



ISSN 2311-4770

ҒЫЛЫМИ ЖУРНАЛ

№1 (25) 2020

СЕМЕЙ ҚАЛАСЫНЫҢ ШӘКӘРІМ
АТЫНДАҒЫ МЕМЛЕКЕТТІК
УНИВЕРСИТЕТІНІҢ

ХАБАРШЫСЫ

«ПЕДАГОГИКА» СЕРИЯСЫ



ВЕСТНИК

ГОСУДАРСТВЕННОГО
УНИВЕРСИТЕТА ИМЕНИ ШАҚАРИМА
ГОРОДА СЕМЕЙ

СЕРИЯ «ПЕДАГОГИКА»

SHÁKÁRIM ÝNIVERSITETI
SEMEI

ҚАЗАҚСТАН РЕСПУБЛИКАСЫ БІЛІМ ЖӘНЕ ҒЫЛЫМ МИНИСТРЛІГІ
МИНИСТЕРСТВО ОБРАЗОВАНИЯ И НАУКИ РЕСПУБЛИКИ КАЗАХСТАН

СЕМЕЙ ҚАЛАСЫНЫҢ
ШӘКӘРІМ АТЫНДАҒЫ МЕМЛЕКЕТТІК
УНИВЕРСИТЕТІНІҢ

Х А Б А Р Ш Ы С Ы

В Е С Т Н И К

ГОСУДАРСТВЕННОГО
УНИВЕРСИТЕТА ИМЕНИ ШАКАРИМА
ГОРОДА СЕМЕЙ

СЕРИЯ «ПЕДАГОГИКА»

Семей – 2020

СЕМЕЙ ҚАЛАСЫНЫҢ
ШӘКӘРІМ АТЫНДАҒЫ МЕМЛЕКЕТТІК
УНИВЕРСИТЕТІНІҢ
Х А Б А Р Ш Ы С Ы

ПЕДАГОГИКА ҒЫЛЫМДАРЫ

Куәлік № 13981-Ж

Журнал жылына 4 рет жарыққа шығады

*Журнал қазақ, орыс,
ағылшын тілдерінде шығады*

В Е С Т Н И К
ГОСУДАРСТВЕННОГО
УНИВЕРСИТЕТА ИМЕНИ ШАКАРИМА
ГОРОДА СЕМЕЙ

ПЕДАГОГИЧЕСКИЕ НАУКИ

Свидетельство № 13981-Ж

Журнал выходит 4 раза в год

*Журнал издается на казахском,
русском, английском языках*

ISSN 2311-4770

Бас редактор – М.Г. Ескендиоров, тарих ғылымдарының докторы, профессор

РЕДАКЦИЯЛЫҚ АЛҚАСЫ

М.О. Абдиқаримов – педагогика ғылымдарының кандидаты (Қазақстан, Семей)
Е.И. Артамонова – педагогика ғылымдарының докторы, профессор (Ресей, Мәскеу)
К.К. Байсарина – тарих ғылымдарының докторы, доцент (Қазақстан, Семей)
М.Е. Бельгибаев – география ғылымдарының докторы (Қазақстан, Семей)
Г.Е. Берикханова – физика-математика ғылымдарының докторы (Қазақстан, Семей)
Е.К. Есенжолов – педагогика ғылымдарының кандидаты, профессор (Қазақстан, Семей)
А.С. Еспенбетов – филология ғылымдарының докторы, профессор (Қазақстан, Семей)
Н.А. Завалко – педагогика ғылымдарының докторы, профессор (Қазақстан, Өскемен)
И.Р. Лазаренко – педагогика ғылымдарының докторы, профессор (Ресей, Барнаул)
С.С. Маусымбаев – педагогика ғылымдарының докторы, профессор (Қазақстан, Семей)

Главный редактор – Ескендиоров М.Г., доктор исторических наук, профессор

РЕДАКЦИОННАЯ КОЛЛЕГИЯ

М.О. Абдиқаримов – кандидат педагогических наук (Казахстан, Семей);
Е.И. Артамонова – доктор педагогических наук, профессор (Россия, Москва);
К.К. Байсарина – доктор исторических наук, доцент (Казахстан, Семей);
М.Е. Бельгибаев – доктор географических наук, профессор (Казахстан, Семей).
Г.Е. Берикханова – доктор физико-математических наук (Казахстан, Семей);
Е.К. Есенжолов – кандидат педагогических наук, профессор (Казахстан, Семей);
А.С. Еспенбетов – доктор филологических наук, профессор (Казахстан, Семей);
Н.А. Завалко – доктор педагогических наук, профессор (Казахстан, Усть-Каменогорск);
И.Р. Лазаренко – доктор педагогических наук, профессор (Россия, Барнаул);
С.С. Маусымбаев – доктор педагогических наук, профессор (Казахстан, Семей);

© «Семей қаласының Шәкәрім атындағы мемлекеттік университеті»
шаруашылық жүргізу құқығындағы республикалық мемлекеттік кәсіпорыны, 2020

© Республиканское государственное предприятие на праве хозяйственного ведения
«Государственный университет имени Шакарима города Семей», 2020

МРНТИ: 17.09.03

А.С. Мырзағалиева

Семей қаласының Шәкәрім атындағы мемлекеттік университеті

Б.КЕНЖЕБАЕВ – СҰЛТАНМАХМҰТТАНУ ҒЫЛЫМЫНЫҢ НЕГІЗІН САЛУШЫ

***Аңдатпа:** Мақалада қазақ әдебиетінің тарихын ғылыми тұрғыдан жүйелеп, әдебиет тарихын зерттейтін ғылыми орта қалыптастырған Бейсембай Кенжебаев сұлтанмахмұттану ғылымының негізін салушы ғалым екендігі қарастырылады.*

Білімпаз ғалым Бейсембай Кенжебаев ХХ ғасыр басындағы қазақ әдебиетінің көрнекті тұлғасы Сұлтанмахмұт Торайғыровтың өмірі мен шығармашылық мұрасын жүйелі түрде зерттеп, ғылыми айналымға енгізіп, сұлтанмахмұттану ғылымының қалыптасуына зор күш салып, әрі сұлтанмахмұттану ғылымының тарихын жүйелеп, дәуір ақынының әдеби мұрасы ұлт руханиятын танудың басты құралы екендігіне баса назар аударған ғалым екендігі талданады.

Қазақ әдебиетінің тарихын тереңнен зерделеп, зерттеуде, жүйелеуде, қазіргідей ғылыми деңгейге жеткізуде Бейсембай Кенжебаевтың атқарған қызметі, сіңірген еңбегі аса зор екені ғылыми тұрғыда зерделенеді. Бейсембай Кенжебаевтың саналы ғұмырын ұлт әдебиетін зерттеуге, шәкірт тәрбиелеп, әдеби-ғылыми мектеп қалыптастыруға арнаған ұлт кемеңгері, дәуір тұлғасы, ғасыр ғалымы екендігі сараланады.

***Түйін сөздер:** сұлтанмахмұттану, дәстүр жалғастығы, жанр, әдеби мұра.*

Кіріспе

Қазақ әдебиетінің тарихын тереңнен зерделеп, зерттеуде, жүйелеуде, бүгінгі күннің биігіне жеткізуде Бейсембай Кенжебаевтың атқарған қызметі, сіңірген еңбегі аса зор. Ол өзінің саналы ғұмырын ұлт әдебиетін зерттеуге, шәкірт тәрбиелеп, әдеби-ғылыми мектеп қалыптастыруға арнаған ұлт кемеңгері, дәуір тұлғасы, ғасыр ғалымы десек артық айтқандық емес.

Қазақ әдебиетінің тарихын ғылыми тұрғыдан жүйелеп, әдебиет тарихын зерттейтін ғылыми орта қалыптастырған Бейсембай Кенжебаев сұлтанмахмұттану ғылымының негізін салушы ретінде де белгілі. Көреген ғалым Бейсембай Кенжебаев ХХ ғасыр басындағы қазақ әдебиетінің көрнекті тұлғасы Сұлтанмахмұт Торайғыровтың өмірі мен шығармашылық мұрасын жүйелі түрде зерттеп, ғылыми айналымға енгізіп, сұлтанмахмұттану ғылымының қалыптасуына зор күш салып, әрі сұлтанмахмұттану ғылымының тарихын жүйелеп, дәуір ақынының әдеби мұрасы ұлт руханиятын танудың басты құралы екендігіне баса назар аударды.

Әдістемесі

Мақалада Бейсембай Кенжебаевтың Сұлтанмахмұт Торайғыровтың өмірі мен шығармашылығын зерттеудегі еңбегі, отандық ғалымдардың зерттеу еңбектеріндегі пікірлері мен ғылыми тұжырымдамалары мен ұсыныстары басшылыққа алынды. Ғылыми жұмыстың әдіснамалық негізіне иарихи-салыстырмалы әдіс қолданылды.

Нәтижелер мен талқылау

Сұлтанмахмұттану ғылымын жүйелеу мәселесі – ХХ ғасыр басындағы қазақ әдебиеті тарихының даму жолын айқындайтын бірден бір өзекті мәселе болып табылмақ. Бейсембай Кенжебайұлы осынау келелі мәселені реттеудің тиімді концепцияларын ұсынуы берісі қазіргі әдебиеттану ғылымының бағыт – бағдарын түзеп берсе, арысы ұлтымыздың асыл мұрасы, руханият құндылығы болып табылатын Сұлтанмахмұт Торайғыровтың әдеби мұрасының әдебиетіміздің алтын қорынан мәртебелі орынын алуға өлшеусіз қызмет қылды.

Сұлтанмахмұттану мәселелерін зерттеушілердің алғы легін дайындаған Б.Кенжебаев өмірдің бұралаң жолдарынан өтсе де осынау сұлтанмахмұттану ғылымында жүйелі жаңашыл пікір ұсынды. Сол үшін де осы ғылым саласының даму заңдылығына тың леп әкелді. Осы қайсарлық мінезі үшін де талай жөнсіз соққы да көрді.

Б. Кенжебайұлының сұлтанмахмұттану ғылымының негізін қалап, тарихын жүйелеу мәселесі турасындағы зерттеу мұрасы бүгінгі жас буын өнеге алар тағылымды құндылық болып табылады. Сондықтан да сұлтанмахмұттану ғылымы тарихында Б. Кенжебаевтың ғылыми зерттеу еңбектерінің маңызы ерекше. Қашанда адамзат тарихы мен оның әдебиет тарихымен өзара сабақтасып, тамырласып жататыны шындық.

Туған әдебиеттің терең тамырын тануда алғаш батыл барлау жасап, әрі руханият мұрасының түп-тегін қозғап, болжам жасауда көрегендік танытқан әдебиет тарихын жүйелеу мәселесінде үлкен жаңалықтар жасаған Бейсенбай Кенжебайұлы зерттеулерінде ХХ ғасыр басындағы қазақ әдебиеті проблемасы мен өзектілігі де дер кезінде көтерілген тақырыптық аясымен ерекшеленеді. Сұлтанмахмұттың шығармашылық өмірбаянын зерттеу ісін Б.Кенжебаевтың алғаш тұғырлы еткені баршамызға белгілі.

Б.Кенжебайұлының шәкірті Құлбек Ергөбек ұстазының ерліктерін жүйелеп, санамалап берген «Қайырымсыз уақыттың қайсар ұланы немесе рухани ерліктер ізімен...» атты естелік мақаласында былай деп жазады: «Сұлтанмахмұт Торайғыров бар әдеби мұрасын – бар тағдырын Бейсекеңе аманат етіп тапсырып кеткендей. Б.Кенжебайұлы бар ғұмырын ұлы ақын мұрасын танып, танытуға, әр жылдары жабылған жаладан арашалауға арнайды. Сұлтанмахмұт үшін де, ақын жыр-мұрасын қадірлейтін иісі қазақ Бейсекеңе қарыздар»[1]. Бұл Б.Кенжебаевтың сұлтанмахмұттану ғылымына сіңірген еңбегіне берілген әділ баға деп білеміз.

Ғалым Бейсембай Кенжебаевтың алғашқы ғылыми-зерттеу еңбегі – «Сұлтанмахмұттың ақындығы» деп аталады. Осы тұрғыда оның Сұлтанмахмұт Торайғыровтың әдеби мұрасын зерттеу жолындағы бастан кешкен қиындықтарына тоқталмай кетуге болмайды. Алдымен, ол жоғарыда аталған еңбегі үшін Қазақстан Компартиясы Орталық Комитетінің қаулысына ілікті. Одан соң “Бейсембай Кенжебаевтың С.Торайғыров творчествосын зерттеудегі қателіктері” деген арнайы мақала да жазылды. Бұл туралы ғалым өзінің күнделігінде: “Мен өзім әлеуметтік өмірімде сынға, талқыға көп түстім. Әсіресе, қырқыншы, елуінші жылдары, жиырма жыл бойына дерлік үздіксіз орынды-орынсыз сыналып, айыпталып, соққы көріп жүрдім”, - деп жазады.

Б.Кенжебаев зерттеуінің алтын тұғыры – ХХ ғасыр басында “Қараңғы қазақ көгіне өрмелеп шығып күн болуды” армандаған, қазақтың ұлы ақыны Сұлтанмахмұт Торайғыров мұрасы. Сұлтанмахмұтты зерттегені үшін ғалым ұлтшыл да атанды, істеп жүрген қызметінен де қуылады, небір сыншылардың сынына да ұшырайды.

Сұлтанмахмұттану ғылымының даму белестерінде 40-60 жылдардың орны ерекше. Олай деп айтар негізіміз бұл ғылымының осы уақыт аралығында өрістеп дамуы Б.Кенжебаевтың есімі және ерлік ісімен ажырамас тығыз байланыста.

40-60 жылдардағы сұлтанмахмұттану ғылымының алғашқы қадамы болып “Сұлтанмахмұт Торайғыров” атты мақаланың баспа бетінде жариялануы болды. Осындай игі бастамамен ұласқан 40-60 жылдардағы сұлтанмахмұттану ғылымы үлкен әдеби айтыс тартыстарға толы болып, сұлтанмахмұттану ғылымының ауыз толтырып айтарлық үлкен саласына айналды.

Сұлтанмахмұт Торайғыровтың шығармаларын насихаттау, халық игілігіне айналдыру орайында 1942 жылы Алматы қаласында ақынның “Кедей” поэмасы жеке кітап болып басылып шығуы бұл ғылымның өзгеше қарқынмен дамуына тың серпіліс әкелгендей болды. Осы жинаққа ақынның өмірі мен шығармашылық мұрасы жайында қосымша мәліметтер мен түсініктемелер орынды да жүйелі түрде берілді.

1943 жылдың қазан айында көрнекті ақын С.Торайғыровтың туғанына 50 жыл толуына орай ақынның көркем мұраларын дәріптеу, халқымен қайта қауыштыру сынды игі мақсаттар негізінде “Қазақ халқының сүйікті ақыны”, “Қазақ халқыны аса көрнекті ақыны” атты ақынның өмірі мен шығармашылығы турасында қазыналы деректерге толы мақалалар жарияланды. Ал, араға бір жыл салып 1944 жылы Алматы қаласында біртуар ақынның бірегей мұрасы болған “Адасқан өмір” поэмасы жеке кітап болып шықты. Бұл да сұлтанмахмұттану ғылымының кең өрісте, жаңа сипатта дамуына ерекше екіпін берген құбылыс деп тануымыз қажет.

Қыршын ғұмырлы, алмас жырлы ақынның шығармашылық мұрағатын зерттеу ісінде “Адасқан өмір” атты мақаланың да алар орны бөлек. 40- жылдардағы сұлтанмахмұттану ғылымы турасында сөз айтар болсақ, оның мектеп оқулықтарына міндетті болып енгізілгені басты мәселе болмақ. Орта мектептің 9-10 сыныптарына арналған оқу құралдарына XIX-XX ғасыр әдебиеті енгізілгенде, сондағы лайықты орынға С.Торайғыров шығармалары да ие болды.

Ақын турасындағы тұңғыш ғылыми кандидаттық диссертациялар, дәлірек атап айтсақ Белгібай Шалабаевтың “Сұлтанмахмұт шығармаларындағы роман жанры” деген ғылыми диссертациясы сәтті қорғалды. Ақынның жазушылық, суреткерлік қырлары аталған мақалалар мен оқулықтарда біршама жүйелі зерттеліп, талқыланып, ақиқат та әділ бағасын алды.

Нақтылап айтар болсақ, Сәбит Мұқановтың төмендегідей пікіріне жүгінуге болады. “Қазақтың совет үкіметі алғаш орнаған кезде өлген демократ ақыны Сұлтанмахмұт Торайғыров ауылдағы тап қайшылықтарын көрсетуде Абайдан асып кетті. Бірақ ол шеберлік жағынан әлі де жетілмеген еді”. “Культура и жизнь” деген газеттің №9 санында жарияланған бұл мақаланың олқы тұстары да жоқ емес. С.Мұқанов Сұлтанмахмұт шығармаларын бір жақты таптық мүдде, яғни кеңестік тоталитарлық жүйенің ағымымен сабақтастырды.

Осы кезде Сұлтанмахмұт Торайғыровтың ақындық қырын танытып, оның шығармашылық мұрасының сыңар жақ бағалануына араша түскен аяулы ғалым Б.Кенжебаев болды. Білімпаз ғалым өзінің “Сұлтанмахмұт туралы” атты мақаласында “Сұлтанмахмұт бір топтың, шаруалар тобының, ұсақ, буржуазияның ақыны емес, халық ақыны” -деп бағалады. Және де “Сұлтанмахмұт қазақ халқының ашынған ойын, мұңын, тілегін, аңсаған арманын, асыл сана – сезімін, бойына сіңірген, қазақ халқының өмірі мен тұрмысын, әлеуметтік және рухани бейнесін түгел қамтып жырлаған талантты ақын. Қазақ халқының Абайдан кейінгі реалист үлкен ақыны. Ол халықтың тұрмысын, салтын, мінезін, мүддесін дәл, толық, шебер көрсетті” деген пікір ең алғаш рет Сұлтанмахмұттың әдеби мұрасына, ақындық қарымына тарихи әділетті берілген оң пікір болды.

Б.Кенжебаевтың осындай оң пікірі сұлтанмахмұттанушыларға жарқын үлгі болды. Осының артын ала, іле – шала жарияланған Есмағамбет Ысмайыловтың ғалымдық позициясы Б. Кенжебаевтың арнасымен тоғысты. “Сұлтанмахмұттың социализмді арман етіп жырлауы, еңбекші бұқараның келешек бақытын болжап жырлауы – бұл біздегі советтік әдебиеттің алғашқы туа бастаған дәуірін көрсетеді”- деп білдірген көзқарасы ақынның халықтық мұратын зерделеуге, зерттеуге барынша бағытталған. Бұл арнаулы мақалалардың міндетті бағыты 30-жылдары Сұлтанмахмұтқа таңылған, жабылған жаладай жапсырылған тұрпайы социологизм әдісінің әділетсіз тұжырымдарына тойтарыс берер қуатты соққы ретінде бағытталды.

Осы сипатта жазылған 40- жылдардағы мақалалар мазмұны мен тақырыптық ауаны С.Торайғыровтың шығармаларын шынайы ғылыми тұрғыдан зерттеуге емес, ақынды құрғақ мадақтауға, сыпыра әспеттеуге құрылды. Яки ақынның құрметтеуге лайық қасиеттерін негіздеп, жан –жақты саралап, оның ақындық шеберлігінің қыры, әлеуметтік мәселелерді көтерудегі қоғамдық маңызы жете ашылмады.

Кейбір зерттеушілер С.Торайғыровты кеңестік идеология тұрғысынан еріксіз теріс, солақай бағалауға ұрынды. Бұндай теріс пайымдаудан Б.Кенжебайұлы бойын аулақ салып, сұлтанмахмұттану ғылымына барынша адал қызмет етті. Бұл турасында ғалым былай дейді: «Мен Сұлтанмахмұттың ақындығына қызығып, талантына таңданып, оның дүние, қоғам тануын асыра бағалап жібердім, ақынды тиянақты, әбден жетілген, материалист деп түсіндірдім. Сондықтан мен оның қаталықтары мен қайшылықтарын түгел ашып, тиісінше сынай алмадым”.Аяулы ғалым осылайша ағынан жарылады. Осындай ақын шығармашылығына адалдығын әшкере етіп сынаған сыншы ғалымдар да табылмай қалған жоқ.

Б.Кенжебаев – Сұлтанмахмұт өмірінен алынып жазылған «Асау жүрек» деп аталған әңгімелер жинағының да авторы. Очерктерін, әңгімелерін, нақыл, сықақтарын «Тірлік» деген атпен бір кітап етіп әзірлеген. Ғалымның «Қазақ халқының XX ғасыр басындағы демократ жазушылары» атты монографиялық еңбегі кейбір стилистикалық кемшіліктері мен тақырыптық талдауының көптігіне қарамастан, оқушылардың қазақ әдебиеті жөніндегі мағлұматын кеңейте түсетін, жоғарғы оқу орындарына көмекші оқу құралы есебінде

жасқанбай ұсынатын, ал зерттеушілерге үлкен проблемаларды қолға алуға түрткі салатын, өнеге беретін құнды еңбек, қазақ әдебиеттану ғылымына қосылған зор үлес деп табамыз.

Қазақ әдебиетінің көгінде аққан жұлдыздай жарқ еткен, ғұмыр өлшемі 27 жаспен шектелген Сұлтанмахмұт Торайғыров артына үлкен әдеби мұра қалдырып кетті. Ол «Орыс поэзиясының күні» аталған А.С.Пушкин тәрізді қазақта өлеңмен роман жазған айтулы авторлардың бірі. Пушкиннің поэзиялық жыр туындысы «Евгений Онегин» қара сөздің жанрымен роман деп аталса, қазақ әдебиетіндегі жаңғырған, өз дәуірінің элеуметтік бейнесін, қоғамдық қалыбын айнытпай суреттеген өлеңмен жазылған роман «Кім жазықты?» болды. «Бір-ақ жазық қазақта, Ұлы, қызы мазақта» деп алты алашының қамын ойлаған қайран ақынның кеудесі алтын сарай, асыл мұрасы тірі екенін уақыт мәртебесі танытты. Тіршілігінде көрген азабы оның руханияттың сұлтаны болудан айырмағанына тәубе десек керек. Тәуелсіз еліміздің, ұлт көшбасшысы, Елбасы Н.Ә.Назарбаевтың Қазақстан Республикасы – жас мемлекеттің қалыптасу жолындағы өзекті мәселенің бірі ретінде «Мәдени мұраны» ауқымды идеясын жүзеге асырып, ұлттық мұрат жолын көрегендікпен таңдап алғаны тарихи таңдау деп танымыз. Бұл халықтық және мемлекеттік мүдде. Көркемдік көкжиегі кең, өз дәуіріндегі стильдік жаңалықтары елеулі, Абай дәстүрін жалғастырушы ірі тұлға Сұлтанмахмұт шығармашылығы қазақ әдебиетінің зерттеу нысанына айналды.

Елімнің мен шын ұлы екеніме,
Тағдырдың өзі берер куәлікті [2].

Табиғи таланты күшті ақындар осылай айтуы заңды. Сұлтанмахмұттану ғылымына әуелгі соқпақ салған, ұлы ақынның жыр қазынасын советтік таңдау мен іріктеу, солақай саясаттың құрбаны болудан аман сақтап қалған, бұл саладағы зерттеуші ғалымдардың кейінгі толқынын тудырған әрі қалыптастырған Бейсембай Кенжебаевтан басталған ғалымдардың легі менің ғылыми жетекшім, ф.ғ.д., профессор Арап Слэмұлы Еспенбетовке жалғасты.

Семейлік ғалымның «Шәкәрім және Сұлтанмахмұт» атты ғылыми зерттеу кітабы бұл пікірге толық куә [3].

Сондықтан сұлтанмахмұттану ғылымындағы бастаулар туралы тілге тиек етпес бұрын осы кітаптан алынған үзіндінің мәні зор екені айқын:

«Бейсембай Кенжебаев ізденісінің алтын діңгегі, керек десеніз, стихиясы ХХ ғасыр табалдырығын аттай бере «Қараңғы қазақ көгіне өрмелеп шығып күн болуды» армандаған, қазақтың ұлы ақыны Сұлтанмахмұт Торайғыров мұрасы. Сұлтанмахмұт ақынның өмірі мен шығармашылығын зерттеу бүгінде қазақ әдебиетін зерттейтін ғылымның маңызды тарауына айналып келеді.

Қазақ әдебиеті тарихындағы ең бір күрделі кезең, дау-дамай мен айтыс-тартысты көбірек туғызған уақыт ХХ ғ. бас кезіндегі сөз өнерін қажымай-талмай зерттеу объектісіне айналдырған Бейсембай Кенжебаев екендігі белгілі. Осы дүрбелең шақтағы біртуар тұлға Сұлтанмахмұт Торайғырұлының өмірі мен шығармашылығын шағын мақалалардан ірі ғылыми концепциялар деңгейіне көтеруі мойындауды қажетсінетін шындық», – дей келе, Арап Еспенбетов сұлтанмахмұттану ғылымының негізін қалаушы ретінде Бейсембай Кенжебаевты нақты даралап атайды. Ақын туралы алғаш айтылған пікірлер өткен жүзжылдықтың 20-30 жылдары баспасөзде көрінді. «Екеу» (Ж.Аймауытов пен М.Әуезов) бүркеншік есіммен жариялаған, сондай-ақ, Б. Күлеев, Н. Ысмағұлов, Ж. Аймауытов, С. Мұқанов мақалалары сұлтанмахмұттанудағы тырнақалды еңбектер санатында. 1922 жылы Бернияз Күлеев шығарған кітап, Сұлтанмахмұттың 1933 жылғы толық жинағын басуға әзірлеген Жүсіпбек Аймауытов еңбектері бөле-жара айтуды қажетсінеді.

«Кандидаттық диссертациямызға ғылыми жетекшілік жасаған профессор Б. Кенжебаев Сұлтанмахмұт ақынның мұраларын жинаушы, әдеби-эстетикалық тұрғыдан талдаушы Ж. Аймауытов екендігін сыбырласа да, қайта-қайта құлағымызға сіңіре беруші еді.

Б. Кенжебаев тындырымды, тиянақты ірі істерді атқарды. Ақын мұрасын жинау, зерттеу, текстологиялық тұрғыдан сараптау, оның әдебиет тарихындағы орнын анықтау мәселелерін ғылыми жүйеге түсіріп, аса маңызды, әрі жауапты жұмысты тиянақтады»[4].

Сонымен қазақ филологиясы ғылымында сұлтанмахмұттануды хронологиялық тұрғыдан жүйелеп беру Бейсембай Кенжебаевтан басталды деп танымыз. Сол дәуірдің әдеби мұрасын, шығармашылық тұлғаларын тұтас ала тұрып, соның ішінде Сұлтанмахмұт ақынды жеке дара, тереңінен қамтып қарастыра білген Бейсембай Кенжебаевтың салып

берген соны жолының теориялық, практикалық маңызын тану ірі ғалымның ізбасар шәкірттері үшін аса маңызды болды. Өйткені С.Торайғыров шығармаларының канондық текстін құрастырушы, оның шығармаларының тілі мен ақындық қолтаңбасын, стильдік ерекшелігін анықтап берген профессор Б.Кенжебаевтың өзі. Кейінгі ғалымдарға Б.Кенжебаевтың сұлтанмахмұттанудағы рөлі мен еңбегін саралау мәселесі көбірек қалғаны белгілі.

2010 жылы қазақ әдебиетінде «Бейсембай Кенжебаев және сұлтанмахмұттану мәселелері» атты тақырыпта кандидаттық диссертация қорғалды. Әл-Фараби атындағы Қазақ Ұлттық университеті ізденушісі жас ғалым Рысалды Мұсаханова ф.ғ.д., профессор Құлбек Ергөбектің ғылыми жетекшілігімен осы тақырыпты зерттеді. Ол солақай идеологияның шырмауында «Ұлтшыл ақын» атанған, өз кезеңінің жан айқайы мен азаматтық тынысын, әлеуметтік кескінін, қазақ баласының надандық пен әділетсіздіктің ауыр құрсауында тұншыққан ащы зарын дәл суреттеген Сұлтанмахмұт Торайғыровтың асыл мұрасына өз бағасын берген кезеңнің даму заңдылықтарын саралауға міндетті еңбек болды. Ақынның мүдде-мұраты туған елінің арман-тілегімен бірге екенін білу үшін ерекше ой қорытудың керегі жоқ. Сұлтанмахмұтты зерттеу ісі қиын жолдардан өткенін жас ғалым атап көрсетті.

Жоғарыда аталған белгілі есімдермен бірге алғашқы сұлтанмахмұттану ғылымына үлес қосқандардың қатарында Е. Ысмайылов, Е. Бекенов, С. Айтмұқанов бар. Сұлтанмахмұттану ғылымы 1960 жылдары дами түсті. Р. Бердібаев, Ы. Дүйсенбаев, С. Сейітов ақын шығармаларының ғылыми жағынан зерделеген ғалымдардың санатынан.

Ғалымдар бұл салада өзара полемикаға, пікірталасқа түсіп отырған. Себебі, ол кез Мағжан, Шәкәрім сынды ұлтшыл-буржуазияшыл ақындар әлі ақталмаған кез. Жылымық Ілияс Жансүгіров сияқты ірі ақындардың ақталуынан басталғанмен, Шәкәрімнің ресми ақталуы 1988 жылға шейін ұласып кеткенін бәріміз білеміз. Сондықтан қазақ ұлтының мүддесі үшін күрескен, сол жолда шейіт болған талай тұлғалар өз уақытын күтіп, архивтерде жатты. Олардың есімі тек жүректерде өшпеген.

Қазақ прозасында Сұлтанмахмұт ақынның көркем бейнесін жасаған ақын, жазушы Дихан Әбілевтің трилогиясы жарық көрді. Сол елдің адамы болғандықтан бұл бейне реалистік бағытта, тарихи фактілер арқылы ашылуға тиіс болды.

Рысалды Мұсаханова осы мәселені түбегейлі зерттеуші ретінде С. Торайғыров шығармашылық мұрасын зерттеудің соңғы кезеңін Б. Кенжебаев зерттеулерімен үндестікте қарастырып, ғылыми жалғастығын ашады. «Сұлтанмахмұт Торайғыровты зерттеу, тану мәселесі» деп аталатын еңбегі 1968 жылы жарық көргенін, оның Ө.Есназаровпен бірге жоғары оқу орындарына арнап «XX ғасыр басындағы қазақ әдебиеті» атты оқулық жазғанын айта кетеді. Бұл оқулыққа С.Қирабаев пен Ә.Нарымбетовтың үлесі бар.

Сұлтанмахмұттанудың жаңа, тың өрісіне ат салысқан, ғылыми арнаға ұласуына зор үлес қосқан, бас-аяғы айқын бүтінделіп, жан-жақты толысуына профессор Бейсембай Кенжебаевтың шәкірті, Арап Сләмұлы Еспенбетов екенін анық білеміз [4].

Бейсембай Кенжебаев ақынның көлемді де мазмұны терең поэмаларын өзінің ғылыми тұрақты зерттеу объектісі етіп алды. Оның “Кедей”, “Адасқан өмір”, “Айтыс”, “Қайғы” поэмаларының жанрлық сипатын, стильдік машығын, ақындық қолтаңбасын, көркемдік ерекшелігін, тақырыптық – идеялық мазмұнын қарастырған. Бейсембай Кенжебайұлы қазақ жазба әдебиетіне тың серпін әкелген ақын поэмаларын идея, түр, мазмұн, тақырып сапаларын биіктеткенін орынды көрсетті.

Сұлтанмахмұттанушы С. Торайғырұлының эпикалық шығармаларын яғни романдарында жүйелі түрде әдебиетіміздегі тарихи маңызын салмақтап қарастырды. “Қамар сұлу”, “Кім жазықты” сынды романдарының тақырып кеңдігі мен идеялық мазмұн тереңдігін, ондағы образдар жүйесін, жазушының концепциялық ұстанымын, сюжеттік құрылымын ғылыми –теориялық негізде саралады.

Бейсембай Кенжебаев ақынның публицистикалық шығармаларын өзінің ғылыми зерттеу нысанына берік тақырып етті. Оның осы тектес еңбектерінің арқалаған рухани жүгін, саяси маңызын, қоғамдық қажеттілігін, әлеуметтік хал – ахуалын зерделеп сыншы ретінде әділ бағасын берді. Журналистік қарымын танытар “Зарландым”, “Ауырмай есімнен жаңылғаным”, “Өлеңмен жазылмақ драманың материалы”, “Қазақ ішінде оқу, оқыту жолы қалай?”, “Қазақ тіліндегі өлең кітаптары жайынан”, “Социализм”, “Өлең мен айтушылары” сынды публицистикалық шығармаларының жанрлық сипатын ажыратып, сюжеттік желіні

берудегі фактілерді дұрыс қолдану шеберлігін ашып көрсеткен. Сыншы сараптамасы ақиқатты ағынан жарылған ақынның осы жөніндегі еңбектерін көркемдік – тақырыптық арналарда кеңінен қарастырғаны бүгін де өз маңызын жойған жоқ.

Қорытынды

Қорыта айтсақ, ХХ ғасыр басындағы С.Торайғыров мұраларының зерттелуі, жүйеленуі, ғылыми негізге түсуі турасында толымды пікір, түйінді сөз айтып қана қоймай саналы ғұмырын С.Торайғыров өмірі мен шығармашылығын зерттеуге арнаған ғалым Б.Кенжебайұлы болған деп батыл айта аламыз.

Сұлтанмахмұттану ғылымының тарихын жүйелі қарастырып, оның қазақ әдебиетіндегі орнын айқындап, тұлға тану ғылымы ретінде қалыптасып, дамуына Бейсембай Кенжебаевтың сіңірген еңбегі ерекше деп сеніммен айта аламыз.

Әдебиеттер

1. Бейсембай Кенжебайұлы: Өнегелі өмір. 25-шығ.-Алматы: Қазақ университеті, 2015. – 360 б.
2. С.Торайғыров. Шығармалары. – Алматы: Жазушы, 1967. – 377 б.
3. Еспенбетов А. Шәкәрім және Сұлтанмахмұт. – Астана: Раритет, 2008, – 250 б.
4. Еспенбетов А. Шығармалары. – Астана: Фолиант, 2016, – 368 б.
5. Курмамбаева Қ.С. Сұлтанмахмұттану ғылымын өрістетудегі А.С. Еспенбетовтің зерттеушілік қырлары // «Тәуелсіздік кезеңіндегі әдебиеттану мәселелері: Бүгіні, болашағы» республикалық ғылыми-тәжірибелік конф. материалдары. – Семей, 2015.

В. КЕНЖЕБАЕВ – ОСНОВАТЕЛЬ НАУКИ СУЛТАНМАХМУТА ТОРАЙГЫРОВА

А.С. Мырзагалиева

В данной статье рассматривается история казахской литературы в результате научно-исследовательской работы основателя научного центра султанмахмұттану ученого Кенжебаева Бейсембая.

Как ученый Бейсембай Кенжебаев, основательно изучив жизнь и творчество выдающегося деятеля казахской литературы начала ХХ века Султанмахмұт Торайгырова создает научно-обоснованное учение султанмахмұттану и наизучение наследия акына-писателя вкладывает огромное усилие.

В данной статье дается полный, систематичный анализ научно-исследовательскому труду ученого, показывается его неоценимый вклад в изучении истории казахской литературы.

В этом плане его труды можно считать основательными, глубокими и с научной точки зрения своевременными.

Бейсембай Кенжебаева можно считать одним из создателей литературно-научной школы, воспитавшим немало предшественников-литературоведов, как ученого нашей эпохи.

Ключевые слова: *султанмахмұттану, литературное наследие, продолжая традиции.*

В. KENZHEBAEV – FOUNDER OF THE SCIENCE OF SULTANMAKHMUT TORAIYUROV

A. Myrzagaliyeva

The article considers Beisembay Kenzhebayer as the founder of the science of Sultanmakhmud studies, who formed the scientific environment for the scientific systematization of the history of Kazakh literature and the study of the history of literature.

The scientist-expert Beysembay Kenzhebayer systematically studies the life and creative heritage of the outstanding figure of Kazakh literature of the early twentieth century Sultanmakhmud Toraigyrov, made a huge contribution to the formation of the science of Sultanmakhmud Toraigyrov, systematizes the history of the science of Sultanmakhmud, focused on the fact that the literary heritage of the poet of the era is the main means of learning national spirituality.

Having thoroughly studied the history of Kazakh literature, in the study, systematization of especially great achievements in achieving the level, as now, the scientific activity of B. Kenzhebayer is studied on a scientific basis. The article considers that B. Kenzhebayer

consciously devoted his entire life to the study of literature, the education of students, the formalization of the literary and scientific school, as a person of the era, and an important figure in Kazakh literature

Key words: *sultanmakhmut studies, the continuity of tradition, genre, literary heritage.*

МРНТИ: 14.25.09

Р.М. Саитов

КГУ "Мамлютская школа-гимназия № 1", г. Мамлютка, Мамлютский район, СКО

ПРЕПОДАВАНИЕ ГЕОГРАФИИ В ОБЩЕОБРАЗОВАТЕЛЬНОЙ ШКОЛЕ В РАМКАХ ОБНОВЛЕННОГО СОДЕРЖАНИЯ ОБРАЗОВАНИЯ

Аннотация: *В статье описывается методика преподавания географии, направленная на ознакомление учащихся с основными понятиями, терминами, навыками самостоятельной работы на уроках географии, что повышает результативность учебного процесса при изучении географии в последующих классах. Методика предлагает разнообразные приемы и средства обучения, раскрывает существенные связи между различными по характеру и содержанию материалом и соответствующими ему способами организации учебной деятельности. Школьники под руководством учителя открывают для себя сущность тех или иных законов, явлений, уже открытых наукой. Чтобы добиться успеха в обучении географии, надо учитывать данные педагогики и методологических исследований в решении проблемы, чему и как учить. В методике разработано множество путей повышения эффективности урока географии.*

Ключевые слова: *география, обновленная программа, учащиеся.*

География – единственный учебный курс, дающий целостное представление о Земле как планете людей. Она формирует и общую культуру, в том числе экологическую; необходима для принятия управленческих решений на всех уровнях. Знания характеризуемой науки необходимы также и для повышения эффективности хозяйства, улучшения качества жизни населения.

Она учит, как интегрировать информацию, полученную из множеств источников, пользоваться специфическим международным языком общения - географической картой. Географическое образование – надежная основа для воспитания рачительного хозяина своей страны и Земли, как общего дома человечества. Именно это образование дает осознанное понимание единства современного мира и человечества в его многообразии и единстве.

В процессе преподавания географии учитель решает неразрывно связанные между собой задачи образования, воспитания и развития школьников. Учащиеся должны не только усвоить основные факты, но и, осмысливая их, овладеть теоретическими знаниями, т.е. идеями и понятиями курса, уяснить некоторые закономерности познавательного процесса

Школьная география как учебный предмет, отражающий основы науки, весомый вклад в формирование у учащихся научного мировоззрения. Чтобы научное знание, усвоенное учащимися, стало элементом мировоззрения, оно должно выполнять роль ориентира для каждой личности в ее отношениях с окружающей действительностью, в упорядочении и организации этих отношений, в понимании их смысла.

Чтобы учащиеся могли правильно понять материальные, духовые и культурные ценности, окружающие их, и смысл существования человека в пространстве, необходимо накопление больших географических познаний.

Глубокое усвоение знаний предполагает развитие мышления учащихся: умение анализировать и обобщать факты, сравнивать и классифицировать события и явления, самостоятельно их оценивать. Кроме того, предусматривается овладение практическими умениями и навыками самостоятельной работы с учебной и справочной литературой, литературными источниками, картами и наглядными пособиями, развитие устной и письменной речи учащихся. В настоящее время педагогическая наука продолжает разрабатывать пути и средства, обеспечивающие успешное решение этих задач [1].

В практике наметились два пути организации активной познавательной деятельности учащихся в процессе устного изложения материала учителем.

Первый путь – это придание рассказу такой формы, которая как бы превращает учащихся из слушателей в «свидетелей» и даже «участников» событий и явлений. При этом возникает «внутренняя активность» учащихся, связанная с их напряженным вниманием и повышенным интересом.

Разработаны следующие приемы конкретизации, применяемые в процессе устного изложения материала:

- рассказ, включающий яркие эпизоды;
- рассказ в форме «путешествия в прошлое», путешествия в настоящее»;
- введение в изложение занимательных деталей и подробностей, делающих более конкретными и «близкими» описываемые события и явления.

Проверка эффективности этих приемов показала большую силу их воздействия на воображение и память школьников. Учащиеся хорошо запоминают и, отвечая, передают, даже после длительного промежутка времени, типизированные диалоги, сведения, занимательные детали, которые учитель включал в свой рассказ.

Второй путь организации активной познавательной деятельности учащихся в процессе устного изложения материала – это проблемное изложение на основе создания проблемных ситуаций и, постановки проблемных заданий. Эти приемы повышают производительность педагогического труда, поскольку сочетают устное изложение с самостоятельной работой учащихся.

В последние годы система образования в нашей стране направлена не столько на усвоение суммы готовых знаний, сколько на формирование интеллектуальных умений, умений самостоятельной познавательной деятельности.

Применение информационных компьютерных технологий на уроках географии не только облегчает усвоение учебного материала, но и представляет новые возможности для развития творческих способностей учащихся:

- повышает мотивацию учащихся к учению;
- активизирует познавательную деятельность;
- развивает мышление и творческие способности ребёнка;
- формирует активную жизненную позицию в современном обществе.

Проблемность в обучении часто сочетается с постановкой проблемных заданий. Наблюдения и проверка учебника позволили установить особенности их применения в классе. Проблемные задания, особенно в начале учебного года, целесообразно выполнять устно, так как ученики пишут медленно и не могут одновременно слушать рассказ учителя, мысленно формулировать выводы и сразу же их записывать. Поэтому целесообразно выдвигать для решения такие задачи, чтобы ответ содержал не более 2-3 выводов; подобный ответ учащийся может удержать в памяти целиком. Чаще же проблемные задания ставятся к одному пункту плана изложения, а не по материалу всего урока [2].

С проблемным изложением тесно связано применение исследовательского метода. В практике разработаны следующие приемы его использования: а) «от следствия – к причинам», когда учащимся сообщаются факты, которые были следствием изучаемого процесса, а школьники должны раскрыть причины этих фактов путем анализа ряда новых данных; б) учащимся сообщаются отдельные факты, в которых проявляются следы исчезнувшего материка, а ученики путем анализа этих данных должны установить сущность явлений. В литературе по дидактике и методике обучения географии разработаны различные приемы исследовательского метода: сравнительный, статистический, лингвистический, метод аналогии, метод обратных заключений, определение зародыша по зрелым формам, цели по действиям людей и групп, реконструкция целого по части, установление причин по следствиям и др. При использовании исследовательского метода перед школьниками могут быть выдвинуты проблемы, которые в свое время стояли перед учеными-географами. Учащиеся ставятся как бы в положение исследователей - они должны осмыслить факты, сделать на их основе выводы, дать им оценку.

Формирование научного мировоззрения учащихся требует выработки у них умений самостоятельно анализировать факты. С этой целью рекомендуются логические схемы анализа некоторых типичных явлений и т.п.

Для активизации познавательной деятельности учащихся на уроках необходимо включать задачи по географии. Использование этих задач преследует цель – способствовать формированию прочных и глубоких знаний по географии и научить учащихся их применять.

Особенность задач по сравнению с другими видами заданий состоит в наличии специально сконструированного условия и вопроса к нему, для ответа на который требуется совершить определенные умственные и практические действия. Условие задач может быть представлено в виде факта или группы фактов, признаков явления, элементов рассуждения и т.п.

Решение задач – это один из возможных путей индивидуализации обучения. Поэтому часть задач рассчитана на то, чтобы в ходе их решения только закреплялись и повторялись ранее усвоенные знания и умения, другие же требуют самостоятельного поиска способа действия и решения; они рассчитаны на более подготовленных учащихся. Но постепенно овладеть умением их решения должны и остальные ученики [3].

На некоторых уроках целесообразно организовать работу по составлению плана. Для этой цели более всего подходит материал, в котором, во-первых, отсутствуют новые для учащихся понятия, т.е. такие параграфы учебника, где на новом материале рассматриваются знакомые учащимся процессы и явления; во-вторых, уроки, где работа над планом не мешает решению воспитательных задач.

На уроках организуются различные виды работы с географическими источниками. Большую активность учащихся вызывает использование приема «столкновения источников», когда сопоставляется несколько источников, посвященных одному факту. Весьма полезны также задания на определение авторской принадлежности источника.

Работа с источниками может проводиться на разных этапах урока и использоваться с различными целями:

а) в ходе изучения нового материала, когда источник служит отправным моментом для сообщения новых знаний;

б) в конце урока как средство закрепления изученных на уроке вопросов.

Чтобы способствовать усвоению школьниками причинно-следственных связей, можно предложить учащимся задания, требующие такого конструирования рассуждения, при котором совершается расстановка его звеньев в логической последовательности (прием вытягивания логической цепи). Выполняя подобные задания, учащиеся совершают ряд действий: сначала ученик получает элементы рассуждения – звенья цепочки и располагает их в логической последовательности, в дальнейшем он восстанавливает ход рассуждения, самостоятельно вставляя в цепочку пропущенные звенья.

Перед школьным курсом географии стоят сложные образовательные, воспитательные и развивающие задачи. Содержание курса при правильной организации учебного процесса позволяет достичь поставленных задач.

Согласно методической литературе основными видами изложения материала учителем географии являются: рассказ, описание – характеристика и объяснение.

Не последнее место в обучении географии занимают вопросы хронологии, изучение которой, как правило, начинается на вводном уроке и продолжается в течение всего учебного года.

В целом курс географии направлен на ознакомление учащихся с основными понятиями, терминами, навыками самостоятельной работы на уроках географии, что повышает результативность учебного процесса при изучении географии в последующих классах.

Методика предлагает разнообразные приемы и средства обучения, раскрывает существенные связи между различными по характеру и содержанию материалом и соответствующими ему способами организации учебной деятельности.

При изучении процесса обучения географии методика учитывает познавательные, возрастные особенности учащихся, руководствуясь общей теорией педагогики [4].

Школьники под руководством учителя открывают для себя сущность тех или иных законов, явлений, уже открытых наукой. Чтобы добиться успеха в обучении географии, надо учитывать данные педагогики и методологических исследований в решении проблемы, чему и как учить.

Следует помнить, что число применяемых на уроке различных методов обучения не должно выходить за рамки разумного, так как учащиеся, занятые выполнением разнородных заданий, могут не уловить основную идею урока.

Учебная деятельность на уроке сводится в основном к преподаванию учителем и усвоению школьниками программного учебного материала.

В методике разработано множество путей повышения эффективности урока географии. К основным из них относятся:

- умение учителя ярко изложить материал
- организация активной познавательной деятельности учащихся
- использование технических средств обучения
- систематическое повторение и обобщение изученного материала.

Усовершенствованные программы по географии, их методический аппарат помогают совершенствованию учебного процесса, в частности, в отборе оборудования, межпредметных связей, содержания для обобщающих уроков.

Литература

1. Шамова Т.И. Активизация учения школьников. – М.: Просвещение, 1983. – С. 85.
2. Кудрявцев В.Т. Проблемное обучение. – М.: Знание, 1991. – С. 64.
3. Барина И.И. Современный урок географии. Часть 6. Методические разработки уроков для 7 класса: Материки и океаны. – М.: Школа-пресс, 2003 – 112 с. («География в школе. Библиотека журнала». Вып. 9).
4. Баранский Н.Н. Методика преподавания экономической географии.– М.: Просвещение, 1990.

ЖАҢАРТЫЛҒАН БІЛІМ БЕРУ МАЗМҰНЫ БОЙЫНША ЖАЛПЫ БІЛІМ БЕРЕТІН ОРТА МЕКТЕПТЕ ГЕОГРАФИЯ ПӘНІН ОҚЫТУ

Р.М. Сaitov

Мақалада география сабақтарында студенттерді негізгі география ұғымдарымен, терминдермен, өзіндік жұмыстардың дағдыларымен таныстыруға бағытталған әдіс – тәсілдер баяндалады, бұл кейінгі сыныптарда географияны оқытуда оқу процесінің тиімділігін арттырады. Әдістемедің әртүрлі оқыту жолдары мен оқу құралдары ұсынылады, әртүрлі сипаттағы және мазмұндағы материалдар мен оқу іс-әрекетін ұйымдастырудың тиісті жолдары арасындағы маңызды байланыстарды ашады. Оқытушының жетекшілігімен оқушылар бұрын-соңды ғылым ашқан белгілі бір заңдылықтар мен құбылыстардың мәнін ашады. Географияны оқытуда жетістікке жету үшін география пәнін қалай оқыту керек деген мәселені шешуде педагогика мен әдістемелік зерттеулердің деректерін ескеру қажет. Әдістемедің география сабағының тиімділігін арттырудың көптеген жолдары қарастырылған.

Түйін сөздер: география, жаңартылған білім беру бағдарламасы, оқушылар.

TEACHING GEOGRAPHY IN A GENERAL EDUCATIONAL SCHOOL WITHIN THE FRAMEWORK OF THE UPDATED CONTENT OF EDUCATION

R. Saitov

The article describes the methodology of teaching geography, aimed at introducing students with the basic concepts, terms, skills of independent work in geography lessons, which increases the effectiveness of the educational process when studying geography in subsequent classes. The method offers a variety of methods and means of teaching, reveals significant connections between different types and content of the material and its corresponding ways of organizing educational activities. Students under the guidance of a teacher discover the essence of certain laws, phenomena that have already been discovered by science. To achieve success in teaching geography, we must take into account the data of pedagogy and methodological research in solving the problem of what and how to teach. The methodology has developed many ways to improve the effectiveness of the geography lesson.

Key words: geography, updated program, students.

А.Н. Нурекенова, М.С. Смагулова

Государственный университет имени Шакарима города Семей

ДИСТАНЦИОННОЕ ОБУЧЕНИЕ ПРИ ИЗУЧЕНИИ ДИСЦИПЛИНЫ «АНАЛИТИЧЕСКАЯ ХИМИЯ»

Аннотация: Информационные технологии стали неотъемлемой частью всех сфер жизни человека. Полученные когда-то профессиональные компетенции могут стать неактуальными, если постоянно не обновлять базу собственных знаний и практических навыков. Именно поэтому вопросы внедрения дистанционного обучения на различных уровнях образования сегодня занимают важную роль. Много вопросов вызывает дистанционное обучение студентов и специалистов в области химии. В статье представлен материал по созданию контента по дисциплине «Аналитическая химия» для студентов дистанционной формы обучения, получающих второе высшее образование. Авторами создан учебно-методический комплекс для дистанционного обучения: лекционные материалы, видеоматериал практических занятий, тестовые задания для рубежного и текущего контроля. Учебно-методический комплекс по дисциплине «Аналитическая химия» позволяет гибко интегрировать элементы дистанционного обучения в учебную программу обучения студентов. Показаны преимущества использования компьютерных и информационных технологий при создании контента.

Ключевые слова: дистанционное обучение, аналитическая химия, учебно-методические материалы, глоссарий, тестовые задания, контроль.

До недавнего времени такие понятия, как дистанционное обучение, заочное обучение, открытое обучение и др., практически не разделялись. Но в настоящее время дистанционное обучение доказало свою значимость и востребованность. В образовательном сообществе осознано, что у дистанционного обучения хорошие перспективы, связанные с реализацией обучения [1].

Современный уровень науки и техники, внедрение информационно-коммуникационных технологий во все отрасли ставит перед системой образования проблему улучшения качества обучения учащихся. В Послании первого Президента Н.Назарбаева народу Казахстана, говорится, что «Мы должны продолжить модернизацию образования. Качественное образование должно стать основой индустриализации и инновационного развития Казахстана» [2].

Дистанционное обучение дает возможность получить образование в отдаленных и малонаселенных регионах, инвалидам и людям с ограниченными возможностями. Все большее значение система ДО приобретает для обучения тех, кто нуждается в повышении своей квалификации без отрыва от основной деятельности.

Основные составляющие ДО:

1. Учебный центр
2. Информационные ресурсы
3. Средства методического и технического обеспечения функционирования ДО
4. Преподаватели и тьюторы (консультанты)
5. Обучающиеся [3].

Именно дистанционная форма обучения дает возможность создания систем массового непрерывного самообучения и общего обмена информацией, наиболее адекватно и гибко реагирует на потребности общества в части подготовки высокопрофессиональных специалистов [6].

Анализ практики дистанционного обучения позволяет определить его следующие характерные особенности:

1. Использование информационных технологий и средств обучения (применение компьютеров, сетевых средств, мультимедиа-технологий).
2. Гибкость (определение удобного места, времени и темпа обучения); параллельность (сочетание основной профессиональной деятельности с учебой).

3. Социальность (дистанционное обучение в определенной степени снимет социальную напряженность, обеспечивает равные возможности для получения образования независимо от места проживания).

В университете Шакаримашироко внедрено дистанционное обучение для получения второго высшего образования. Нами разработан контент для изучения дисциплины «Аналитическая химия». Вход на сайт осуществляется преподавателями и студентами с использованием логинов и паролей, студенты предварительно регистрируются на данный обучающий курс, согласно утвержденному рабочему учебному плану по специальности (рис.1).



Рисунок 1 – Дистанционный курс по дисциплине «Аналитическая химия»
(Источник: www.cdo.semgu.kz)

Дистанционный курс представляет собой особым образом сконструированный веб-сайт, состоящий из ряда страниц-модулей, обеспечивающий использование широкого спектра учебного инструментария в том числе:

- Текстов лекций;
- Методических рекомендаций к выполнению лабораторных занятий;
- Видеоматериалов;
- Презентаций по темам лекций;
- Глоссария по дисциплине;
- Тестов с созданием единой базы заданий, рубежных и контрольных заданий для проведения рубежных контролей;
 - Творческих заданий, требующих от обучающихся решения проблемных задач для оценки самостоятельной работы студентов;
 - Расписание онлайн-консультаций;

При организации дистанционного курса были выполнены следующие работы:

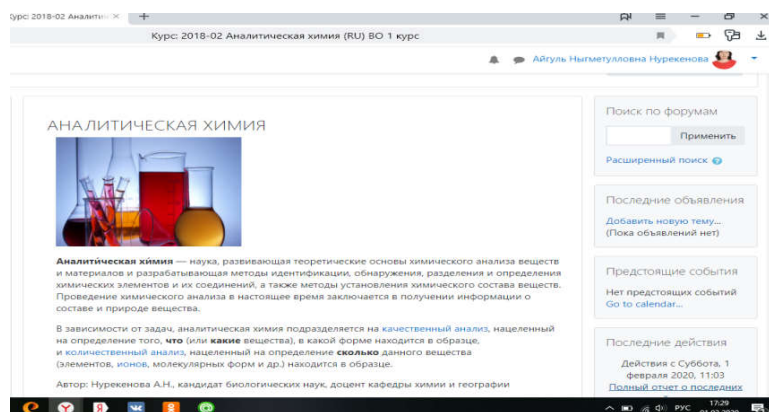
Составлен весь учебно-методический комплекс дисциплины, включая силлабус, учебную программу, лекции, методические указания к выполнению лабораторных занятий и самостоятельной работы студентов, глоссарий, вопросы для подготовки к экзамену, список рекомендуемой литературы. Указаны координаты преподавателя для связи студента в случае необходимости (адрес электронной почты, место работы, телефон, расписание онлайн консультаций).

По дисциплине «Аналитическая химия» были представлены все темы лекций по качественному и количественному анализу, а также физико-химическим методам, к каждой лекции была прикреплена презентация, позволяющая более конкретно и сжато раскрыть основные моменты лекции.

В данном курсе очень удобно в алфавитном порядке представлен глоссарий для изучения всех тем дисциплины (рис. 2).



Рисунок 2 – Глоссарий по дисциплине «Аналитическая химия»
(Источник: www.cdo.semgu.kz)

Курс разработан для изучения обучающимися в течении 15 недель. На каждой неделе для студентов открывается возможность изучения теоретического и практического материала (рис. 3), предлагается выполнение тестовых заданий для закрепления пройденного материала, а также контроля знаний студентов. Количество времени и попыток на выполнение заданий ограничено. Студент имеет возможность посмотреть видеоматериалы, подготовленные преподавателем по теме текущей недели, что является дополнительным источником информации, обогащающим знания студентов. Видеоматериалы в основном носят вспомогательный характер по лабораторному практикуму, так как у студентов отсутствует возможность в реальности осуществлять опыты, виртуальная лаборатория позволяет наглядно увидеть проведение лабораторных опытов.

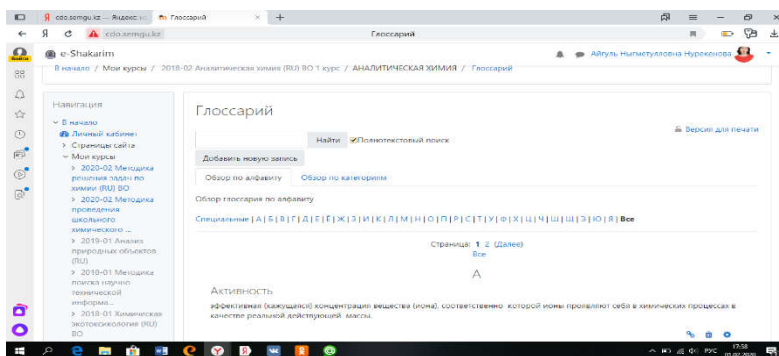

Рисунок 3 – Методический материал для изучения дисциплины «Аналитическая химия»
в течении учебной недели
(Источник: www.cdo.semgu.kz)

На 7 и 15 неделях преподавателем запланировано прохождение рубежного контроля в виде онлайн тестирования по всем пройденным за предыдущие 7 недель темам теоретического и практического материалов (рис. 4). Сроки выполнения рубежного контроля ограничиваются самим преподавателем, благодаря программе.

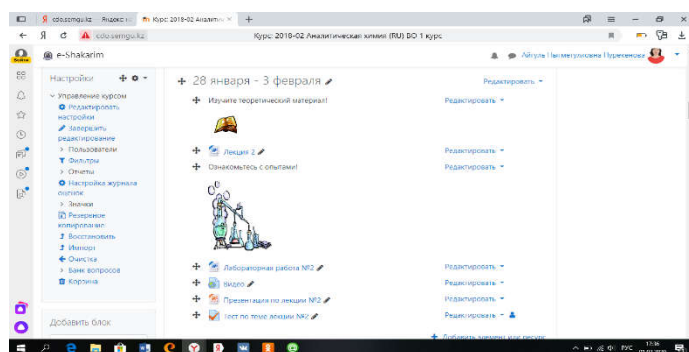

Рисунок 4 – Рубежный контроль при изучении дисциплины «Аналитическая химия»
(Источник: www.cdo.semgu.kz)

Результаты прохождения рубежного контроля отражаются на сайте в виде отчета – диаграммы, что очень удобно для работы преподавателя (рис. 5).

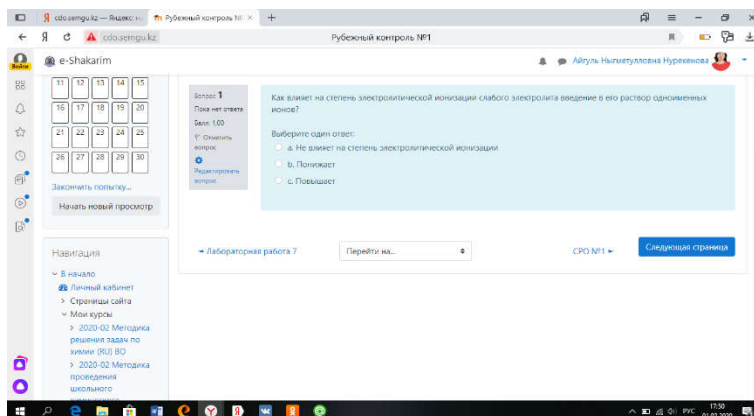

Рисунок 5 – Итоги рубежного контроля студентов, изучавших курс «Аналитическая химия» (Источник: www.cdo.semgu.kz)

Проведение рубежного контроля позволяет преподавателю не только оценить уровень знаний студентов, а также способность усвоения материала при дистанционном обучении и в дальнейшем, при низком уровне качества знаний, дополнить контент недостающей информацией, способствующей улучшению качества знаний студентов.

Данный контент разработан 3 года назад и каждый год дополняется и изменяется согласно требованиям, предъявляемым к качеству образования. Несмотря на то, что это очень трудоемкий процесс, занимающий немало времени у преподавателя, для обеспечения качественного дистанционного образования это очень удобный в использовании ресурс. Как показала практика, студенты легко обучаются самостоятельно всем необходимым знаниям и навыкам и показывают достаточно хороший уровень знаний при выполнении рубежных контролей и СРО. Поскольку обратная связь с преподавателем всегда возможна, студенты легко осваивают и спорные вопросы, получая своевременную консультацию. Результаты экзаменационных работ позволяют сделать вывод о том, что дистанционное обучение действительно дает возможность получить качественное образование без отрыва от основной деятельности, используя возможности компьютерных и информационных технологий.

Литература

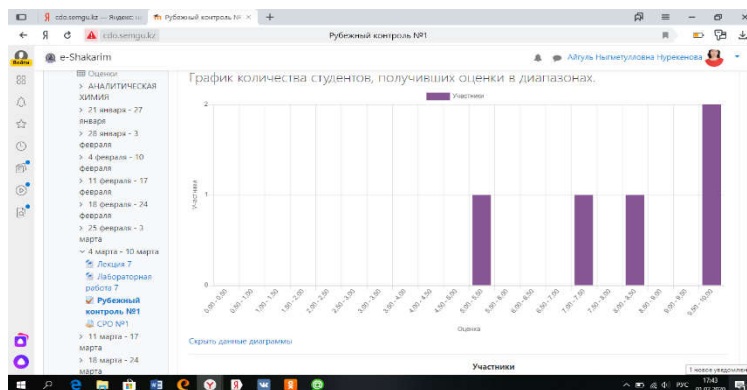
1. Дорофеев М.В. «Дистанционное обучение в современном мире» М.,2014г.
2. Послание первого Президента Республики Казахстана Н.Назарбаева народу Казахстана «Построим будущее вместе» // Казахстанская правда. – 2011. – 28 января.
3. Трайнев В.А., Гуркин, В.Ф., Трайнев О.В. Дистанционное обучение и его развитие // М. – 2012г.
- 4.Полат Е.С. Хуторской А.В. Проблемы и перспективы дистанционного образования в средней общеобразовательной школе: Доклад
5. Стеценко, И.А. Использование современных информационных и коммуникационных технологий в учебном процессе: учеб.пособие / И.А. Сткценко, О.А. Корниенко. – Таганрог: Изд-во Таганрог. гос. пед. ин-та, 2009г.

«АНАЛИТИКАЛЫҚ ХИМИЯ» ПӘНІН ҚАШЫҚТЫҚТАН ОҚЫТУ

А.Н. Нурекенова, М.С. Смагулова

Ақпараттық технологиялар адам өмірінің барлық салаларының ажырамас бөлігіне айналды. Егер өз білімдері мен практикалық дағдылардың базасын үнемі жаңартпаса, алған Кәсіби құзыреттіліктер өзекті емес болуы мүмкін. Сондықтан білім берудің түрлі деңгейлерінде қашықтықтан оқытуды енгізу мәселелері бүгінде маңызды рөлге ие. Химия саласындағы студенттер мен мамандарды қашықтықтан оқыту мәселелері көп. Мақалада екінші жоғары білім алатын қашықтықтан оқыту түрінің студенттері үшін

"Аналитикалық химия" пәні бойынша контентті құру бойынша материал ұсынылған. Авторлармен қашықтықтан оқыту үшін инновациялық оқу-әдістемелік кешен көрсетілді: дәрістік материалдар, тәжірибелік сабақтардың бейнематериалдары, оған оқулықтар, оқу және оқу-әдістемелік, аралық және ағымдық бақылауға арналған тест тапсырмалары құралдар кіреді. "Аналитикалық химия" пәні бойынша оқу-әдістемелік кешен қашықтықтан оқыту элементтерін студенттерді оқытудың оқу бағдарламасына икемді біріктіруге мүмкіндік береді. Контент жасау кезінде компьютерлік және ақпараттық технологияларды пайдаланудың артықшылықтары көрсетілген.

Түйін сөздер: қашықтықтан оқыту, аналитикалық химия, оқу – әдістемелік материалдар, глоссарий, тест тапсырмалары, бақылау.

DISTANCE LEARNING IN THE STUDY OF THE DISCIPLINE "ANALYTICAL CHEMISTRY»

A. Nurekenova, M. Smagulova

Information technologies have become an integral part of all spheres of human life. Once acquired professional competencies may become irrelevant if you do not constantly update the database of your own knowledge and practical skills. That is why the introduction of distance learning at various levels of education today plays an important role. Distance learning of students and specialists in the field of chemistry raises many questions. The article presents material on creating content on the subject "Analytical chemistry" for distance learning students who are receiving a second higher education. The authors show innovative educational and methodical complex for distance learning: lecture materials, video material of practical classes, training and teaching AIDS, test tasks for boundary and current control. The educational and methodological complex for the discipline "Analytical chemistry" allows you to flexibly integrate elements of distance learning into the curriculum of students. The advantages of using computer and information technologies when creating content are shown.

Key words: distance learning, analytical chemistry, teaching materials, Glossary, test tasks, control.

FTAXP: 14.25.09

А.С. Исина, Р.А. Садыкова

Семей қаласының Шәкәрім атындағы мемлекеттік университеті

ОРТА МЕКТЕП ЖҮЙЕСİNДЕГІ БИОЛОГИЯНЫ КӨПТІЛДЕ ОҚИТУ

Андатпа: Қазақстан Республикасының шетелдермен халықаралық байланыстары күннен-күнге арта түсуде. Сол байланыстарды дамыту үшін шет тілін білетін мамандар қажет-ақ. Мектептерде көптілді білім бере отырып тілді терең меңгерген шәкірттер білім алып шығуы тиіс. Бір жағынан мемлекеттік тілдің қызмет аясын кеңейту болса, екінші жағынан орыс тілінің лингвистикалық белсенділігін сақтау және ағылшын тілін жаһандану экономикасындағы ғылыми – ақпарат алудағы желісін кеңейту. Көптілде оқытудың мақсаты – өмірден өз орнын таңдай алатын өзара қарым – қатынаста өзін еркін ұстап, кез келген ортаға тез бейімделетін, белгілі бір ғылым саласында білімі мен білігін көрсете алатын, көптілді және көпмәдениетті құзіреттіліктерді игерген полимәдениетті жеке тұлға қалыптастыру.

Биология пәні бойынша әр сабақта тақырып бойынша глоссарий қолдануға болады. Глоссарий ағылшын тілі сөзінен алынған glossary сөздікпен жұмыс деген мағына береді. Әр өткен сабақта оқушылардың тарау бойынша алған білімдерін жүйелеу, іскерлік дағдыларын қалыптастыру және ойлау жүйесін тереңдету, биология тілінде үш тілде сөйлеуге үйрету мақсатында глоссарийді қолдануға болады. Негізгі биологиялық ұғымдарды алдымен ағылшын және орыс тілдеріндегі аудармасын беріп, содан соң қазақ тілінде түсіндірмесімен беруге болады. Аталған бағдарламаны орындаудың негізгі жолдарының бірі пәнді (информатика, физика, химия, биология, жаратылыстану) және тілді кіріктіріп оқыту бойынша оқу- әдістемелік құрал әзірлеу болып саналады.

Биология пәнінен оқу құралы ретінде Астана-кітап, 2017 жылы баспадан шыққан “Biology” оқулығын ұсынамыз бұл оқулықта тақырып бойынша мәтін сөздігімен беріледі.

Түйін сөздер: CLIL (content and language integrated learning) , EMI (English as Medium Instruction) , көптілде оқыту, кіріктіріп оқыту.

«Қазақстан Республикасында білімді және ғылымды дамытудың 2016-2019 жылдарға мемлекеттік бағдарламасының» басты мақсаттарының бірі жалпы орта білім берудің мазмұнын жаңарту болып табылады [1]. Бұл оқытудың құзыреттілікке бағдарланған оқыту моделіне біртіндеп өтуге жағдай жасайтын білім беру жүйесін дамыту бағдарламасын әзірлеуді және жүзеге асыруды талап етеді. Мұндай бағдарламалардың бірі – «Үш тілде білім беруді дамытудың 2015-2020 жылдарға арналған жол картасы». Аталған бағдарламаны орындаудың негізгі жолдарының бірі пәнді (информатика, физика, химия, биология, жаратылыстану) және тілді кіріктіріп оқыту бойынша оқу-әдістемелік құрал әзірлеу болып саналады [2].

Пәндік-тілдік кіріктіріп оқыту ұстанымын қолдану шет тілін оқуға бөлінген уақыт мөлшерінің аздығынан және оны меңгеру деңгейіне қойылған талаптардың жоғарлауынан пайда болып отыр.

Бұл тәсіл бір мезетте екі пәнді бірдей оқытуды жүзеге асыруға мүмкіндік береді, алайда негізгі назар тілге де, тілдік емес пәнге аударылуы мүмкін.

Кіріктіріп оқыту әдісі жалпы барлық дидактика тәрізді, қазіргі кезде қиын кезеңнен өтуде. Жалпы орта білім берудің мақсаттары өзгерді, жаңа оқу жоспарлары және пәндерді кіріктіріп оқытудың жаңа тәсілдері әзірленуде. Ал білім беру мазмұнын жаңарту оқытуды ұйымдастырудың дәстүрлі емес әдістері мен түрлерін, сондай-ақ түрлі пәндерді кіріктіріп оқыту сабақтарын қолдануды талап етеді. Сол себепті де білім берудің жаңа технологиялары пайда болуда, олардың бірі – CLIL пәндік-тілдік кіріктіріп оқыту технологиясы [3].

Ағылшын тілі ана тілі емес пәндерді ағылшын тілінде үйрену саласында негізгі халықаралық трендтер – CLIL (content and language integrated learning), тілдік бойлау (сіңу) EMI (English as Medium Instruction). EMI салыстырмалы түрде жаңа бағыт болып табылады және оқу пәні үшін көпшілік халық үшін бастапқы тіл болып саналмайтын ағылшын тілінде оқыту тәжірибесін сипаттайды. EMI тәсілі көбінесе жоғарғы білім беру саласында тараған.

CLIL (content and language integrated learning) оқу үдерісінде мазмұн мен тілді кіріктіру әдістемесі болып табылады: шет тілін қолдану арқылы пән мазмұны зерделенеді және сонымен қатар бір уақытта тілдік құзыреттілік деңгейі мен пән үйренуге деген уәждеме көтеріледі және бұл жерде мазмұнды (контентті) зерделеу тілді үйренбей мүмкін емес, сондай-ақ тілде де мазмұннан және мәнмәтіннен оқшаулана сөйлеу мүмкін емес.

Тілдік бойлау (сіңу) бағдарламалары EMI (English as Medium Instruction) – бұл оқытуда екі немесе одан да көп тіл қолданатын бағдарламалар. Оның бірі ана тілі болса, екіншісі – шет тілі. Тілдік бойлау (сіңу) бағдарламалары Канаданың Монреаль қаласынан Квебек провинциясында ағылшын тілінде оқитын балалар үшін Канаданың екі ресми тілінде – ағылшын, француз тілдерін үйренуге мүмкіндік беретін бағдарламалар жасалған кезден бастау алады [4].

Орта мектеп жүйесіндегі биологияны көптілде оқыту

Кіріктіріп оқытудың көрнекілігі ретінде «Ағылшын тілін және жаратылыстану-математика бағытындағы пәндерді (информатика, физика, химия, биология, жаратылыстану) кіріктіріп оқыту» арнайы оқу-әдістемелік құралын пайдалануға болады, оқу-әдістемелік құралының бөлімінде:

- әр пән және әрбір сынып бойынша терминдер тізімі;
- пәндер бойынша сабақтың жоспары немесе қысқа мерзімді жоспарлары ұсынылады.

Оқу құралы ретінде Астана-кітап, 2017 жылы баспадан шыққан “Biology” оқулығын ұсынамыз бұл оқулықта тақырып бойынша мәтін сөздігімен беріледі.

Сабақта жаңа ақпаратты меңгерту үшін қолданатын әдістерімеге тоқталсам, алдымен тақырыпты тақырыпшаларға бөліп оқытып шыққан соң, сөздік арқылы мәтінді аударамыз. Мысалы: «The structure of the flower» деген тақырыпты алсақ. Оқушыларға таныс емес жаңа сөздердің аудармасын беремін.

Сөздік

Flower-гүл -цветок

Male parts-аталық бөлігі – мужские части
Female parts-аналық бөлігі – женские части
Anther – тозаңқап – пыльники
Pollen – тозаң – пыльца
Style – мойны – столбик
Stigma – аузы – рыльце
Ovary – жатын – завязь
Sepal – тостағанша-чашелистик
Filament – жіпше-тычинки
Petal – күлте – лепесток
Seed – тұқым – семя
Pollination – тозаңдану – опыление
Insect – бунақденелілер – насекомые

Мәтін ішіндегі негізгі терминдерді жинақтап, аудармасымен бірге сөздік дәптерге түсіртемін. Гүлдің макетін көрсету арқылы the structure of the flower – гүлдің құрылысын түсіндіремін.

Task 1

1. Тозаң осында жабысады – Stigma
2. Тұқым қайда өседі? – Ovary
3. Олар бунақденелерді еліктіреді – Petal
4. Тоzaңдар жетіледі – Stamen
5. Гүлді ашылғанға дейін қорғап тұрады – Sepal
6. Гүлдің аталық бөлігі – Stamen
7. Тоzaңды қабылдайтын, гүлдің аналық бөлігі – Stigma
8. Бұл жерде тозаң дайындалады – Anther
9. Бунақденелілер бір гүлден екінші гүлге апарады – Pollen
10. Гүлді ашылғанға дейін қорғап тұрады – Sepal
11. Олар ұрықтанып болғаннан кейін тұқымға айналады – Ovules
12. Тұқым қайда өседі? – Ovary

Келесі тапсырмада берілген сөздердің ішінен артығын табады

Task 2. Find which word is the odd one out

- 1) Blood – қан, Sepal – тостағанша, Stamen – жіпше, Petal – күлте.
- 2) Brain – ми, Root – тамыр, Leave – жапырақ, Petal – күлте.
- 3) Seed – тұқым, Lungs – өкпе, Mouth-ауыз, Muscles – бұлшықет
- 4) Pollination – тозаңдану, Liver – бауыр, Muscles – бұлшықет, Cell – жасуша
- 5) Acid – қышқыл, Pollen – тозаң, Carbohydrate – көмірсулар, Carbon dioxide – көмірқышқыл газы

Келесі тапсырмада сөз жасау үшін (I, A, E) әріптерді қолданады

Task 3. Arrange the letters (I, A, E) to make a word

St_gm_
Ov_ry
S_p_l
F_l_m_nt
P_t_l
S_d

Келесі мәтінді қоршаудағы сөздер мен сөз тіркесін пайдаланып толтырады

Task 4. Complete the following text with the the words and phrases from the box

female parts , male parts , ovary, pollen, anthers, stigma

The _____ of a flower consist of an ovary, which contains one or more ovules, a style and the stigma. The _____ is at the base of the flower.

From the ovary, extends a tubular structure called the style and on the top of the style is a surface receptive to pollen called the stigma.

The stigma can take many different forms, most of them designed to help trap _____. There are many variations on this basic structural theme.

The _____ of a flower consist of one or more stamens. Each stamen is made up of paired _____ (sacs containing pollen) on a filament or stalk.

Anthers are the orange/yellow structures often seen in the centre of a flower. Pollen from the anthers of one flower is transferred to the _____ of another usually either by wind, or by animals, especially insects.

Сабақты бекітуде қалдырылған сөздерді орнына қою, берілген мәтін ішіндегі қатені табу тапсырмаларын орындайды. Тағы сол сияқты. Look at the picture. Complete the sentences with the word and phrases from the box немесе complete the word, complete the crossword сияқты тапсырмаларды орындату арқылы тақырыпты бекітеміз. Топтарға бөлінген тақырыпшалар бойынша түйінді ой жасалады.

Мәтінмен жұмыс бойынша кеңестер

Оқушылардың етістік шақтарын, стандартты немесе стандартты емес етістіктерді білетіндігіне көз жеткізіңіз. Write-Wrote-Written.

Оқушыларға таныс емес жаңа сөздердің санын санап шығыңыз.

Ереже бойынша бір беттегі жаңа сөздердің саны 10-15-тен аспауы тиіс.

Қысқа мерзімді жоспарды жазу кезінде қандай сөздердің мағынасын түсіндіру керектігін алдын-ала анықтаңыз.

Қандай сөздер мәтіннің мағынасын түсіндіруге кедергі келтіреді?

Оқушыларға мәтін бойынша сөзжасам формасы (жалғаулар мен жұрнақтар) бойынша сөздердің мағынасын анықтауға көмектесіңіз.

Білімнің кіріктірілуі білім беру мазмұнының икемді болуының және түрленуінің бір жолы болып табылады. Кіріктірілген оқытуды ұйымдастыруда оқушылардың жас ерекшеліктерін еске ала отырып, оларды тұлға ретінде дамытуға және олардың шығармашылық ойлауын қалыптастыруға тірек болатын түрлі білімнің тоғысуы арқылы әлемнің сан түрлі болмысын таныту мүмкіндігі пайда болады.

Көптілді оқытуда оқу мақсатына жету үшін қысқа мерзімді жоспар құрастыру барысында түсініктілік, көрнекілік, ғылымилық, теория мен практиканың бірлігі және саналылық пен белсенділік принциптеріне сүйену қажет.

Түсініктілік принципі

Түсініктілік принципі оқушының ақыл-ойының, рухының және денесінің толыққанды дамуының нақты мүмкіндіктерін қамдайды. Егер классикалық педагогикада бұл принцип оқушылардың психологиялық жас ерекшеліктерін ескеру арқылы оқу материалын меңгерудің жеткілікті болуы ретінде түсіндірілсе, қазіргі кезеңде педагогикалық әдебиеттерде бұл принцип оқу жүктемесінің ретті болуын қамтамасыз етуінен білінеді (мысалы, оқу тапсырмалары, әсіресе үйге берілетін тапсырмалардың дұрыс болуы, өйткені осы күндері мектепте шамадан тыс оқу тапсырмаларын беру – қазір үлкен мәселе, себебі білім алатын, беретін ақпарат көзі көп - интернет, компьютер т.б., әртүрлі мектептен тыс істер).

Көрнекілік принципі

Көрнекілік принципін қолдану оқытудың көрнекі құралдарын жасауды ынталандырады, оларды пайдаланудың әдістемесін жасауға түрткі болып, таза сөзбен, кітаппен оқытуды еңсеруге үлкен себебін тигізеді.

Биология әдістемесі үшін Л.В. Занковтың көрнекілік принципін негізді қолдануға мүмкіндік берген сөз бен бейненің үйлесімділігі жөніндегі дидактикалық зерттеулері құнды болып есептеледі. Олардың ұсынылуының уақытпен сәйкес келуі немесе бейнеден озып шығатын сөздің енгізілуі оқушылардың материалды меңгеруінде жақсы нәтиже береді. Көрнекілік принципі едәуір кең мағынада беріліп, тек қана көру арқылы сезуге ғана сүйенбей, есту, дене түйсігі арқылы сезіну, дәм сезімі т. б. сүйенеді.

Көрнекілік – ғылым негіздерінен білім жүйесін қалыптастыруды, және олардың өмірде пайдаланылуын жеңілдететін табиғатты ғылыми танудағы құрал.

Заттық – бейнелік қабылдау және ойлау, абстрактлы-логикалық ой түйіндеу және тұжырымдаумен өзара әрекеттеседі. Ойлаудың осы екі қалпы да оқушылардың ойлау қабілеттерінің дамуына және оларды өмірге, еңбекке дайындауда маңызды.

Ғылымилық принципі

Осы принциптер оқушыларда биологиялық ғылым негіздерінен білім жүйесін қалыптастыру үрдісімен қамтамасыз етіледі (бұл оқу-тәрбие мақсатында ғылыми білім жүйесін өңдеу кезінде ғылым негіздері бойынша білім жүйесінің мазмұны өзгермей дәл берілуінде). Биология курсының әрбір бөлімі ғылыми білімнің белгілі бір көлеміне сәйкес келеді, бірақ оның қарапайым микрокөшірмесі емес (жоғарғы оқу орындарында басқаша, кішірейтілген көшірме тәрізді).

Ғылымилық принципі практикалық, ғылыми көзқарастық маңызы бар ғылымда шын негізделіп, бекітілген деректерді, ұғымдарды, заңдарды, теорияларды толық қанды ғылыми тұрғыда білуге кепіл болады. Оқытудағы ғылымилық дегеніміз – күнделікті тұрмыстағы сауатсыз түсінік емес, оларды ғылыми білім тұрғысынан толғау. Биология ғылымының классикалық теориялары ғылыми деректерге сүйене отырып мектеп курсына енгізіледі. Мысалы, жасушалық құрылыс теориясы оқушылардың бақылауымен, әртүрлі ұлпалардың жасушаларын салыстырмалы сипаттауымен бекітіледі. Ғылымилық принципі оқу пәнінде ертеректе ашылған жалпы заңдылықтарды, деректерді жаңа жетістіктермен, ғылымның алтын қорына кірген ашулармен үйлестіріліп берілуін айқындайды. Сондықтан жоғарғы сыныптардағы жалпы биологиялық материалдарға жасушаның электрондық құрылысы жайындағы материалдар қосылған, оның химиялық құрамы жөніндегі, энергетикасы, фотосинтез механизмі турасында, белоктар биосинтезі жөніндегі деректер көрсетіледі.

Теория мен практиканың бірлігі принципі

Бұл принциптің педагогикалық маңыздылығы сонда, ол мектептің дамуының алғашқы күнінен басталады

Осы принцип қазіргі өндірістің ғылыми негізін ашудың заңды қажеттілігін анықтайды (политехнизм). Биологиялық білім берудің барлық компоненттері политехникалық сипатта болады. Мектеп биологиясында теориялық материалдың өндіріспен байланысының екі қырын ашып көрсетуге болады: біріншісі – тірі жүйелер пайдаланатын өндірістік үрдістердің сапасын көтерудің биологиялық негіздерін ашу; екіншісі – тірі табиғатқа қазіргі кездегі өндірістің тиімді әсерлерін реттеу тәсілдерін сипаттау. Осы екеуінің де еңбек жолына түсетін тұлғаның қалыптасуында политехникалық маңызы зор.

Биология әдістемесінде политехникалық мәселелерге үнемі басты назар аударылады және олар биологияның агрономиямен, зоотехниямен және табиғатты қорғаумен байланыстылығы мысалдарында анық көрінеді.

Бұл принцип мамандықты меңгеру үрдісі барысында оқушылардың ғылыми білімдерін еңбекте пайдалануға қатысы жөнінен белсенділік көрсетуді ұйғарады. Оқушылардың мектеп оқу-тәжірибе алаңындағы еңбегін ұйымдастыру жөнінен мол тәжірибесі негізінде, мектеп орманшылығы негізінде балалардың оқуы мен еңбегі арасында байланыс орнатудың нақты мазмұны және тәсілдерін тереңдету қажет. Осы кезде бір жағынан еңбекке дайындау үшін оқу-тәрбие үрдісіне жалпы және мамандық үшін маңызды білім мен біліктілік қосылса, басқа жағынан – оқушыларға биологиялық білімдерін нақты еңбек әрекеті жағдайында пайдалану мүмкіндігі жүзеге асырылады.

Сонымен бұл принцип оқушыны ғылыми білімді күнделікті өмірде, оқуда және еңбекте саналы түрде үнемі пайдалануға үйретеді.

Саналылық пен белсенділік принциптері

Бұл принциптер әсіресе оқыту нәтижесімен тығыз байланысты және негізінен соған талап қояды, білімнің, біліктіліктің, және дағдының осыларға тән сапасын сипаттайды. Әдістеме мен дидактикада оқушылардың оқу материалын меңгеруінің саналылығы мен беріктігінің көрсеткіші олардың еске сақтауларының, ойлауларының, санасының дамуымен байланысты.

Ғылыми ұғымның мәнін меңгеру оқушылардың оқу әрекетінің мақсаттары мен тәсілдеріне деген саналы қатынасты қажет етеді, бұл оқушылардың оқуға деген жауапкершілік ұстанымын қалыптастыруда аса маңызды.

Саналылық принципін жүзеге асыру әртүрлі оқу материалдарын оқу себептеріне жүйелі түрде көңіл аударуға, оның сапалы меңгерілуін, игерілген материалдың дамуы мен қолданылуының келешегін түсінуде көмектесетін оқу міндеттерін және оқыту әдістерін мақсатты бағытталған түрде қолдануда көрінеді [5].

Қорытынды

Мектептегі пәндердің кіріктіру үдерісін ұйымдастырудың басты формасы – кіріктірілген сабақ. Ал сабақтың мұндағы ерекшелігі – оны бір немесе екі, тіпті үш мұғалім жүргізуіне болатындығында. Психологиялық-педагогикалық тұрғыдан алғанда, кіріктірілген сабақ шәкірттердің танымдық әрекетін белсендіруге ықпал етеді, ынталандырады, оқу пәнін жемісті меңгеруінің шарты болып табылады және оқушылардың құзыреттілігін қалыптастырады.

Көптілді оқытуда оқу мақсатына жету үшін қысқа мерзімді жоспар құрастыру барысында түсініктілік, көрнектілік, ғылымилылық, теория мен практиканың бірлігі және саналылық пен белсенділік принциптеріне сүйену қажет.

ПОЛИЯЗЫЧНОЕ ПРЕПОДАВАНИЕ БИОЛОГИИ В СРЕДНЕЙ ШКОЛЕ

А.С. Исина, Р.А. Садыкова

Международные связи Республики Казахстан с зарубежными странами становятся все более популярными. Для развития этих связей необходимы специалисты, владеющие иностранным языком. В школах должны быть обучены учащиеся, владеющие казахским языком, давая полиязычное образование. С одной стороны, это расширение сферы функционирования государственного языка, с другой – сохранение лингвистической активности русского языка и расширение сети получения научно-информации в экономике глобализации английского языка. Цель полиязычного обучения – формирование поликультурной личности, обладающей многоязычными и поликультурными компетенциями, способной свободно поддерживать себя во взаимоотношениях, быстро адаптироваться к любой среде, проявлять знания и умения в определенной области науки.

Изучение биологии в сочетании с английским языком способствует расширению словарного запаса учащихся, открытию новых, проведению различных наблюдений, экспериментов. Простейшие показы ориентируют ученика на самостоятельный поиск, развитие познавательных и творческих способностей. Вместе с тем, полученные знания должны быть усвоены с целью удовлетворения потребности в жизни. Самое главное, что у ученика пополняется словарный запас по изучению английского языка, формируется навык речи. Словарь терминов, предоставляемый в ходе урока, способствует формированию словарного запаса учащихся.

Основными международными тенденциями в преподавании английского языка как не родного языка являются CLIL и EMI. Подход EMI наиболее распространен в высшем образовании.

В качестве мощного инструмента для биологии мы рекомендуем книгу-учебник по биологии «Астана», изданную в 2017 году, с текстовым словарем по этой теме.

Ключевые слова: CLIL (content and language integrated learning), EMI (English as Medium Instruction), многоязычное образование, интегрированное обучение.

MULTILINGUAL BIOLOGY TEACHING IN HIGH SCHOOL

A. Issina, R. Sadykova

International relations of the Republic of Kazakhstan with foreign countries are becoming more and more popular. To develop these relationships, specialists who speak a foreign language are needed. In schools, students who speak the Kazakh language must be trained, giving a multilingual education. On the one hand, this is an extension of the scope of the state language, on the other – the preservation of the linguistic activity of the Russian language and the expansion of the network for obtaining scientific information in the economy of globalization of the English language. The goal of multilingual education is to form a multicultural personality with multilingual and multicultural competencies, able to freely support themselves in relationships, quickly adapt to any environment, and demonstrate knowledge and skills in a particular field of science.

The study of biology in combination with English helps to expand the vocabulary of students, opening new ones, conducting various observations and experiments. The simplest displays orient the student to independent search, development of cognitive and creative abilities. At the same time, the acquired knowledge must be assimilated in order to meet the need for life. The most important thing is that the student's vocabulary for learning English is replenished, and speech skills are formed. The dictionary of terms provided during the lesson helps to form the vocabulary of students.

One of the main ways to implement this program is to develop textbooks on an integrated subject (computer science, physics, chemistry, biology, natural sciences).

The main international trends in teaching English as a non-native language are CLIL and EMI. The EMI approach is most common in higher education.

As a powerful tool for biology, we recommend the Astana textbook on biology, published in 2017, with a text dictionary on this topic.

Key words: CLIL (content and language integrated learning), EMI (English as Medium Instruction), multilingual education, integrated learning.

FTAXP: 50.37.03

М.А. Мұханова, С.С. Тулеугалиева

Семей қаласының Шәкәрім атындағы мемлекеттік университеті

ЭКОЛОГИЯЛЫҚ ТӘРБИЕ МЕН БІЛІМ БЕРУ ЖӘНЕ ОНЫ ЖЕТІЛДІРУ ЖОЛДАРЫ

Аңдатпа: Мақалада оқушылардың экологиялық тұрғыдан мәдениетті болу тәрбие мәселесі қарастырылған. Қазақстан Республикасындағы оқушыларға экологиялық білім мен тәрбие берудің ғылыми-тәжірибелік ерекшеліктері дәріптелген. Экологиялық мәдениет қалыптастыру мәселесі қоғамның негізгі мәселелерінің бірі ретінде жас ұрпақтың табиғатпен үйлесімділікте өмір сүруіне тікелей әсері бар жалпы және кәсіптік білім беру жүйесінің де өзекті мәселелерінің бірі екендігіне ешкім күмән келтірмейді. Өйткені осы кезеңде тұлғаның экологиялық құндылық бағдары қамтамасыздандырылады, экологиялық тұрғыда маңызды білімдер мен іскерліктер қалыптасады, табиғи қорларды сақтауға деген жеке жауапкершілігі қалыптасады және кәсіби еңбектің экологиялық жақтары қамтамасыздандырылады. Осы тұрғыдан экологиялық білімді дербес жеке тұлғаның және қоғамның шешуші шарттары ретінде қарастырудың маңызы зор.

Осы айтылып өткендер болашақ мамандардың қоршаған ортада кездесіп жататын экологиялық мәселелерді шешу барысында өздігінше шешім қабылдай алуына және экологиялық тұрғыдағы өз әрекеттерін бағалай білуге даярлығын қажет етеді. Ал, бұл болса жоғары оқу орындарында оқу-тәрбие процесін экологияландырудың маңыздылығын және қажеттілігін арттыра түседі.

Егер экологиялық білім алғашында табиғатты қорғауды ағартушылық тұрғыда қамтыған болса, ал соңғы он жылдықта өркениеттің тұрақты дамуын қамтамасыздандыратын негізгі құралдардың бірі ретінде түсініле бастады, ал экологиялық мәдениет қазіргі маманның ең маңызды түйінді білігі ретінде бағалана бастады.

Түйін сөздер: табиғат, қоғам, экологиялық тәрбие, экологиялық тәрбие беру жолдары, экологиялық білім, экологиялық сана, экологиялық мәдениет.

Өмір сүруі табиғатпен байланысты адамзат қоғамының мақсаты өзін қоршаған табиғат заңдылықтарын танып, біліп, соған қарай үйлесімді өмір сүру жағдайын қалыптастыру болып табылады. Табиғат құбылыстары өзара бір-бірімен тығыз байланысты. Адамзат өз қажетін қанағаттандыру мақсатында табиғи заттарды өңдеп, оны жаңа сатыда пайдалану үшін техника мен технологияларды да өзгертіп, жетілдіріп отырады. Адам өзінің қажеттіліктерін тікелей табиғат байлықтары арқылы алады.

Адамның табиғат байлықтарын игеруде өз қажетінің мөлшерін шектемеуі табиғат пен қоғамның арасындағы өзара қайшылықтарды туғызып отыр. Бұл адамның қоғам мен табиғаттың үйлесімді болуына аса назар аудармауында, балаларды жас кезінен табиғатты күтіп, баптауға үйретпеуден туындайтын салдар деп есептейміз. Ол өркениеттің бір жақты дамуына әкеліп соғады.

Еліміздің «Қазақстан-2030» стратегиялық бағдарламасында халықтың жаппай экологиялық сауатты болуы талап етіледі [1], «Қазақстан-2050» стратегиясында мемлекеттің болашақ қарқынды дамуы дені сау жастардың қолында екені көрсетілген [2]. Қазақстан Республикасының «Білім туралы» Заңында «... білім беру жүйесі міндеттерінің бірі ретінде белсенді азаматтық ұстанымы бар жеке адамды тәрбиелеу, республиканың қоғамдық-саяси, экономикалық және мәдени өміріне қатысу қажеттігін, жеке адамның өз құқықтары мен міндеттеріне саналы көзқарасын қалыптастыру» белгіленіп көрсетілген [3]. Осы тұрғыдан қарағанда, үздіксіз білім беру жүйесінің базалық буыны болып есептелінетін жалпы орта білім беретін мектептердегі білім алушыларға саналы тәртіп пен сапалы білім беріп, туған

жерінің табиғатын қорғайтын мәдениетті адам етіп қалыптастыруда атқаратын рөлі зор екені айтпасақта белгілі.

Қазақстан Республикасының «Қоршаған ортаны қорғау» туралы Заңында әр адамның өмірі мен денсаулығына пайдалы ортаның қолайлы болуын қамтамасыз ететін табиғатты қорғаудың экономикалық, әлеуметтік және тәжірибелік міндеттері белгіленген.

Қазақстан Республикасы Үкіметінің 1997 жылғы 3 ақпандағы № 137 қаулысына сәйкес, Қазақстан Республикасының қауіпсіздігі тұжырымдамасын жүзеге асыру жөніндегі шаралар жоспарын орындау мақсатымен бекітілген «Экологиялық білім бағдарламасында» арнайы экологиялық пәндер енгізумен қатар дәстүрлі пәндердің де мазмұнын табиғаттың, жердің тұтастығы туралы және олардың барлық тіршілік иелерінің ортақ мекені екені жөніндегі ойлармен толықтыру қажеттілігі айқындалған [4].

Халықаралық және мемлекетаралық, мемлекеттік заңдар, кодекстер, қаулылар, құқық қорғау ұйымдарының ережелері мен нұсқаулары, нормативтік актілерде Риоде-Жанейрода (Бразилия) өткен (1992) БҰҰ-ның қоршаған орта және даму туралы конференциясының және Орхус (Дания) конвенциясының (1998) шешімдері бойынша, Қазақстан Республикасының (1995) Конституциясы т.б. құжаттарда қоршаған ортаны қорғау, табиғат байлықтарын сақтау, тиімді пайдалану, қалпына келтіріу, зиянды қалдықтарымен, тіршілік үшін қауіпті заттармен ластанбауын қамтамасыз ету мәселелері көрсетілген. Бұл құжаттардың ортақтастырып тұрған мәселесі – болашақ ұрпақ үшін қоршаған ортаны қорғаудың құқықтық, экономикалық және әлеуметтік негіздерін белгілеу сонымен қатар экологиялық жүйелерге зиянды әсерлерді болдырмаудың алдын алу, биологиялық алуан түрлілікті сақтау мен табиғатты ұтымды пайдалану болып табылады.

Өткен ғасырдың соңғы жылдарында адамзаттың ғылыми, қоғамдық қауіптің таяу арада қалпына келмейтін ресурстарды тұтынуының әсерінен мүмкін болатын апаттың алдын алу мақсатында барлық білім беру сатыларындағы оқу процесіне экологиялық білім беру және экологиялық тәрбие енгізілді. Экология саласында алғашқы халықаралық ғылыми бағдарлама, халықаралық биологиялық бағдарламалар жасалып, жүзеге асырылып, білім беру ұйымдарында экологиялық тәрбие беру жұмысы белсенді түрде жүргізіле бастады. Қазақстан Республикасының экологиялық білім беру тұжырымдамасында: «Экологиялық білім беру әр адамның ғылыми білімдер жүйесі мен тәжірибелік іскерліктерін, өзін-өзі ұстауы, қызмет істеуге байланысты бағдар алатын игіліктерін, қоршаған әлеуметтік-табиғи ортаға жауапкершіліктерін қалыптастыратын үздіксіз білім беру, тәрбие беру, дамытудың үздіксіз процесі болып саналады» [5].

Планеталық жүйенің тоқырамай, гүлденуі және оны анықтайтын көрсеткіш рухани-адамгершілікпен тығыз байланысты. Егер адамзат жинақтаған экологиялық құндылықтарды ескермейтін болсақ, оған үстірт қарасақ табиғат пен адамзат арасындағы қайшылық көбейе беретініне сеніміміз мол. Осыдан келіп қоршаған ортасын, өмір сүретін орнын, білім беру мекемелерін, өлке, отан табиғатын қорғайтын тәрбиелі, тәртіпті, мәдениетті тұлғаны дамытып, қалыптастыру міндеті алдымызға мақсат болып туады.

Философиялық энциклопедиялық сөздікте «мәдениет» ұғымы «қайта өңдеу, тәрбиелеу, білім беру; материалдық және рухани еңбектің нәтижесінде мекемелер мен әлеуметтік нормалар жүйесінде, рухани құндылықтарда, адамзаттың табиғатқа, бір – бірі мен өзіне деген қатынастарының жиынтығында көріне беретін амал-тәсіл» ретінде сипатталған [6].

Мәдениет ұғымына берілген анықтамалардың қай-қайсысын алып қарастырсақта, адам баласының адам болып дүниеге келгенінен бастап өмір бойғы азығы, оқу-тәрбие барысында бағалы құндылықтарды оқушылардың бойына сіңіру, жан-жақты тұлғаны қалыптастыру, осы мәдениеттілікке байланысты білімді, ғылымды меңгерту екенін көрсете білуіміз қажет.

Жас ұрпақтың экологиялық мәдениетін қалыптастыра отырып, ұлттық сана сезімі жоғары, отан сүйе білетін адамзатты тәрбиелеу күрделі процесс. Осыған байланысты білім алушылардың экологиялық тәрбие беру мәселесі қазіргі күннің, өз шешімін табуды қажет ететін айқын мәселелерінің бірі болып табылады. Бұл мәселені шешуде көптеген ғалымдар еңбек еттіп келеді.

Қазақ ойшылдарының шығармаларында табиғат пен адам өмірі бір – бірінен ажырай алмайтындай біртұтас дүние ретінде қарастырған. Олар табиғат құбылыстарының өзгеру

заңдылықтарына сүйеніп, табиғаттың әр кезеңде, оның әсемдігін сүйсіне суреттеп, жаңа дәстүрлердің қалыптасуына жол салу арқылы өздерінің үлестерін қосып келеді.

Экологиялық білім және тәрбие беру мәселесін шешуде отандық және шетелдік ғалымдардың еңбектерінің рөлі маңызды.

1970 жылдары зерттеушілер табиғат қорғау және экологиялық түсініктердің қалыптасуы тәжірибесіндегі мәселелерге баса көңіл аударып, білім алушылардың биоэкологиялық білімін арттыруға, экологиялық білім беруді мәдениеттану ғылымы тұрғысынан қарастыруға назар аударған.

Экологиялық мәдениет пен оның қалыптасу тәжірибесін зерттей отырып, ғалымдар жергілікті қауымдастықта экологиялық білім кеңістігін қалыптастырудағы негізгі рөлді аймақтық жоғары оқу орындарының атқаратынын атап кеткен.

Табиғатты қорғау, қалпына келтіру мәселелерін бірлесіп шешу, оны сақтаудың жолдарын іздеудің маңызды екенін жас ұрпақ пен халықтың санасына сіңіріп, экологиялық тәрбиені ұйымдастыру, оны іс - жүзінде көрсету әр азаматтың міндетті борышы екенін деп сезінген Республикалық ғылыми-танымдық және көпшілік журналдар, гүл алқаптары мен «Гүлзар» қоғамдық бірлестіктерін өзара байланыстыру арқылы табиғат байлығын қорғау, бүлінгендерін қалпына келтіру, оларды тиімді пайдалану, ауаға, жерге, суға өсімдіктер мен жануарлар дүниесіне кішкентай кезінен бастап махаббат пен қарай алуын балаларға жастайынан үйретіп отыру қажет, табиғат байлығын пайдалана отырып, саналы әрекет арқылы табиғатты қалпына келтіруге болатынын өз практикаларында дәлелдеп отыр деп санасақта болады.

Гүл алаңдарындағы, өзі білім алатын мектеп аулаларындағы өсімдіктерді танып біліп және оларға қоршаған ортаға тікелей бақылау жасауға мүмкіндік беру қажет деп есептейміз. Гүл өсіру мәдениетін меңгеру арқылы білім алушылар туған жердің табиғатын, оның байлықтарын, даму заңдылықтарын, жергілікті өлкенің халқы мен шаруашылық түрлерін, олардың өзара экожүйелік байланысын ұғынады деген сенімдеміз. Мектеп ауласын көгалдандыру арқылы экологиялық тәрбие беруде дүниенің алуан түрлілігін, дамудың бір орында тоқтап қалмауымен өзара байланысын, әрекеттестік заңдылықтарын түсіне біледі. Дүниенің нақты заттар мен құбылыстардан тұратындығын тану арқылы білім алушылар дүниетанымының қандай ауқымды көлемде екенін түсіне біледі.

Білім беру ұйымдарын көгалдандыру арқылы экологиялық тәрбие беру жұмысы негізінен білім алушылардың өсімдіктер әлеміне, олардың алуан түрлілігіне, түсі, туысы, өсуі, күтімі туралы көптеген ақпараттар ала алады сонымен қатар оның адам баласының өміріндегі алатын орны жөнінде, адамның денсаулығы үшін пайдасын өз іс-әрекетінде көре отырып, сол өсімдіктердің өсу ортасы жалпы оны мәдени түрде пайдалану, күтіп баптау жұмыстары туралы екінші адамға ақпарат бере алады, гүл алқабында өсетін өсімдіктер туралы экскурсияға келушілерге айтып, түсіндіре біледі.

Гүл алқабының білім беру ұйымдарын көгалдандыру арқылы білім алушыларға экологиялық тәрбие беруді ұйымдастыру жұмысының негізі:

- білім беру ұйымдарын көгалдандыру арқылы білім алушылардың өсімдіктер әлеміне, табиғатқа деген сүйіспеншілігін, қызығушылықтарын қалыптастыру негізінде экологиялық тәрбие беру;
- білім беру ұйымдарын көгалдандыру жұмысына білім алушылардың өздерін қатыстыра отырып, өсімдіктерді күтіп, баптау дағдысын қалыптастыру негізінде экологиялық тәрбие беру;
- білім беру ұйымдарын көгалдандыруда меңгерген білім, білік дағдыларын ғылыми жобалар жазу және басқаларға үйрету;
- білім беру ұйымдарын көгалдандыру арқылы мектептегі білім алушылардың әлеуметтену мәселелерін қамти отырып, жеке тұлғалық қалыптасуына, мамандық таңдауына ықпал ету;
- білім беру ұйымдарын көгалдандыру арқылы экологиялық тәрбие беру жұмысын ақпарат құралдары арқылы халыққа насихаттау (журнал, радио-телебейне, электрондық таспа материалдары);
- халықтың көгалдандыру туралы түсініктеріне ықпал ете отырып, еліміздің ауыл, қала аулаларын гүлдендіруді қолға алуына ұйтқы болу жұмыстары [7].

Гүл алқабында жүргізілетін жұмыстар білім алушылардың экологиялық саналылығына, мәдениетті азамат болуына, тұлғалық қалыптасуына, мамандық таңдауына ықпал етуге бағытталған.

Экологиялық мәселені шешудің нақты тәжірибелік қадамы локальды-жергілікті деңгейде іске асырылады, ал оны жоспарлап, іске асыру үшін әлемдік, мемлекеттік деңгейдегі өзекті мәселені түсіне, білу қажет. Жеке тұлғаның экологиялық мәдениеті мына негізгі компоненттерден тұрады:

"табиғат-қоғам-адам" жүйесі өзара қатынас туралы білімнен,

табиғатқа, қоршаған ортаға, денсаулық пен экологиялық әрекеттерге деген эмоциональдық құндылық қарым-қатынасынан,

қоршаған ортаны зерттеу және бағалаумен байланысты интеллектуалдық және тәжірибелік іскерліктен тұрады [8]. Әр қоғамның материалдық-экономикалық формасының алмасуымен одан туындайтын ұрпақ тәрбиесінің мәні, мазмұны, жүйесі өзгеріп отыратыны айқын. Осыған сәйкес қазіргі таңда жас ұрпаққа экологиялық тәрбие беру мәселесі үлкен ізденістерді талап етеді [9].

Мектептен тыс экологиялық тәрбиені жүзеге асырудағы гүл алқабының қызметкерлері ұйымдастырған жұмыстар өте маңызды.

Республикалық ғылыми-танымдық, көпшілікке арналған журналдардың ұжымы мен «Гүлзар» қоғамдық бірлестігі білім алушылармен жүргізген жұмыстарының нәтижесінде экологиялық тәрбие беруді ұйымдастыруда теориялық және сарамандық маңызы бар әдістеме материалдар жинақтаған болатын.

Ұжымның басты ұстанымы сыныптан тыс жүргізілетін экологиялық тәрбие жұмысының белгілі бір мақсатқа сай жүйелі, нәтижелі болуында. Гүл алқабындағы экологиялық тәрбие барысында сабақ пен сыныптан тыс жұмыстардың өзара байланысын көрсете отырып, білім алушылардың білім алуға құштарлығын дамыту, сондай-ақ оларды еңбек кодексіне сай қоғамдық пайдалы еңбекке, көгалдандыру жұмысына қатыстырып, белгілі бір кәсіптік мамандықты игеруге әзірлеу жұмыстары жүргізіліп жатыр. Тәрбие жұмысын ұйымдастырушы оқу материалдарын түсінікті әсерлі етіп баяндау, тәжірибелерді шеберлікпен көрнекі көрсете білу, сабаққа танымдық ойындарды енгізілуі білім алушылардың экология саласына қызығушылықтарын арттырып, ойын қозғауға әсер етеді. Мұғалім сыныптан тыс жұмыстарды жеке білім алушыға ғана әсер ететіндей емес, көпшілік білім алушыларды қызықтыратындай етіп ұйымдастыруды мақсатқа алады.

Білім алушылардың пәнге деген қызығушылығы артып, пәнді меңгеруге деген құштарлығы тереңдей түседі деген сенімдеміз. Сабақтың мазмұны мен оны түсіндірудің негізгі әдістері білім алушылардың өз беттерінше танымдық іс-әрекеттерін дамыта білетіндей, әрбір материалды жүйелі меңгертетіндей етіп құрылуына аса мән беріледі. Гүл алқаптарындағы білім алушылармен жүргізілетін экологиялық тәрбие жұмыстарының бәрі білім алушылардың жас ерекшелігін және дербес ерекшеліктерін ескеруді қажет етеді, сонымен қатар соған байланысты жүргізіледі.

Сыныптан тыс жұмыстар білім алушылардың экологиялық теориялық білімін дамытып қана қоймайды, оларды жан-жақты тәрбиелеудің міндеттерін шеше біледі. Әрбір білім алушыға өзінің ерекшелігімен қатар, өз бетінше жеке жұмыс істей алуы қажет, ұжым алдындағы жауапкершілігін жақсы сезінуіне жағдай жасалады. Тұлғаның дамуына жағымды әсер ететін жағдай – фасилитация, топ мүшелері мен мұғалімдер тарапынан қолдау көрсетуге баса мән қойылады. Сыныптан тыс жұмыстардың жоспарын жасаған кезде, әрбір үйірме мүшелерінің жеке міндеттері де көрсетіліп анықталады.

Топ мүшелерінің жеке атқарған жұмыстары білім алушылар арасында ұжымдық сезімді қалыптастырады. Ұжымдық жұмыстардың нәтижесі сан алуан түрде тұжырымдалады. Білім алушылар топта бастаған жеке тапсырманы ұжымдық тапсырмаға жалғастырып, гүл алқабына келетін көрушілерге экскурсия жүргізеді.

Ондай тапсырмаларға қарапайым гүл аттарын жаттап, танысудан, өсімдіктер әлемінің биотоптағы мәні, атқаратын қызметі туралы түрлі шығармашылық жұмыстарды (сызба, кескіндеме, слайд, пано, реферат, композиция) дайындаудан бастап экология саласында түрлі конкурстарға қатысып, түрлі деңгейдегі гүл алқабына келушілерге: гүл әлемі, гүл өсіру мәдениеті, адам өміріндегі өсімдіктер әлемінің алатын орны, шөл, шөлейт, сулы және орманды жерлерде өсетін өсімдіктердің түрлері, оларды топтастыру заңдылықтары туралы

білімдерін түсіндіру жұмыстары жатады. Осының бәрі гүл алқабындағы білім алушылардың жүргізетін жұмыстарының сарамандық сипаты мен қажеттігін көрсетеді.

Білім алушылардың сабақтан бос уақытын пайдалы істерге жұмсауда кездейсоқтыққа, жоспарсыздыққа, немқұрайдылыққа жол берілмеуі қажет.

Мәселен,

Гүл алқабында жүргізілетін экологиялық тәрбие беру жұмыстары басқа үйірмелердің жұмыстарын қайталамауы қажет.

Экологиялық тәрбие беру жұмыстарының мазмұнын кеңейтіп, соған жақын мамандық иелерімен кездесулер өткізу арқылы кәсіптік бағдар беру керек.

Экологиялық тәрбие беру жұмысында сынақ тәжірибелік және теориялық материалдардың өзара байланыстарын анықтау қажет. Танымдық, білімдік таным – жорықтарын уақытында өткізіп тұрылуы тиіс.

Экологиялық тәрбие беру жұмысында зерттеу жұмысына қажетті әдебиеттерді білім алушылардың өз беттерінше таңдап ала білуіне көмектесу және соған үйрету керек.

Әрбір сабақтың ұзақтығы теориялық материалдар талқылағанда бір сағаттан, ал сынақ тәжірибелі конструкторлық жұмыстарды орындауда екі сағаттан аспағаны дұрыс.

Гүл алқабында жүргізілетін экологиялық тәрбие беру жұмысы: теориялық білім негіздері, сарамандық сабақтар, алқапта өсетін өсімдіктердің топтамалары бойынша экскурсия жүргізу және осы жұмыстардың қорытынды есебінен тұрады.

Бұл білім алушылардың танымдық іс-әрекетін дамытып, экологиялық білімге қызығушылығын арттыра түседі, білім алушылардың өз қабілетін бағалауына, мамандықты еркін таңдауына мүмкіндік беретін тәрбие жұмыстарының бірі болып саналады.

Туған табиғатқа, гүл алаңдарына экскурсия жасау білім алушылардың қоршаған табиғи ортадағы құбылыстар мен жасыл өсімдіктер, олардың өзара байланыс заңдылықтары туралы түсініктерін қалыптастыруға көмектесіп, өсімдіктер әлемінің сырын білуге қызығушылықтарын арттырып, экологиялық мәдениетті тұлғаның дамуына ықпал етеді деген сенімдеміз.

Экологиялық мәдениетті тұлға – ғылымның қазіргі заманғы экологиялық білімі мен өз халқының өткен тарихы туралы біліммен жабдықталған, экологиялық тұрғыда ойлауға және іс-әрекет жасауға қабілетті, қоршаған орта тазалығы үшін белсенді күресетін білімді тұлға. Тұлғаның экологиялық мәдениетінің негізгі компоненттері: озық білім мен жаңа технологияны меңгеру, табиғат, адам және қоғам ең басты құндылық деп тану, табиғат байлығын сақтап, оны кеңейтуді тәжірибе арқылы білім алушыларға экологиялық тәрбие беру жұмысы бұрын соңды республикада болмаған жаңа бағыт.

Әдебиеттер

1. «Қазақстан – 2030» стратегиялық бағдарлама.
2. «Қазақстан – 2050» стратегиясы.
3. Қазақстан Республикасының «Білім туралы Заңы. – Астана, 1999. – 7.07
4. Қазақстан Республикасының «Экологиялық білім бағдарламасы» – Алматы РИК, 2000
5. Философиялық энциклопедиялық сөздік, – Алматы, 1990
6. Құлжабаева Г.Ә. Мектеп ауласын көгалдандыру – Алматы, 2009

ЭКОЛОГИЧЕСКОГО ВОСПИТАНИЯ И ОБРАЗОВАНИЯ И ЕГО ПУТИ СОВЕРШЕНСТВОВАНИЯ

М.А. Муханова, С.С. Тулеугалиева

В статье рассматривается проблемы воспитание экологической культуры школьников. А также раскрывается научно-практические особенности состояние экологического образования и воспитания в Республике Казахстан. Никто не сомневается что проблема формирование экологической культуры как одна из основных проблем общества так и актуальная проблема в общей и профессиональной системе обучения которые оказывают непосредственное влияние на молодое поколение, чтобы жить в гармонии с природой. Потому что в этом этапе обеспечивается направление экологической ценности личности, формируется знания и деятельность с экологической точки зрения, формируется ответственность к сохранению природных запасов и обеспечивается экологические стороны профессионального труда.

Вышесказанное необходимо для готовности самим решать экологические проблемы встречающиеся в окружающей среде и оценить свои действия с экологической точки зрения. А это усиливает необходимость и важность экологизации процесса обучения и воспитания в высших учебных заведениях.

Если в начале экологическое знание распространяло защиту природы с точки зрения просветительства, то последнее десятилетие осознается как одно из основных пособий обеспечивающий устойчивое развитие цивилизации, а экологическая культура оценивается как самая важная основная компетенция нынешнего специалиста.

Ключевые слова: природа, общество, экологическое воспитание, методы экологического воспитания, экологические знания, экологическое сознание, экологическая культура.

ENVIRONMENTAL EDUCATION AND EDUCATION AND ITS CULTIVATION PATH

M. Mukhanova, S. Tuleugalieva

In article education of ecological culture of school students is considered problems. And also the condition of ecological education and education in the Republic of Kazakhstan reveals scientific and practical features. No one doubts that the problem of formation of ecological culture as one of the major problems of society and urgent problem in general and professional education system that have a direct impact on the younger generation to live in harmony with nature. Because at this stage, provided the direction of the ecological value of the individual, is formed of knowledge and activity from an environmental point of view, is formed responsible for the conservation of natural resources and to ensure environmental side of professional work.

The above must be ready to decide for themselves the environmental problems encountered in the environment and to evaluate their actions from an environmental point of view. This reinforces the need for and importance of greening process of training and education in higher education institutions.

If at the beginning of ecological knowledge are sewn nature in terms of enlightenment, the last decade, is recognized as one of the basic allowance to the sustainable development of civilization, and ecological culture is rated as the most important core competence of this specialist.

Key words: nature, society, ecological education, methods of ecological education, ecological knowledge, ecological consciousness, ecological culture.

FTAXP: 37.31.01

Б.Б. Уразбекова¹, Ш.Ш. Карбаева²

¹Семей қаласының Шәкәрім атындағы университеті

²Абай атындағы ұлттық педагогикалық университет

БОЛАШАҚ ГЕОГРАФИЯ МҰҒАЛІМДЕРІНІҢ КӘСІБИ ҚҰЗЫРЕТТІЛІКТЕРІН ҚАЛЫПТАСТЫРУДА ПРАКТИКАЛЫҚ ІС-ӘРЕКЕТТІ ҰЙЫМДАСТЫРУДЫҢ МАЗМҰНДЫҚ- ҚҰРЫЛЫМДЫҚ МОДЕЛІ

Аңдатпа: Еліміздің білім беру жүйесіндегі негізгі стратегиялық бағыттарға сәйкес білім берудің философиясы мен әдіснамасы жаңартылып, білім беру мазмұнын құру әдістері өзгертіліп, оның мазмұны жетілдірілген үлгіге сәйкес өзгеруде. Жалпы білім беру қоғам өрлеуінің жетекші факторы және еліміздің дамуының стратегиялық ресурсы ретінде жаңа миссияны орындай келе, бүгінгі күні білім – құндылық, жүйе, үдеріс және нәтиже ретінде өскелең ұрпаққа жинақталған әлеуметтік тәжірибені беріп қана қоймай, сонымен қатар оны практикалық іс-әрекетте жүзеге асыруды көздейді.

Құзыреттіліктің негізін білім, білік дағды құрайды, оны қалыптастыру үшін білім алушы практикалық іс-әрекетті меңгермейінше мақсатқа жетуі мүмкін емес. Осыған орай мақалада болашақ география мұғалімдерінің кәсіби құзыреттіліктерін қалыптастыруда оларды практикалық іс-әрекетке тарту, оның ішінде педагогикалық практиканы ұйымдастырудың жолдары қарастырылады. Өйткені болашақ мұғалімдерді кәсіби даярлау жүйесінде педагогикалық практика теориялық және практикалық

даярлықтың бірлігін қамтамасыз ете отыра басым рөл атқарады. Ұсынылып отырған болашақ география мұғалімдерінің кәсіби құзыреттіліктерін қалыптастыруды ұйымдастырудың мазмұндық-құрылымдық моделі олардың кәсіби даярлық құзыреттіліктерін қалыптастыру мен жетілдіруге бағыт-бағдар береді.

Түйін сөздер: құзыреттілік, кәсіби құзыреттілік, құндылық, нәтиже, практикалық іс-әрекет.

Әлемдік тәжірибе бойынша білім беруді дамытудың теориясы мен практикасы ХХІ ғасыр білім беру жүйесінің қызметін және ондағы білім беру мазмұнын анықтауда бірқатар жаңа тұжырымдық тәсілдердің негізі мен бағыттары түзілгендігін көрсетеді. Осы тұрғыдан алып қарағанда жалпы білім беру білім алушыға алған білімінің негізінде өмірдің өзгермелі жағдайларында еркін бағдарлауға, білімін толықтырып, дамытуға, сол арқылы өз мүмкіндіктерін іске асыруға және адамгершілік тұрғыда өзбетінше дұрыс әрі жауапкершілікпен шешім қабылдауға бағыт беретіндей болып өзгеруде.

Қазіргі таңда білім беру қоғам өрлеуінің жетекші факторы және еліміздің дамуының стратегиялық ресурсы ретінде жаңа миссияны орындауға көшуде. Білім – құндылық, жүйе, үдеріс және нәтиже ретінде өскелең ұрпаққа жинақталған әлеуметтік тәжірибені беріп қана қоймай, сонымен қатар оның жасампаздық және адами әлеуетінің дамуына мүмкіндік береді. Білім берудің құндылық мәні білім алушылардың қоғамдағы өз орнын табуға, өзін әлемнің бір бөлігі ретінде сезінуге жағдай жасайтын базалық құзыреттер түрінде берілген ұлттық деңгейдегі мақсаттармен нақтыланады. Ұлттық деңгейдегі бұл мақсат бағдар ретінде әр адамның өз өмірін қалауға, қоғамдағы тіршілікке өзек болады, сондай-ақ жалпы білім жүйесіндегі білім берудің жасампаздық рөлін күшейтуге негіз болады [1].

Білім берудің бұл тұжырымдары бүгінгі таңда құзырет, құзыреттілік ұғымдары арқылы беріліп келеді. Психология-педагогика саласында құзыреттілік, құзыреттілік тәсіл ұғымдарына түрліше мағына беріліп жүр. Психологиялық сөздіктерде бұл ұғымға қатысты «құзыреттілік, жеке тұлғаның қоршаған ортадағы адамдармен тиімді қарым-қатынас жасай алу қабілеті» – деген түсінік берілген. Шетелдік түсіндірме сөздіктерде «құзыреттілік» ұғымы құзыреттерді меңгеруші ретінде қарастырылады [2].

Қазіргі кезде бұл ұғымдардың мән-мағынасын талдауға арналған ірі ғылыми-теориялық және ғылыми-әдістемелік еңбектер жариялануда. Мәселен, халықаралық зерттеулерге талдау жасайтын болсақ А.В. Хуторской, О.Е. Лебедев, С.Е. Шишов, В.А. Кальней, И.А. Зимняя, Г. Селевко, Г. Левитас, И.Д. Фрумин, А.Г. Каспаржак, Т.М. Ковалева, Д.А. Иванов, К.Г. Митрофанов, О.В. Соколова және т.б. білім берудегі құзыреттілік тәсілдің проблемаларына, ұғымдары мен құралдарына және оның білім сапасын көтерудегі маңызына тоқталып, ауқымды зерттеулер жүргізуде [3, 4]. Сондай-ақ, Қазақстандық ғалымдар да Ұлттық білім беру жүйесін әлемдік білім кеңістігіне кіріктіру және қоғамдық сұраныстарға жауап беру мақсат-міндеттеріне сәйкес білім берудегі құзыреттілік үлгісіне зерттеулер жүргізіп, оны мектеп тәжірибесіне енгізу мүмкіндіктерін қарастырып келеді. Мәселен, А.К. Мынбаева қазіргі білім берудегі тұлғалық-бағдарлы оқыту және құзыреттілік тәсіл мәселелерін зерделесе, Ш.Т. Таубаева, Н.Э. Пфейфер және т.б. болашақ мұғалімдердің кәсіби құзыреттілігін қалыптастыру мәселелерін қарастыруда. Мектепте құзыреттілік тәсіл арқылы білім беруді ұйымдастырудың құрылымдық және мазмұндық аспектілері М.Ж. Жадрин, Н.Н. Нұрахметов, Ғ.З. Байжасарова, С.Д. Мұқанова және т.б. жүргізген зерттеулерінде көрініс тапқан. Білім алушылардың құзыреттілігін қалыптастыру мәселелерін тәрбие беру тұрғысынан К.Ж. Қожахметова, М.Е. Демеуова және т.б. зерттесе, ал Х.Т. Шерьязданованың психологиялық мектебі білім алушылардың психологиялық ерекшеліктеріне сәйкес құзыреттілікті қалыптастыру мәселелерін қарастырады. Осындай ғылыми-теориялық тұрғыда жүргізілген зерттеулерге талдау жасай келе, жалпы білім беру сапасын арттырудың негізіне құзыреттілік тәсілді алу ұсынылуда. Білім алушылардың құзыреттілігі, ең әуелі, мектепте оқыту үдерісі кезінде қалыптасады. Ол оқу үдерісінің негізгі сапа көрсеткіші болып табылады және қойылған педагогикалық мақсатқа жетуді көздейді. Құзыреттілік оқу нәтижелерімен қатар, білім алушылардың шығармашылық іс-әрекеттері мен құндылық бағдарларының жүйесін көрсетеді. Берілген түрлі анықтамаларға талдау жасай келе, құзырет деп бір-бірімен тығыз байланысқан білім, білік, дағды және білім алушылардың шығармашылық іс-әрекеттерінің жиынтығын айтсақ, құзыреттілік деп білім алушының алған білімі мен дағдыларын тәжірибеде, күнделікті өмірде қандай да бір практикалық және

теориялық проблемаларды шешу үшін қолдана алу қабілеттіліктерін айтуға болады. Құзырет пен құзыреттілік ұғымдары бірін-бірі толықтырады және өзара байланысты, бір-біріне тәуелді. Білім алушылардың құзыреттілігі, ең әуелі, оқыту үдерісі кезінде қалыптасады және оқу үдерісінің негізгі сапа көрсеткіші болып табылады, сонымен қатар ол қойылған педагогикалық мақсатқа жетуді көздейді. Құзыреттілік оқу нәтижелерімен қатар, білім алушылардың шығармашылық іс-әрекеттері мен құндылық бағдарларының жүйесін көрсетеді. Құзырет пен құзыреттіліктің білім, білік дағдылардан айырықша ерекшелігі олар білім берудің нәтижесі ретінде іс-әрекетте қалыптасып, жүзеге асады. Бұл өз кезегінде ұлттық және жалпы адамзаттық зерделілік пен құндылықтарға бағдарлануды күшейтеді. Ол білім берудің әлемдік үрдістеріне сәйкес құрылымдық-мазмұндық және әдістемелік жаңғырту мен жаңа нарықтық қатынастарға бейімделуге апарар бірден-бір жол [5, 6].

Білім беру білім алушылардың іс-әрекет тәжірибелерінсіз практикаға-бағдарлануы мүмкін емес, ол тұлғаның құзыреттілігінің негізі болатын білім, білік, дағды, қабілеттілік әрекеттері арқылы мақсатқа жетуге мүмкіндік береді. Кәсіби іс-әрекет теориялық зерделеу мен тәжірибені игеру арқылы нақты бір кәсіпті игеруді болжайды. Ал педагогикалық іс-әрекет өз мамандығының құралдары (оқыту мақсаты, мазмұны, формасы, әдіс-тәсілдері, т.б.) арқылы тұлға қалыптастыру болып табылатын қызметтің түрі. Педагогикалық іс-әрекет педагогтың білім алушыға, оның өзін-өзі дамыту мен өзін-өзі жетілдіруі негізінде зияткерлік және кәсіби анықталуына, бағытталған. Сондықтан іс-әрекет тәсілі болашақ мұғалімдердің құзыреттіліктерін қалыптастыруға негіз болады. Педагогикалық іс-әрекет тәсілінің мәні оқыту үдерісінде білім алушыларды білім, білік, дағдыны меңгертумен қатар, сәйкесінше құзыреттіліктерін қалыптастырып, дамытатын түрлі іс-әрекетке тарту болып табылады. Қалыптастырылатын құзыреттіліктердің мазмұнына қарай ол интеллектуалды іс-әрекет немесе практикалық іс-әрекетке бөлінеді. Білім алушылардың практикалық іс-әрекеті практикалық сабақтардағы өзбетінше тапсырмаларды орындауынан және педагогикалық практиканы өткізу кезінде байқалады [7].

Болашақ мұғалімдердің кәсіби құзыреттіліктерін қалыптастыруда педагогикалық практика басым рөл атқарады. Ол педагогикалық үрдістің біртұтас бөлігі ретінде мамандардың теориялық және практикалық даярлығының бірлігін қамтамасыз етеді. Педагогикалық жоғары оқу орындарындағы практика – білім беру бағдарламасының құрамдас бөлігі ретінде мұғалім кадрлерін даярлауда білім беру мекемелерінің өзекті мәселелерін шешуге, тұлғаны қоғамның қазіргі талаптарына жауап беретіндей етіп қалыптасуына бағыт-бағдар береді. Педагогикалық практика – ол мақсатты анықтау, мазмұнды іріктеу, оқыту үдерісін ұйымдастыру, оқыту технологияларын таңдау мен нәтижені бағалау тәсілдерін зерделеудегі құзыреттілік тәсілді жүзеге асырудың бірден-бір жолы. Педагогикалық практикадан өту кезінде білім алушы мамандықты дұрыс таңдағанын, өзінің тұлғалық қабілеттерінің болашақ мамандығымен үйлесімділік деңгейін анықтайды, өйткені, оның кәсіби әрекеті практика барысында жетіледі.

Қазіргі кезде педагогикалық жоғары оқу орындарында ұзақ мерзімді педагогикалық практика тәжірибеден өткізілуде, мәселен, 4 курс студенттері академиялық сағаттың аптасына 2 күнінде теориялық білім алуда, қалған сағаттар тікелей мектепте практикадан өтуге арналған. Мұнда тек ұзақ мерзімді практикада білім алушылар теориялық меңгерген білімді практикалық іс-әрекетте қолдану арқылы үздіксіз білім алып, олардың біліктері мен дағдылары қалыптасады және өзі таңдаған мамандықтың сыр-қырын меңгеретін болады деген қорытынды жасауға болады.

Жалпы болашақ мұғалімдердің кәсіби құзыреттіліктері моделіне педагогикалық және ғылыми-әдістемелік әдебиеттерде әртүрлі нұсқада анықтама берілген. Әрбір модельдің өзіндік ерекшеліктері бар, ал олардың қайсысын пайдалану ғылыми-зерттеудің мақсат-міндеттеріне сәйкес анықталып, толықтырылады. Біз болашақ мұғалімдердің кәсіби құзыреттіліктерін қалыптастыруда практикалық іс-әрекетті ұйымдастырудың мазмұндық-құрылымдық моделін жасауда алдымен география мұғалімдерінің кәсіби құзыреттіліктері компоненттерін (тұлғалық, белсенді өзара әрекеттесуі, орта компоненті, коммуникативтілігі және мотивациялық компоненті) айқындап алдық (1-сурет).



Сурет 1 – Географ мұғалімдердің кәсіби құзыреттіліктерін қалыптастыруда практикалық іс-әрекеттерін ұйымдастырудың мазмұндық-құрылымдық моделі

Географ мұғалімдердің кәсіби құзыреттіліктерін қалыптастырудағы тұлғалық компонент мұғалімді іс-әрекет субъектісі ретінде сипаттайды. Мұғалім тұлғасының мазмұны оның мотивациялығын, креативтілігін және дербестігін (өздігінен әрекет ету, шешім қабылдау, т.б.) құрайды. Белсенді өзара әрекеттесу компоненті субъект-субъект деңгейінде құрылып, мұғалімнің міндеті оқу іс-әрекетінде біртұтас ұжымдық субъект қалыптастырып, «субъект-ұжымдық субъект» жүйесі негізінде өзара әрекеттесуді қамтамасыз ету болып табылады. Орта компонентінде мұғалімнің оқыту-тәрбие ортасындағы мінез-құлқы (ұжымда, сыныпта, оқу үдерісіндегі қызметі) сипатталады, яғни, оқу үдерісін сауатты әрі жүйелі ұйымдастыру оқу сапасының артуына әсер етеді. Мұғалімнің коммуникативтілігі «субъект-ұжымдық субъект» арасында қарым-қатынас орнатуды білдіреді, яғни, мұғалімнің коммуникативтілік қабілеті немесе құзыреттілігінсіз оқу үдерісінің қандай да бір нәтижеге жетуі мүмкін емес. Ал мотивациялық компонент мұғалімнің бірегей нәтижеге жетудегі кәсіби құзыретін сипаттай келе, мұғалімнен оқытудың жаңа технологияларын қолдана отырып оқу үдерісін жаңаша құруды талап етеді. Аталған компоненттер географ мұғалімдердің кәсіби құзыреттіліктерін қалыптастыруға негіз болады.

Әдебиеттер

1. Адамова У.К., Кутлимуротова Н.Р., Каландарова М.А. Педагогические способности преподавателя и методы их развития // Молодой ученый, 2016. – № 13. – С. 760-763. – URL <https://moluch.ru/archive/117/31209/> (дата обращения: 30.01.2020).
2. Гурьянова А.В. Компетентностный подход в образовании <http://festival.1september.ru/articles/574903/> (дата обращения: 27.01.2020).
3. Зимняя И.А. Ключевые компетенции – новая парадигма результата образования//Эксперимент и инновации в школе 2009, № 2. – С. 7-13. (дата обращения: 25.01.2020).
4. Структурные и содержательные аспекты организации компетентного образования РК. Доклад М.Ж.Жадриной на ЮНИСЕФ. Румыния, 18-19 ноябрь, 2005.
5. Карбаева Ш.Ш. Методические указания по педагогической практике магистрантов и докторантов естественных специальностей // Хабаршы. «Жаратылыстану-география ғылымдары» сериясы. № 3 (41), 2014, – Б. 77-83.
6. Шәкілікова С.Е., Ш.Ш.Кәрібаева және т.б. Білім берудегі компетенттік тәсіл //Қазақстан мектебі, – № 4, 2004. 14-17 б.
7. Gavrilova, Irina. Comparative analysis of professional competence in the field of personal qualities of students of teaching and non-teaching profiles // Sovremennyye issledovaniya sotsialnykh problem, 2013/09/26 (дата обращения: 01.02.2020).

СОДЕРЖАТЕЛЬНО-СТРУКТУРНАЯ МОДЕЛЬ ОРГАНИЗАЦИИ ПРАКТИЧЕСКОЙ ДЕЯТЕЛЬНОСТИ В ФОРМИРОВАНИИ ПРОФЕССИОНАЛЬНЫХ КОМПЕТЕНЦИЙ БУДУЩИХ УЧИТЕЛЕЙ ГЕОГРАФИИ

Б.Б. Уразбекова, Ш.Ш. Карбаева

В соответствии с основными стратегическими направлениями в системе образования страны обновлены философия и методология образования, изменены методы совершенствования содержания образования, ее содержание изменяется в

соответствии с усовершенствованной моделью. Общеобразовательное обучение, выполняя новую миссию как ведущий фактор развития общества и стратегический ресурс развития страны, на сегодняшний день образование как ценность, система, процесс и результат предполагает не только передачу подрастающему поколению накопленного социального опыта, но и реализацию его в практической деятельности.

Для формирования компетенции, основы которой составляют знания, умения и навыки, обучающийся не может достигать цели без освоения практической деятельности. В этой связи в статье рассматриваются привлечения будущих учителей географии к практической деятельности, в том числе пути организации педагогической практики. Так как в системе профессиональной подготовки будущих учителей педагогическая практика играет приоритетную роль, обеспечивая единство теоретической и практической подготовки. Предлагаемая содержательно-структурная модель организации формирования профессиональной компетентности будущих учителей географии ориентирует на формирование и совершенствование их профессиональной компетентности.

Ключевые слова: компетентность, профессиональная компетенция, ценность, результат, практическая деятельность.

CONTENT AND STRUCTURAL MODEL OF THE ORGANIZATION OF THE PRACTICAL ACTIVITIES IN THE FORMATION OF PROFESSIONAL COMPETENCE FUTURE TEACHERS OF GEOGRAPHY

B. Urazbekova, Sh. Karbayeva

In accordance with the main strategic directions in the country's education system, the philosophy and methodology of education have been updated, the methods of improving the content of education have been changed, and its content is changed in accordance with the improved model. General education, fulfilling a new mission as a leading factor in the development of society and a strategic resource for the development of the country, today education as a value, system, process and result implies not only the transfer of accumulated social experience to the younger generation, but also its implementation in practice.

To form a competence that is based on knowledge, skills and abilities, the student can not achieve the goal without mastering practical activities. In this regard, the article discusses the involvement of future geography teachers in practical activities, including ways of organizing pedagogical practice. Since in the system of professional training of future teachers, pedagogical practice plays a priority role, ensuring the unity of theoretical and practical training. The proposed content-structural model of organizing the formation of professional competence of future geography teachers focuses on the formation and improvement of their professional competence.

Key words: competence, professional competence, value, result, practical activity.

FTAХР: 39.01.45

А.Б. Уразбекова, С.С. Тулеугалиева

Семей қаласының Шәкәрім атындағы университеті

МУЛЬТИМЕДИЯЛЫҚ ТЕХНОЛОГИЯЛАР КӨМЕГІМЕН ГЕОГРАФИЯ ПӘНІ БОЙЫНША ОҚУШЫЛАРДЫҢ ТАНЫМДЫҚ БЕЛСЕНДІЛІКТЕРІН АРТТЫРУ

Аңдатпа: Білім берудегі мұғалімдер алдындағы басты мақсат – жас ұрпақтың білім деңгейін көтеру, жан-жақты дамыған жеке тұлға қалыптастыру. Дамыған елдердегі білім беру жүйесіндегі ерекше маңызды болып табылатын мәселелердің бірі – оқытуды ақпараттандыру, яғни оқу үрдісінде ақпараттық кеңістікті құру. Қазіргі уақытта мультимедия-технологиялары – бұл білім беру процесін ақпараттандырудың ең бір жарқын болашағы бар бағытарының бірі. Қазіргі заман ақпараттық технологияларын білім беру саласында сәтті түрде қолана білудің бірден-бір тиімді жолдарының бағдарламалық және әдістемелік қамтамасыз етуді жоғарлатып, материалдық базаны толықтыру, сонымен қатар міндетті түрде ұстаздардың квалификациясын жоғарлату болып табылады.

Мақалада ақпараттық технологиялар құралдарын, оның ішінде оқыту сапасын арттыру үшін мультимедиялық технологияларды әзірлеу және қолдану тиімділігінің негізгі мәселелері қарастырылған. Мультимедиялық презентацияларды қолдануды ұйымдастыруға және олардың оқу процесінде тиімділігіне ерекше көңіл бөлінеді. География сабағында мультимедиялық технологияларды қолданудың тиімділігі мен күтілетін нәтижелері баяндалады.

Түйін сөздер: ақпараттық технология, ақпараттық-коммуникациялық технология құралдары, мультимедиа, мультимедиялық технология.

Мемлекетіміздің білім беру жүйесінде жаңа мультимедиялық және ақпараттық технологияларды қолдану – негізгі мақсаттардың біріне айналып отыр. Онда тек техникалық құралдар ғана емес, сонымен бірге жаңа ақпараттық коммуникациялық технологиялар және білім беру жүйесіндегі сабақ берудің жаңа әдісі болып табылады. Бүгінгі күнде білім беру жүйесінде түрлі технологиялар енгізілген, бірақ мұғалімнің міндеті солардың ішінен керектісін таңдап алып, сабақтың әр кезеңінде ұтымды қолдану, оқушыны нәтижеге бағыттай білім беру. Өзіміздің күнделікті сабағымызда көрнекілік пен техникалық құралдарды қолдану әдісін ақпараттық-коммуникативтік технологияның өзі атқара алатынын білеміз. Пәнді мультимедиялық технологиялармен оқыту – ол оқушының өз бетімен пәнді үйрену қабілеттерін жетілдіруіне үлкен ықпал ететін тиімді жүйесі болып табылады.

Қазіргі уақытта адам өміріндегі ақпараттық технологиялардың рөлі айтарлықтай өсті. Бұл процесс кез келген азаматтың ақпарат көздеріне қолжетімділігін, ақпараттық технологиялардың ғылыми, өндірістік, қоғамдық салаларға енуін, ақпараттық қызмет көрсетудің жоғары деңгейін қамтиды. Қоғамды ақпараттандыруға байланысты болып жатқан процестер ғылыми-техникалық прогресті жеделдетуге ғана емес, адамның шығармашылығын дамытуды қамтамасыз ететін қоғамның сапалы жаңа ақпараттық аумағын құруға септігін тигізеді.

Бүгінгі күнде қоғамды ақпараттандыру процесінің басым бағыттарының бірі ақпараттарды сақтау, тарату, өңдеу және пайдалану мақсатында интеграцияланған әдістер, процестер мен бағдарламалық-техникалық құралдар жүйесін білдіретін білім беруді ақпараттандыру болып табылады. Сондықтан қазіргі уақытта Ресейде әлемдік ақпараттық-білім беру кеңістігіне енуге бағытталған жаңа білім беру жүйесінің қалыптасуы жүріп жатыр. Бұл процесс педагогикалық теория мен оқу–тәрбие үрдісінің тәжірибесіндегі қазіргі заманғы техникалық мүмкіндіктерге сәйкес келетін және студенттің ақпараттық қоғамға үйлесімді кіруіне ықпал ететін оқыту технологияларының мазмұнына түзетулер енгізумен байланысты елеулі өзгерістермен сүйемелденеді.

Оқытудың ақпараттық технологиялары – бұл ақпараттармен жұмыс жасау үшін арнайы тәсілдерді, бағдарламалық және техникалық құралдарды (аудиожазба және бейнетехникалар, компьютерлер, телекоммуникациялық желілер) қолданатын педагогикалық технологиялар.

Ақпараттық технологияның мақсаты пайдаланушының қажеттіліктеріне сәйкес ақпараттық ресурстарды сапалы қалыптастыру және пайдалану болып табылады. Ақпараттық технологиялардың әдістері деректерді өңдеу әдістері болып табылады. Ақпараттық технологияның құралдары ретінде математикалық, техникалық, бағдарламалық, ақпараттық, аппараттық және т.б. құралдар болады.

Ақпараттық технологиялар құралдары – бұл өндіріс процестерін жүзеге асыру және қоғамның өндірістік емес қажеттіліктерін қанағаттандыру мақсатында құрылатын және пайдаланылатын адам қызметінің құралдарының жиынтығы. Ақпараттық технологиялар құралдарына адамның еңбек күші тиімділігінің деңгейін жеңілдететін және арттыратын, еңбек қызметі процесінде оның мүмкіндіктерін кеңейтетін және адамды ішінара немесе толық жұмыстан босататын әртүрлі компьютерлік техника жатады.

Ақпараттық технологиялар құралдарының құрамына аспаптар мен құралдар, машиналар, механизмдер, автоматты құрылғылар кіреді. Сондай-ақ, оларды ұйымдастыру, коммуникациялық және есептеу техникасы құралдарына жіктеуге болады.

Мультимедиа – бұл компьютерге мәтін, графика, анимация, цифрланған қозғалмайтын суреттер, бейне, дыбыс, сөйлеу сияқты деректерді енгізуге, өңдеуге, сақтауға, беруге және көрсетуге (шығаруға) мүмкіндік беретін технологиялардың жиынтығы.

Мультимедиялық технологиялар оқу процесін байытады, оқытуды неғұрлым тиімді етуге мүмкіндік береді, оқу ақпаратын қабылдау процесіне оқушылардың көптеген сезімтал компонентін тартады.

Бүгінгі күні мультимедиа-технологиялар – бұл оқу үдерісін ақпараттандырудың перспективалық бағыттарының бірі. Бағдарламалық және әдістемелік қамтамасыз етуді, материалдық базаны жетілдіруде, сондай-ақ оқытушылар құрамының біліктілігін міндетті түрде арттыруда білім беруде заманауи ақпараттық технологияларды табысты қолданудың болашағы көрінеді.

Мультимедиа және гипермедиа – технологиялар өзіне қуатты бөлінген білім беру ресурстарын біріктіреді, олар бірінші кезекте ақпараттық және коммуникативтік құзыреттіліктерді қалыптастыру және көрсету ортасын қамтамасыз ете алады. Мультимедиа және телекоммуникациялық технологиялар жалпы білім беру жүйесінде қағидатты жаңа әдістемелік тәсілдерді ашады. Мультимедиа негізінде интерактивтік технологиялар интернет-коммуникация базасында, сондай – ақ интерактивті CD-курстар және мектептерде спутниктік Интернетті пайдалану есебінен ауыл мектебінің "провинциализм" проблемасын шешуге мүмкіндік береді.

Гипермедиа-мультимедиялық нысандар арасында жылжыту үшін гипермәтін сілтемелері арқылы байланысты компьютерлік файлдар.

Ақпараттық-мультимедиялық технологиялардың мұғалімдерге берер мынадай мүмкіндіктері бар:

- инновациялық технологияларды қолдану іскерлігі, әдіс-тәсілі артады, жас мұғалімдердің қызығушылығын туындатады;
- мектептегі басқа пән мұғалімдерімен тәжірибе алмастыру арқылы ұжымның ұйымшылдығының ұйтқысы бола алады;
- жеке тұлғаны қалыптастырудаға жауапкершілігі артады;
- интернетке кіру жүйесі арқылы әлемдік деңгейде іс-тәжірибе алмасуды жүзеге асырады.

Ақпараттық технологиялардың оқушыларға берер мүмкіндігі мынадай:

Оқу бағдарламасынан қалып қалған немесе толық ұқпаған тақырыптарды қайтадан оқып-қайталауға мүмкіндік беріледі;

- пәнге деген қызығушылықтары, үздіксіз ізденісі, ынтасы арта түседі;
- түрлі ақпараттық, бейнелік, дыбыстық анықтаулар арқылы білімін жан-жақты жетілдіреді;
- ойлау, есте сақтау, пікір сайыстық қабілеттерін дамытады.

Білім беруде саласында мультимедиялық технологияны қолдану ерекшеліктері.

Қазіргі кездегі ұстаз үшін әдіс-құралдар тек қана сабақты қызықты өткізу ғана емес, сонымен бірге ұтымды сабақтарды құрастыру, оқушыларды бақылау құралын ретінде құрастыру, үлгерімді және оқытудың мәселелік аймақтарын қарау және зерттеу үшін қажет. ақпараттық және коммуникативті технологияларды пайдалану оқу материалдарымен жұмыс істеуді біршама жеңілдетеді және оқытудың жаңа әдістеріне көшуге мүмкіншіліктер пайда болады.

Мультимедиа технологиясын қолдану әдістемесі сабақтың әрбір кезеңдерінде білім беру жүйесін басқаруды жетілдіреді; оқушылардың ақпараттық мәдениетін жоғарылатуға мүмкіншілік береді, тәрбиелейді және оқыту сапасын жақсартады; оқу әдіс-тәсілдерін күшейтеді; компьютердің ойын құрылғысынан басқа мүмкіншіліктерін көрсетеді. Мультимедиялық сабақтар келесі дидактикалық міндеттерді шешуге көмектеседі: алынған білімдерді жүйелеу; жалпы білім алуда, сонымен бірге арнайы пәндерді оқуда дәлелдерін қалыптастыру; пән бойынша базалық білімін бекіту; өзіндік бақылау дағдыларын қалыптастыру; оқу материалымен жұмыс істеуде оқушылардың өзіндік жұмыс жасауына оқу-әдістемелік көмек көрсету.

Мультимедиялық технологиялар ақпаратты хабарлау және оқушылардың материалды меңгеруін ұйымдастыру арқылы, көзбен көру жадын іске қосқанда арта түсетін қабылдау мүмкіндіктерімен қамтамасыз ететін әдіс. Білім алушылардың көпшілігі естігенін 5%, көргенін 20% естерінде сақтайтындары белгілі. Ал бір уақытта аудио және видеоақпаратты қолдану еске сақтауды 40-50%-ға дейін арттыратыны белгілі. Мультимедиялық бағдарламалар ақпаратты әр түрлі формада беруді, сонымен бірге оқыту үрдісін әсерлі етеді.

Гипермәтіндік сілтемелерді қолданатын мультимедиялық презентацияның құрылымды тұтастығы жүйелік, аналитикалық ойлауды дамытады. Сонымен бірге, слайдтардың көмегімен танымдық әрекетті ұйымдастыруда әртүрлі формаларды пайдалануға болады: фронтальді, жеке, топпен. География сабағында қолданылған мультимедиялық құрал сабақтың дидактикалық мақсатының біртұтастығына тиімді және әсерлі сәйкес келетіндігін көрсетеді. Оқудағы белсенділік оқып-үйренетін тақырыпқа, пайда болған мәселеге, міндетке тұрақты ынтаның пайда болуымен, назар мен ой-сана операциясының бағыттылығымен, оқып жатқан материалды түсінуімен бейімделінеді.

Танымдық белсенділіктің 3 дәрежесі бар:

Бірінші дәреже – жаңғыртушы белсенділік – шәкірттің материалды есте сақтап, қайта жаңғыртуға, оны үлгі бойынша қолдануға меңгеруге ұмтылысымен сипатталады.

Екінші дәреже – түсіндіруші белсенділік – оқушының оқығанын салмақтуға, оны өзіне белгілі ұғымдармен байланыстыруға, білімін жаңа жағдайларда пайдалану жолдарын меңгеруге ұмтылысымен сипатталады.

Үшінші дәреже – белсенділіктің шығармашылық дәрежесі – оқушының мәселені шешудің тың жолдарын іздестіруге деген ұмтылысымен сипатталады. Бұл дәреженің ерекшелігі – мақсатқа жетудегі табандылық, танымдық ынтаның негіздігі мен әр алуандығы.

Сөйтіп, оқудағы белсенділік – оқушының іс-қимыл жағдайы ғана емес, онымен бірге осы іс-қимылдың сапасы, онда оқушының қызмет мазмұны мен сипатына қатынасымен, өзінің рухани ерік, күш-жігерін оқу-танымдық мақсаттарға жетуге жұмылдыруға деген ұмтылысымен айқындалатын тұлғасы көрінеді.

Білімділік аспект: оқушының ақпаратты дұрыс қабылдауы.

Дамытушылық аспект: оқушының танымдық қызығушылықтарын, салыстыру шеберлігін қалыптастыру, оқушының шығармашылық ынтасын белсенді ету.

Тәрбиелілік аспект: ғылыми көзқарастарын тәрбиелеу, топтық және өзіндік жұмыс істеуді дұрыс ұйымдастыруды білу, адамгершілікке, өзара көмек көрсетуге тәрбиелеу.

Мультимедиялық технологиялардың мүмкіндіктерін атай келе, осы технологияларды меңгерудегі ұстаздың кәсіби шеберлігі, ақпараттық технологияларды дұрыс қолдана алуы басты мәселе. Әрбір мұғалімнің мақсаты – оқытудың барлық компоненттерін қолдана отырып оқушыға жалпы орта білім деңгейінде терең білім беру, әрбір оқушыны жан-жақты құзыретті етіп тәрбиелеу. География – ерекше қызықты ғылым, ал география пәнінің мұғалімі баланың бойындағы ақыл, білім, парасат, ізденіс, шығармашылық қасиеттерін бойынан аша білетін тұлға. Қазіргі уақытта география ғылымы кең етек алып дамуда. Сол себепті географияны оқытудың мазмұнын ашу үшін жаңа ақпараттық технология құралдары ауадай қажет. Қазіргі ақпараттық технологияның озық жетістіктерін география сабақтарында пайдалану арқылы танымдылық іс-әрекеттерін ұйымдастыра отырып, оқушылардың құзіреттілігін дамытуға болады.

Оқыту үрдісінде оқушылардың пәнге деген қызығушылығын арттыру, оқу бағдарламасын игеруді тиімді жолдары мені жаңа материалды баяндауда барлық жаңа технологиялар, әдістер және жаңа жолдар әрқашан қызықтырады, қазіргі ақпараттық технологиялар мұғалімге оқытуды жоғары деңгейге жетуіне мүмкіндік береді. Географияны оқытуда жаңа технологияларды, техникалық құралдарды сабақта жан-жақты қолдану, мұғалімнің көптеген қиындаған қызметтерін жеңілдетіп, осы іскерліктің ұстанымды жаңа тәсілдерінің пайда болуына мүмкіндік туғызады, мәтіндер мен ақпаратты білуге жол ашады. Сонымен қатар оқушылар интеллектуалдық, шығармашылық және коммуникативтік істерін дамыта алады, оқушының оқу белсенділігі артады, сабақтың негізгі кезеңдерінің бәрінде оқушыларға шығармашылық жұмысты ұсынуға болады.

География сабағында компьютерді, мультимедиялық және электрондық оқулықтарды және интерактивті тақтаны пайдаланғанда: карталарды көрсеткен, әр елдің ерекшеліктерін, табиғат компоненттерін көрсеткен өте ыңғайлы, сонымен қатар оқушылардың көзбен көрген ақпараттары естерінде ұзақ уақыт сақталады.

Күтілетін нәтижелері:

Оқу бағдарламасын оқуда үлгерімі төмен оқушыларға көмектеседі; оқушылардың сабаққа деген қызығушылықтарын арттырады; сабақтарда пайдаланылатын көрнекіліктердің саны мен сапасын арттырады; оқушылардың шығармашылық қабілеттерін арттырады; оқушылар жекелей жұмыс жасауға икемденеді; сонымен бірге олардың көру, есту, есте

сақтау, сөйлеу, ойлау қабілеттерін дамытады; пікірталас, талдау, анализ жасау мүмкіндіктерін арттырады.

Әдебиеттер

1. Абдраманова Г.Б., Таженова С.К. оқу үрдісінде мультимедиа технологияларын қолдану // Молодой ученый. 2015. – № 7.1. 8-9 б.
2. Ғалымжанова М. Мультимедиалық технологияларды пайдалану арқылы білім беру деңгейін көтеру. № 3 - 2006 ж. 2-3 б.
3. Досжанов Б.А. Мультимедиялық құралдардың оқыту процесіндегі тиімділігін анықтау/ “Үздіксіз кәсіби білім беру: проблемалары мен болашағы” атты республикалық ғылыми-тәжірибелік конференция материалдары. Қызылорда: ҚМУ, 2016. – 191-193 бб.
4. Есжанов А. Электрондық мультимедиа: ресурстары мен құралдары // Қазақстан мұғалімі, № 4, 16 сәуір, 2008. – 13-15 б.
5. Салихова А. «Оқушылардың шығармашылығын дамыту». Ғылыми-әдістемелік журнал, № 5 – 2009 ж
6. Садыбекова Ж. Оқу–тәрбие үрдісінде мультимедиалық технологияны қолдану қажеттілігі. Информатика негіздері журналы. № 4 – 2008 ж. 4-5 б.

ПОВЫШЕНИЕ ПОЗНАВАТЕЛЬНОЙ АКТИВНОСТИ УЧАЩИХСЯ ПО ГЕОГРАФИИ С ПОМОЩЬЮ МЕДИЙНЫХ ТЕХНОЛОГИЙ

А.Б.Уразбекова, С.С.Тулугалиева

Главная цель перед учителями в образовании – повышение уровня знаний молодого поколения, формирование всесторонне развитой личности. одной из важнейших проблем в системе образования в развитых странах является информатизация обучения, т.е. создание информационного пространства в учебном процессе. В настоящее время мультимедийные технологии – это одно из самых перспективных направлений информатизации образовательного процесса. одним из эффективных путей успешного внедрения современных информационных технологий в образовательной области является обеспечение программного и методического обеспечения, пополнение материальной базы, а также обязательное повышение квалификации преподавателей.

В статье рассмотрены основные вопросы эффективности разработки и применения средств информационных технологий, в том числе мультимедийных технологий для повышения качества обучения. Особое внимание уделяется организации использования мультимедийных презентаций и их эффективности в учебном процессе. На уроках географии освещаются ожидаемые результаты и эффективность использования мультимедийных технологий.

Ключевые слова: Информационные технологии, информационно-коммуникационные технологии, мультимедия, мультимедийные технологии.

IMPROVING THE COGNITIVE ACTIVITY OF STUDENTS IN GEOGRAPHY USING MULTIMEDIA TECHNOLOGIES

A. Urazbekova, S. Tuleugaliyeva

The main goal for teachers in education is to increase the level of knowledge of the younger generation, the formation of a fully developed personality. One of the most important problems in the education system in developed countries is the Informatization of education, i.e. the creation of an information space in the educational process. Currently, multimedia technologies are one of the most promising areas of Informatization of the educational process. One of the most effective ways to successfully implement modern information technologies in the educational field is to provide software and methodological support, replenishment of the material base, as well as mandatory professional development of teachers.

The article deals with the main issues of the effectiveness of the development and application of information technology tools, including multimedia technologies to improve the quality of education. Special attention is paid to the organization of the use of multimedia presentations and their effectiveness in the educational process. The geography lessons highlight the expected results and effectiveness of using multimedia technologies.

Key words: *information technologies, information and communication technologies, multimedia, multimedia technologies.*

Д.Р. Онтагарова, Н.А. Каримова,

Семей қаласының Шәкәрім атындағы мемлекеттік университеті

БІЛІМ АЛУШЫЛАРДЫҢ КӘСІБИ ПРАКТИКАНЫҢ ҰЙЫМДАСТЫРУ МӘСЕЛЕЛЕРІ

Аңдатпа: Болашақ мамандардың құзіреттіліктерін қалыптастыруда кәсіби практиканың маңызы зор. Практиканың мақсаты білім алушылардың алған құзырлығын нығайту, тереңдету және кәсіби білім беру бағдарламаларын меңгеру барысында алған теориялық білімдерін тәжірибелік әрекеттермен практика жүзінде шыңдау. Студенттердің кәсіби (педагогикалық) практикасының дайындық, пропедевтикалық, қалыптастырушы және қорытынды кезеңдері кәсіби құзіреттіліктерінің қалыптасуына дайындайтын арнайы практикалық тапсырмаларды қамтиды. Практикадан өту өте қажет. Практика кезінде тікелей студенттермен жұмыс жасайтындықтан әдістемелік шыңдалу қажет. Практика студенттің оқу пәні дәрежесінде білім кеңістігін құрайтын және оның кәсіби біліктілігін жетілдіруге мүмкіндік беретін маңызды сала. Яғни, бұл салада студенттер жастарды оқыту және тәрбиелеуде мұғалімге қажетті білік пен дағды қалыптастыра алады. Практикадан өту кезінде студент-практикант қаншалықты мамандықты дұрыс таңдағанын, өзінің тұлғалық қабілеттерінің болашақ мамандығымен үйлесімділік деңгейін анықтайды.

Түйін сөздер: оқу практикасы, өндірістік практика, дипломалды практика, педагогикалық практика, зерттеу практикасы.

Білім алушылардың практикасы жоғары оқу орнында оқу үрдісінде алынған теориялық білімді бекітуге, тәрбиелік дағдылар мен құзіреттіліктерді меңгеруге, сондай – ақ озық тәжірибені меңгеруге бағытталған жоғары / жоғары оқу орнынан кейінгі кәсіптік білімнің білім беру бағдарламасының құрамдас бөлігі болып табылады.

Қазіргі таңда жоғары білім жүйесінде бәсекеге қабілетті маман даярлау үшін, алдымен маманның кәсіби құзыреттілігін қалыптастыруға ықпал ететін кәсіби практиканың мәселелерін шешу қажеттілігі жиі айтылуда [1].

Педагогикалық мамандықтарда келесі кәсіби практикалардың келесі түрлері енгізілген: оқу, педагогикалық, өндірістік, дипломалды. Кестеде аталған практиканың мақсат, міндеттері сипатталған.

Кесте1 – Кәсіби практика түрлері, мақсат, міндеттері



Студенттердің практикасының барлық түрлерін ұйымдастыру оқытудың әр түрлі курстарында студенттердің кәсіби қызметін үздіксіз және жүйелі меңгеруін қамтамасыз етуге бағытталған.

Білім беру бағдарламасы бойынша оқитын студенттер практикасының негізгі түрлері оқу және өндірістік тәжірибе болып табылады.

Кәсіби-педагогикалық практиканың ерекшелігі – студенттер мұғалімнің кәсіби еңбегінің проблемалары шеңберіне еніп, оның жұмысының нақты мазмұнымен және көлемімен танысады, әрбір студент мұғалім іс-әрекетінің барлық түріне қатысады. Практика кезінде студент мазмұны жағынан да, көлемі жағынан да кәсіби мұғалімнің жұмысын атқарады. Кәсіби практиканың тиімділігін арттыру міндеті теориялық білімді саналы түрде қолдануды талап етеді [2].

Практика барысында пән мұғаліміне тән кәсіби-педагогикалық білікті меңгеруге жағдай жасайды. Мысалы, сабақтың ақпараттық, коммуникативтік және проблеманы шешу құзіреттілігі мақсаттарын анықтап шеше білу, оқу материалын іріктей білу, оқытудың түрлерін, әдістерін, тәсілдерін, оқу құралдары мен техникалық құралдарын таңдай білу, т.с.с.

Көптеген студенттердің педагогикалық жұмысқа қызығушылық сезімі кәсіби педагогикалық практика кезінде оянататын тәжірибе көрсетіп жүр. Тәжірибелі мұғалімдердің өнегесі, оқушылармен күнделікті қарым-қатынас, студенттердің мұғалімдік мамандыққа қызығушылығын арттыруға, балаларды сүйеге, мектеп жұмысына жауапкершілік көзқарас қалыптасуына өз әсерін тигізеді [3].

Қарастырылған практика түрлерінің тиімділігі, көбінесе, студенттердің белсенділігіне, жұмысқа шығармашылық көзқарастарына байланысты. Сонымен қатар студент оқу процесінде алған теориялық білімін практикалық іс-әрекетінде сапалы түрде қолдана білуі маңызды.

Кәсіби даярлық білім алушының мамандығының бейініне сәйкес келетін ұйымдарда (кәсіпорындарда, мекемелерде) өткізіледі, кәсіби практиканың ұзақтығы мамандық бойынша оқу жоспарына сәйкес белгіленеді, жұмыс беруші ұйымдармен әлеуметтік серіктестік туралы шарттар жасау негізінде жүзеге және оны асырылады білім алушылардың кәсіптік практикасы басталғанға дейін бір ай бұрын жасалады [4].

Кәсіби практиканы (барлық түрлері) жоспарлау, ұйымдастыру және өткізу мыналарды қамтамасыз етуі қажет:

- негізгі еңбек функцияларын орындауға мамандарды даярлаудың толықтығы мен біртұтастығы;
- кәсіби практиканың теориялық оқытумен байланысы және оның барлық түрлерінің сабақтастығы;
- білім алушылардың дағдыларын дәйекті қалыптастыру және практиканың бір түрінен екінші түріне өтудегі олардың ауырлауы;
- қоршаған орта жағдайын зерделеу, бағалау бойынша санаткерлік және практикалық дағдылар жүйесін дамыту;
- өндірісті ұйымдастырудың жаңа экологиялық қауіпсіз технологиясымен танысу.

Кәсіби практиканы өткізу төмендегі жағдайларды ескере отырып жүзеге асырылады:

- біртұтас педагогикалық үрдісті маманның кәсіби қызметінің нысаны ретінде түсінуге бағытталған теориялық және практикалық дайындықтың өзара байланысы;
- студенттің білім алатын мамандығына байланысты кәсіби практиканың бірінші курстан бастап бітіруші курсқа дейінгі кезеңділігі және жүйелілігі;
- кәсіби практиканы өту барысында болашақ маманның ғылыми-зерттеушілік жұмысқа бағыттау;
- кәсіби практиканың нақты мамандыққа бағытталуы.

Студенттердің оқу және өндірістік іс-тәжірибесін ұйымдастыруға жетекшілік ететін тәжірибесі және жүргізілген талдау нәтижелерін анықтау бойынша осы салада бар бірқатар проблемалар бар екенін анықтады.

Кәсіби практиканың ұйымдастырылуына байланысты мәселелерді анықтау мақсатында университет кафедралары мен колледждің практика жетекшілерінен «Практика жетекшісінің университет білім алушылармен қанағаттануы» атты сауалнама жүргізілді (2 кесте).

Кесте 2 – «Практика жетекшісінің университет білім алушылармен қанағаттануы» атты практика жетекшісінің анкетасы

№	Саулнама сұрақтары	1	2	3	4	5
1	Студенттің теориялық дайындығының деңгейі					
2	Студенттің кәсіби дайындығының деңгейі					
3	Белгілі бір педагогикалық тапсырманы шешудегі кәсіптік дағдыларды қолдану біліктілігі					
4	Қойылған міндетті шешудегі өзіндік қабілеті					
5	Кәсіби әдебиетпен жұмыс істеу дағдысы					
6	Еңбексүйгіштігі, жұмысқа қабілеттілігі және орындаушылық тәртібі					
7	Коммуникабельділігі, командада жұмыс істей білуі					
8	Эрудиция					
9	Ұйымдастырушылық қабілеті					
10	Студенттер үшін практика базасының жеткілікті мүмкіндіктерінің болуы					
11	Практиканы жақсарту бойынша сіздің ұсыныстарыңыз	/мәтіндік кеңістік (кеңейту қажетті, ұсыныстарды жазу үшін)				

Саулнама нәтижесінде практиканы ұйымдастыруды жақсарту бойынша төмендегідей ұсыныстар берілді:

- біріншіден, студенттердің оқу, психолого-педагогикалық практикасы теориялық оқу мерзімімен қатарлас жүреді де, студенттер практикаға сабақтан тыс уақытта немесе мектепте сабақ аяқталған уақытқа (мамыр-маусым) барады, ал бұл практика міндеттерінің сапасына кері әсер етеді.
- екіншіден, қазіргі уақытта практика жетекшілері кафедрада жоғары аудиториялық жүктемеге ие болуына байланысты, практика барысын қадағалауда жүйелілік болмайды;
- үшіншіден, бакалаврларда өндірістік практика барысында студенттер тек практика бағдарламасын өту ғана емес, сондай-ақ бітіру жұмыстары үшін материалдар жинау қажет болғандықтан, 10 апталық мерзімді ұзарту қажеттілігі туындайды.
- төртіншіден, студенттердің практика қорытындысы бойынша бірыңғай ортақ бағалау критерийлердің болуы қажет.

Практиканың тиімділігін арттыру үшін практикаға басшылықты жүзеге асыратын оқытушылардың жүктеме нормативтерін қайта қарау қажет.

Саулнама нәтижесінің талданған тағы бір бағыты, практика жетекшілерінің студенттердің практикаға қатысты құзырлықтарына қанағаттануын бағалау болды.

Бағалау 5 деңгей бойынша жүзеге асырылады [5]. Көрсетілген деңгейлер белгілі бір пайызға сәйкестендірілді.

1-ші деңгей «мүлде қанағаттандырмайды»; 0% – 20%

2-ші деңгей «негізінен қанағаттандырмайды»; 21% – 40%

3-ші деңгей «ішінара қанағаттандырады»; 41% – 60%

4-ші деңгей «негізінен қанағаттандырады»; 61% – 80%

5-ші деңгей «түгел қанағаттандырады». 81% – 100%

Практика жетекшілерімен сауалнама жүргізгендегі нәтижесі сурет-1 көрсетілді.

Талдау нәтижесі практика жетекшілерінің студенттердің кәсіби құзырлықтарына қанағаттану көрсеткіштері жалпы алғанда 68% – 90% аралығын құрады, яғни «негізінен қанағаттандырады», «түгел қанағаттандырады» деңгейлеріне сәйкес. Дегенмен «қойылған міндетті шешудегі өзіндік қабілеті» студенттерді ғылыми жұмыстарға тарту, практика барысында педагогикалық эксперимент қоюға үйретуге мән беру керектігін көрсетеді.

Қорыта айтқанда, білім алушылардың кәсіби практиканың ұйымдастыру мәселелері толық деңгейде болады егерде студенттердің кәсіби құзырлықтары, жоғарыда аталған мәселелер шешімін тапса өз деңгейінде жүзеге асырылады. Мақсатты ұйымдастырылған және тиянақты өткізілген практика студенттерді оқыту мен тәрбие жұмысының қазіргі өмірімен байланысын күшейтуге, студенттің пән бойынша психологиялық – педагогикалық білімінің қалыптасуына оң әсерін тигізеді. Кәсіби практика барысында, студенттер болашақ қызметінің қыр-сырын тікелей жұмыс орнында танып, психологиялық және кәсіби бейімделуден өтеді. Практика болашақ мамандардың кәсіби біліктілігі мен дағдыларын

қалыптастыруда үлкен және маңызды рөл атқарады. Практикадан өту барысында студенттердің теориялық білімдері тереңдетіледі, кеңейеді, нығайтылады. Студенттердің кәсіби білік-дағдылары мен кәсіби-тұлғалық қабілеттері қалыптасып, шығармашылық белсенділігі мен дербестігі дамиды.

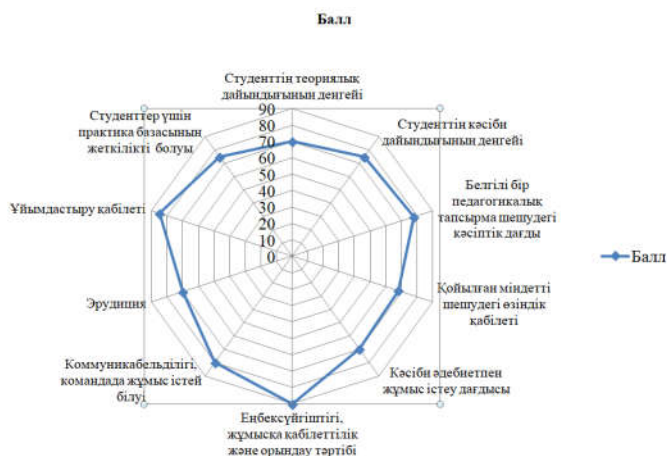

Сурет 1 – Практика жетекшілерінің студенттердің кәсіби құзырлықтарына қанағаттану көрсеткіштері

Әдебиеттер

1. Өнербаева З.О. Болашақ химия мұғалімінің кәсіби даярлаудың теориялық және практикалық мәні мен сапасы [Текст]/ Өнербаева З.О. // Ізденіс – Поиск Гуманитарлық ғылымдар сериясы. – 2009. – № 1. – Б.270-273.
2. Иманқұлова Л. Педагогикалық практика және кәсіби іскерлікті қалыптастыру[Текст]/ Л. Иманқұлова // Қазақстан мектебі. – 2012. – № 7. – Б.36-38.
3. Аманқұлов К. Болашақ мамандарды кәсіби даярлаудағы педагогикалық практиканың орны / К.Аманқұлов // Ұлт тағылымы. – 2008. – № 4. – Б. 18-20
4. С.Қ. Бердібаева, А.И. Гарбер, Н.М. Садықова. Әл-Фараби атындағы Қаз ҰУ хабаршысы /С. Қ. Бердібаева, А.И. Гарбер, Н.М. Садықова // Психология және социология сериясы. - 2016. – № 2. – Б.198-202.
5. Орманов А. Бүгінгі практикант - ертеңгі маман / А.Орманов // Абай. – 2016. – № 5. – Б.73-76.

ВОПРОСЫ ОРГАНИЗАЦИИ ПРОФЕССИОНАЛЬНОЙ ПРАКТИКИ ОБУЧАЮЩИХСЯ

Д.Р. Онтагарова, Н.А. Каримова

Профессиональная практика имеет большое значение для формирования компетенций будущих специалистов. Целью практики является закрепление, углубление полученных знаний и совершенствование теоретических знаний, полученных при освоении профессиональных образовательных программ, практическими действиями. Подготовительный, пропедевтический, формирующий и заключительный этапы профессиональной (педагогической) практики студентов включают в себя специальные практические задания, подготавливаемые к формированию профессиональных компетенций. Прохождение практики очень необходимо. В период практики необходимо совершенствовать методическую работу, так как непосредственная работа со студентами. Практика является важной сферой формирования образовательного пространства студента на уровне учебной дисциплины и позволяющей повысить его профессиональную квалификацию. То есть, в этой области студенты могут формировать навыки и умения, необходимые учителю в обучении и воспитании молодежи. Во время прохождения практики студент-практикант определяет, насколько правильно выбран специальность, уровень гармонии своих личностных способностей с будущей профессией.

Ключевые слова: учебная практика, производственная практика, Преддипломная практика, педагогическая практика, исследовательская практика.

QUESTIONS OF ORGANIZATION OF PROFESSIONAL PRACTICE OF STUDENTS

D. Ontagarova, N. Karimova

Professional practice is of great importance for the formation of future specialists' competencies. The purpose of the practice is to consolidate, deepen the knowledge gained and improve the theoretical knowledge obtained during the development of professional educational programs, practical actions. Preparatory, propaedeutic, forming and final stages of professional (pedagogical) practice of students include special practical tasks that are prepared for the formation of professional competencies. Passing the practice is very necessary. During the practice period, it is necessary to improve the methodological work, since direct work with students. Practice is an important area of formation of the student's educational space at the level of the academic discipline and allows to improve their professional qualifications. That is, in this area, students can form the skills and abilities that a teacher needs in teaching and educating young people. During the internship, the student-trainee determines how well the specialty is chosen, the level of harmony of their personal abilities with the future profession.

Key words: educational practice, industrial practice, pre-Graduate practice, pedagogical practice, research practice.

FTAXP: 15.21.41

Г.С. Турсунгожинова, Ж.М. Бейсембаева, А.К. Алимгазина
Семей қаласының Шәкәрім атындағы мемлекеттік университеті

СТУДЕНТТЕРДІҢ ЭМОЦИОНАЛДЫ ИНТЕЛЛЕКТИЛЕРІН ПСИХОЛОГИЯЛЫҚ ТАЛДАУ

Аңдатпа: Бұл мақалада студент-психологтардың эмоционалды интеллект мәселесі қарастырылып отыр. Эмоционалды интеллектінің студент-психологтың кәсіби қызметіндегі маңызды сапасының бірі болатындығы жайлы ғылыми-теориялық және әдіснамалық талдаулар мен тұжырымдар сипатталды. Болашақ психологтардың эмоционалды интеллектілеріне анықтама беріле келе оларды дамытудың жолдары да ұсынылды. Шетелдік және отандық ғылыми еңбектердегі эмоционалды интеллект мәселелері негізге алынды. ЖОО-да психология мамандығы бойынша білім алушы 1 және 4 курс студенттерне эмпирикалық зерттеу жұмыстары елімізде бейімделген әдістемелер негізінде жүргізіліп нәтижелері шығарылды.

Студент-психологтардың кәсіби іс-әрекеттеріндегі эмоционалды интеллект пен оның ғылыми тұрғыда зерттелу мәселелері орын алуда. Бұл тақырыптың қазіргі таңдағы өзектілігі студенттің жеке тұлғалық дамуындағы өзін-өзі тануы, өзін-өзі өзектендіруі, өзін-өзі басқара алуының ерекшеліктері эмоционалды интеллектісінің қалыптасуымен байланысқан. Эмоционалды интеллект бойынша зерттеу жүргізген ғалымдардың ой-пікірлері, ғылыми зерттеу әдістері бойынша тұжырымдар жасалған. Психологиялық қызметтің бағыттары мен принциптеріне сипаттама берілді. Психологиялық қызметте эмоцияның рөлі ерекше және оны дамыту әр маманның негізгі бағытының бірі екендігі сипатталды.

Түйін сөздер: эмоциональнй интеллект, жеке тұлға, өзін-өзі басқару, эмоцияларын түсіну.

Психолог маманның кәсіби қызметінің ерекшелігі оның жеке тұлғалық сапаларымен байланысты, ол адамдармен қарым-қатынас орнатуымен қатар оларды түсіне білуі оның кәсіби іс-әрекетінің негізгі құралы болып табылады. Сондықтан студент-психологтардың жұмыс істеу үшін қажетті білім, білік және дағды ғана емес, сонымен қатар белгілі бір жеке қасиеттерді қалыптастыру оқуда ең үлкен нәтижеге қол жеткізуге мүмкіндік береді, ал бұл өз кезегінде болашақ кәсіби қызметте жоғары нәтижелерге қол жеткізуге ықпал етеді.

Эмоционалды интеллект концепциясына байланысты Дж. Мейер, П. Сэловей, Д. Карузо, эмоционалды интеллект – бұл өз эмоциялары мен басқалардың эмоцияларын сезінуге және түсінуге мүмкіндік беретін ментальдық қабілеттер тобы деген [1]. Эмоционалды интеллект идеясы-бұл термин Эдуард Торндайк, Джой Гилфорд, Ганс Айзенк

сияқты авторлар әзірлеген әлеуметтік интеллект ұғымынан шықты [2]. Эмоционалды интеллект дамуының жоғары деңгейі бар индивидтер өз эмоциялары мен басқа адамдардың эмоцияларын түсінуге, эмоцияларын басқаруға айқын қабілеттері бар екенін атап өтуге болады, бұл қарым-қатынаста жоғары бейімделу мен тиімділікті тудырады. Сыртқы дүниенің заңдылықтарын көрсететін абстрактілі және нақты интеллектке қарағанда, эмоционалды интеллект жеке тұлғаның ішкі әлемдін, мінез-құлқын және шындықпен өзара әрекеттесу байланысын көрсетеді [3]. Американдық психологтар П. Сэловей және Мейер Дж. психология ғылымында алғашқы және ең танымал эмоциялық интеллект моделін әзірледі. Бұл үш типті қабілеттерден тұратын күрделі конструкция:

- 1) идентификация және эмоцияның көрінуі,
- 2) эмоцияларды реттеу,
- 3) ойлау және іс-әрекетте эмоциялық ақпаратты пайдалану.

Бірнеше жылдар бойы Сэловей П. мен Мейер Дж. бұл мәселесі зерттеліп, бұл модельге толықтырулар енгізіліп екінші нұсқасы шығарылды. Модельдің екінші нұсқасы эмоциялар адамның басқа адамдармен немесе заттармен байланысы туралы ақпараттан тұрады, бұл ретте эмоциялар адамға осы байланыстардың сипаты туралы хабарлайды. Байланыс өзекті, сондай-ақ еске түсірілетін немесе қиял болуы мүмкін. Басқа адамдармен және заттармен байланыстардың өзгеруі уайымсыз эмоциялардың өзгеруіне әкеледі. Мұндай негіздеме контекстінде эмоциялық интеллект эмоциялардағы ақпаратты қайта өңдеу қабілеті ретінде түсіндіріледі: эмоциялардың мәнін анықтау, олардың бір-бірімен байланысы, эмоциялық ақпаратты ойлау және шешім қабылдау үшін негіз ретінде пайдалану. Дж. Мейер және П. Сэловей төрт компонентті бөлді – «эмоционалды интеллект моделінің төрт тармағы», олардың әрқайсысы өз кезегінде «қабілеттің немесе дағдылардың төрт саласын», ал барлығы бірге – «эмоциялық интеллектінің көптеген салаларын» сипаттайды. Әрбір компонент адамның жеке эмоцияларына да, басқа адамдардың эмоцияларына да қатысты. 1997ж. жетілдірілген моделіне сәйкес, эмоциялық интеллект келесі ментальды қабілеттерден тұрады:

- 1) эмоцияларды қатесіз қабылдау, бағалау және білдіру қабілеті;
- 2) ойлау тиімділігін арттыру үшін сезімге қол жеткізу және тудыру қабілеті;
- 3) эмоцияларды түсіну, эмоциялық таным;

4) эмоцияларды саналы реттеу, эмоцияларды басқару, эмоциялық және зияткерлік даму деңгейін арттыру қабілеті; 2004 жылы ресейлік психолог Д.В. Люсин эмоциялық интеллектінің жаңа моделін ұсынды. Эмоциялық интеллект деп автор өзінің және басқалардың эмоцияларын түсіну және оларды басқару қабілеті екендігін анықтайды. Д.В. Люсин эмоцияларды түсіну және басқару қабілетін келесідей түсіндірді: яғни адам эмоцияны тануы мүмкін, өзіңізде немесе басқа адамда эмоционалды уайымның болу фактісін өзі анықтауы мүмкін; эмоцияны анықтай алуы, өзі немесе басқа адам қандай эмоцияны сезінетінін анықтау және ол жағдайда саған байланысты сөз тіркесін табу; осы эмоцияны тудырған себептер мен онан пайда болатын салдарларды түсінеді. Адамның эмоцияларды басқару қабілеті бұл: эмоциялардың ең алдымен шамадан тыс күшті эмоцияларды бәсеңдетуі; қарқындылығын бақылай алуы, эмоциялардың сыртқы көрінісін бақылай алуы; қажет болған жағдайда қандай да бір эмоцияны өз бетінше тудыруында. Люсин атап өткендей, эмоциялық интеллект біріншіден когнитивті қабілеттермен, ал екінші жағынан - жеке қасиеттер ретінде болады. Д.В. Люсин бойынша эмоциялық интеллект-бұл адамның өмірі барысында оның деңгейі мен өзіндік ерекшеліктерін негіздейтін бірқатар факторлардың әсерінен қалыптасатын психологиялық білім [6].

Ғалымдар эмоциялық интеллекттің дамуы биологиялық және әлеуметтік алғышарттарға байланысты болуы мүмкін деп санайды. Олардың биологиялық алғышарттарына мыналар жатады: ата-аналардың эмоциялық интеллект деңгейі, оң жақ жартышарының ойлау типі, себебі вербальды емес интеллектімен байланысты, бұл сөйлеудің эмоциялық бояуын нақты тануға мүмкіндік береді. Эмоциялық қабылдаушылықтың тұқым қуалайтыны темперамент қасиеттері, ақпаратты өңдеу ерекшеліктері. Сонымен, ЭИ дамуы бейімделудің, тұлғааралық өзара іс-қимылды оңтайландырудың, әлеуметтік және өзге де оң мінез-құлықтың маңызды факторы болып табылады. ЭИ өсуімен адамдардың мінез-құлқындағы деструктивті үрдістердің төмендеуімен байланысты [4, 5].

Психолог-студенттердің эмоциялық интеллектісін дамыту кәсіби даму және өзін-өзі дамыту арқылы жүзеге асырылады. Психологтың эмоционалды интеллектісіюл эмпатияның

қалыптасуымен, коммуникативтік төзімділігімен, өзін-өзі бағалау мен талаптану деңгейінің болуымен, өзіне және өз құзыреттілігіне сенімділікпен, өз сезімдері мен эмоцияларын сезіну, оларды басқару, өзара әрекеттестік бойынша әріптестердің сезімдері мен эмоцияларын сезіну және оларды реттеу білімдерімен анықталады [6]. Эмоциялық интеллект дамуының жоғары деңгейі бар психолог-бұл, ең алдымен, эмоциялық саланы терең меңгеріп, өзінің өмірлік және кәсіби жолын өз бетінше талдауға бейім және өзін-өзі ақтайтын тұлға. студент-психологтардың эмоционалды интеллектінің ерекшеліктерін анықтауға зерттеу жүргізген ғалымдардың бірі М.М. Царенкова. Ол әр компоненттің даму деңгейін және эмоциялық интеллектінің жалпы көрсеткішін зерттеді.

Нәтижесінде студент – психологтардың «эмоцияларды түсіну» сияқты эмоциялық интеллектінің компоненті анағұрлым айқын екені анықталды, бұл күрделі эмоцияларды түсінудің және бір кезеңнен екінші сатыға эмоциялық ауысудың, эмоцияларды талдау және эмоциялық білімді пайдаланудың дамыған қабілетін көрсетеді. «Эмоцияларды саналы реттеу» компоненті, яғни басқа адамдардың эмоциялары мен сезімдерін басқару. Бұл эмоциялық және интеллектуалды даму үшін қажет эмоциялардың рефлексивті реттелуі, позитивті және негативті сезімдердің ашық қалуына көмектеседі. Бұл эмоциялық және интеллектуалды даму үшін қажет эмоциялардың рефлексивті реттелуі, ол позитивті және негативті сезімдердің ашық қалуы, ақпараттың пайдасына қарай эмоцияны тудыру немесе оның шеттеуге байланысты, эмоцияларды сезінуге, олардың айқындылығын, тұрпаттылығын, мақсаттылығын анықтауға, жағымсыз сезімдерді ұстап тұру және олардың ішіндегі ақпаратты бұрмалаусыз оң сезімдерді арттыру арқылы өзінің және бөтен эмоцияларын басқаруға көмектеседі. «Эмоцияларды идентификациялау» және «ойлаудың эмоциялық фасилитациясы» компоненттері іс жүзінде тең дәрежеде көрсетілген, бұл эмоцияларды физикалық жай-күйі, сезімдері мен ойлары бойынша анықтауға, өнер туындылары, сөйлеу, дыбыстар, сыртқы түрі мен мінез-құлқы арқылы басқа адамдардың эмоцияларын анықтауға қабілеттілігінің төмендеуі, осы сезімдерге байланысты эмоциялар мен қажеттіліктерді нақты көрсетуге, шынайы және жалған сезімдерді саралауға, сондай-ақ белгілі бір эмоцияны туғызу қабілеттілігінің және кейіннен оны бақылауға қабілеттілігінің төмендегенін көрсетеді. Эмоциялық интеллект компоненттерінің құрамдас бөліктерін салыстыра отырып, студент – психологтарда адамдарды эмоционалды бағалау, эмоциялардың өзара өтуін түсіну қабілеті, олардың өзгергіштік механизмдері, сондай-ақ уақыт бойынша эмоциялардың өтуі, аралас эмоциялар мен күрделі сезімдерді ажырату қабілеті және эмоциялардың өзара әрекеттесуін түсіну сияқты қабілеттер айқын көрінеді деп айтуға болады. Дегенмен оларда басқа адамдардың эмоционалды жағдайын және эмоционалды жағдайын реттеуге деген қабілеттерін әліде дамыту қажет. Мамандар даярлауда болашақ кәсіби қызметтің ерекшелігі бар. Психологтардың, гуманитарлық бағыттағы мамандардың болашақ кәсіби қызметі ең алдымен «адам – адам» өзара қарым - қатынастарымен немесе дәлірек айтқанда субъект – субъектімен, осы өзара қарым-қатынастардың ортасында-адам. Кәсіптің өзі адамдармен тиімді қарым-қатынас жасау үшін өз эмоцияларын түсінуді талап етеді. Психолог-студенттер тренингтерге және профильді пәндерге қатыса отырып, өзінің эмоциялық ой-өрісін дамытады. Психолог мамандығын таңдау бастапқыда өзгелерді (немесе өзін) эмоциялық уайымдарына қызығушылықпен тануға байланысты. П. Сэловей мен Джон Майер эмоциялық интеллекттіні «эмоцияларда көрінетін жеке тұлғаның көріністерін қабылдау және түсіну, интеллектуалдық процестер негізінде эмоцияларды басқару қабілеті» деп анықтаған [4].

Олардың пікірінше эмоцияналды интеллект, 4 бөлімді қамтиды: 1) эмоцияларды қабылдау немесе сезіну қабілеті (өзінің және басқа да адамдікін); 2) өз эмоцияларын ақыл-ойға көмек ретінде бағыттау қабілеті; 3) қандай да бір эмоцияны білдіретінін түсіну қабілеті; 4) эмоцияларды басқару қабілеті.

Эмоционалды интеллект мәселесімен айналысатын барлық психологтар эмоцияларды басқару-бұл үйреніп, дамытуға болатын дағды, ал бала кезіндегі отбасылық тәрбие – басты факторлардың бірі. Ата-аналардың эмоциялық мәселелерді талқылауға бейімділігі баланың өз эмоцияларын жақсы түсінуіне және оның өзін-өзі реттеу қабілетін дамытуға ықпал етеді. Эмоциялық интеллект-психологтың кәсіби маңызды сапасы. Бұл эмоционалды интеллекттің құрамдас бөліктерін қарастырумен негізделеді. Бірақ, студент-психологтар оқытудың бірінші курсына басқа мамандықтағы студенттерден ерекшеленуі тиіс, атап айтқанда – эмоциялық интеллектінің жоғары деңгейі - эмпатияның дамуының

айқын деңгейі, коммуникативтік құзыреттілігі, эмоцияларды бақылау және басқару және эмоциялық интеллектінің жалпы деңгейі.

Кейінірек П. Сэловей әріптесі Дэвид Карузо былай деп жазды: «эмоционалды интеллект-ақылға қарама-қайшы емес, сезімдердегі ақыл-ойдың триумфы емес, бұл екі процестің бірегей қиылысуы» [2].

Демек, эмоциялық интеллект-бұл түсіну қабілеті эмоциялар репрезентацияланатын жеке қарым-қатынас және басқару эмоциялық сферамен интеллектуальды талдау және синтездеу негізінде[8].

Студент-психологтардың болашақ мамандығында эмоционалды интеллект маңызды рөлді атқарады, себебі олардың болашақ мамандығы тікелей әлеуметтік өзара әрекеттесумен, әрбір жеке тұлғаның эмоционалды күйін қабылдаумен және ажыратумен байланысты. Эмоционалды интеллект кәсіби маңызды қасиеттерді дамытудың өзіндік индикаторы болып табылады, оларға өзін және басқа адамдарды жақсы түсінуге көмектеседі, қарым-қатынас үдерісін жеңілдетеді. Осы бағытта «Психология» мамандығының 1 және 4 курс студенттеріне эмпирикалық зерттеу жүргізілді. Зерттеу барысында Н. Холлдың «эмоциялық интеллект сауалнамасы» әдістемесі қолданылды, 1 кестеде алынған нәтижелер көрсетілген.

Н. Холлдың әдістемесі бойынша студент-психологтардың эмоциялық интеллектілерінің ерекшеліктері

1 кесте

№	Шкалалар	жоғары		орташа		төмен	
		1 курс	4 курс	1 курс	4 курс	1 курс	4 курс
1	ЕО-Эмоционалды хабардарлық	33%	72%	20%	22%	50%	18%
2	USE-Өзэмоцияларынбасқару	20%	50%	30%	40%	50%	10%
3	SM-Өзіндік мотивация	30%	56%	20%	32%	50%	12%
4	Е-Эмпатия	18%	42%	28%	30%	54%	28%
5	UEDL-Басқа адамдардың эмоцияларын басқару	16%	50%	22%	30%	62%	20%

Бұл кестеде көрсетілгендей 1 және 4 курс студенттерінің эмоционалды интеллектілерінде үлкен айырмашылық байқалады, ЕО бойынша 1-ші курс студенттерінде жоғары деңгей 33%болуы олардың эмоционалды жағдайды бақылай алуын білдіріп отыр, ал 50% төмен болуы арқылы олардың бойындағы эмоционалды кедергілерді білдірет, бұл нәтиже 4 курста әлдеқайда жақсы нәтиже беріп отыр, олардың 72% да жоғары болуы эмоционалды хабардар екендігін көрсетті тек 18% төмен нәтиже беруі байқалды. USE – 1 курс студенттерінде 20%ғана жоғары болуы әліде үлкен психологиялық қызметті талап етеді, дегенмен 10%төмен көрсеткіш беруі олардың өз-өздерімен жұмыс жасауларын қажет етуде, ал 4 курста 50%жоғары және 40% орташа көрсеткішке ие болуы болашақ психологтар үшін үлкен жетістік. SM – 1 курс студенттерінде 30% ғана жоғары және 50% төмен болуы олардың әліде өз таңдауларына деген толық сенімдерінің болмауын білдірет, бұл да эмоционалды кедергілерге әкелуі ықтимал. Е – 1 курс студенттерінде 18% ғана жоғары және 54% төмен көрсеткіш беруі студенттердің өз мамандықтарына байланысты көптеген ақпарат пен тәжірибелік дағдыларды қалыптастырудың үлкен сұранысын қажет ететіндігін көрсетіп отыр. Ал жоғары курс студенттерінде бұл өте жақсы көрсеткіштерге ие болып отыр, 42% жоғары және 30% орташа. UEDL-әріне бұл барлық шкалалармен байланыс тауып отырған эмоциялардың бірі, 1 курс студенттері үшін 62% төмен нәтиже беру алда атқарылатын жұмыс мазмұнына сай өзгереді деген болжамға сай, себебі 4 курс студенттерінде 50% жоғары және 30% орташа көрсеткіш берулері олармен атқарылатын оқу-жұмыс бағдарламасының жүйелі және студент-психологтар үшін нәтижелі екендігін көрсетіп отыр.

Жүргізілген эмпирикалық эксперимент нәтижесі негізінде студент-психологтардың эмоционалды интеллектілері ЖОО-ның оқу жоспары мен мамандықтарының модульдық бағдарламасының құзыреттіліктері олардың болашақ кәсіби іс-әрекеттеріне деген біліктіліктері мен дағдыларын толықтай қалыптастырып отырғандығын көрсетті. Осы арқылы студент-психологтардың эмоционалды интеллектілері жоғарлайды және кәсіби іс-әрекеттерінде өздері үшін қажетті нәтижеге ие болады деген тұжырымға келдік.

Әдебиеттер

1. Алексеева Е.Е. Типологические особенности студентов психологических и педагогических специальностей // Вестник Санкт-Петербургского университета МВД России. – 2009, № 4, С. 207-212.
2. Нгуен М.А. Роль эмоционального интеллекта в становлении личности студента-профессионала / Нгуен М.А. // Профессиональное образование. Столица. – "Новые педагогические исследования". № 5, 2007. С.137-140.
3. Андреева И.Н. Эмоциональный интеллект – исследования феномена. // Вопросы психологии. 2006. № 3. С.78-85.
4. Андреева И.Н. Предпосылки развития эмоционального интеллекта // Вопросы психологии. 2007. № 5. С.57-60.
5. Ильин Е. П. Эмоции и чувства. – СПб: Питер, 2001.
6. Аболин Л.М. Психологические механизмы эмоциональной устойчивости человека /Л.М. Аболин. – Казань: Изд-во КазГУ, 2007. – 320 с.

ПСИХОЛОГИЧЕСКИЙ АНАЛИЗ ЭМОЦИОНАЛЬНОГО ИНТЕЛЛЕКТА У СТУДЕНТОВ

Г.С. Турсунгожинова, Ж.М. Бейсембаева, А.К. Алимгазина

В данной статье рассматривается вопрос эмоционального интеллекта студентов-психологов. Были описаны научно-теоретические и методологические анализы и выводы о том, что эмоциональный интеллект является одним из важных качеств в профессиональной деятельности студентов-психологов. Были даны определения эмоционального интеллекта будущих психологов, предложены пути их развития. За основу взяты проблемы эмоционального интеллекта в зарубежных и отечественных научных трудах. Студентам 1 и 4 курсов, обучающиеся по специальности психология в вузе, провели эмперические исследования на основе адаптированных методик в стране.

В будущей профессиональной деятельности студентов-психологов эмоциональный интеллект имеет очень большую роль. Актуальность данной темы в настоящее время связана с формированием эмоционального интеллекта, саморегуляции, саморегуляции в личностном развитии студента. Были проанализированы мнения ученых, проводивших исследования по эмоциональному интеллекту, выводы по методам научных исследований. Была дана характеристика направлений и принципы психологической службы. В психологической службе была описана роль эмоций, и ее развитие является одним из основных направлений каждого специалиста.

Ключевые слова: эмоциональный интеллект, личность, самоуправление, понимание эмоций.

PSYCHOLOGICAL ANALYSIS OF EMOTIONAL INTELLIGENCE IN STUDENTS

G. Tursungozhinova, Zh. Beisembayeva, A. Alimgazinova

This article deals with the issue of emotional intelligence of psychology students. Scientific-theoretical and methodological analyses and conclusions that emotional intelligence is one of the important qualities in the professional activity of psychology students were described. Definitions of emotional intelligence of future psychologists were given, and ways of their development were suggested. It is based on the problems of emotional intelligence in foreign and domestic scientific works. The 1st and 4th year students studying psychology at the University conducted empirical research based on adapted methods in the country.

Emotional intelligence plays a very important role in the future professional activity of psychology students. The relevance of this topic is currently associated with the formation of emotional intelligence, self-regulation, self-regulation in the student's personal development. The opinions of scientists who conducted research on emotional intelligence and conclusions on research methods were analyzed. The characteristics of the directions and principles of psychological service were given. The role of emotions was described in the psychological service, and its development is one of the main directions of each specialist.

Key words: emotional intelligence, personality, self-management, understanding of emotion.

С.Ф. Саитова

КГУ "Мамлютская школа-гимназия № 1", г. Мамлютка, Мамлютский район, СКО

ПСИХОЛОГО-ПЕДАГОГИЧЕСКОЕ СОПРОВОЖДЕНИЕ ПРЕДМЕТА «САМОПОЗНАНИЕ» В ОБЩЕОБРАЗОВАТЕЛЬНОЙ ШКОЛЕ

Аннотация: В статье обосновывается необходимость и актуальность реализации психолого-педагогического сопровождения психического развития обучающихся школ. Автором раскрыты теоретические основания проблемы. Выделена главная цель современного образования – это, прежде всего полноценное развитие потенциала человека, его способностей и дарований. Представлено определение понятия «педагогическая поддержка», рассмотрена трактовка данной категории. Раскрыта роль педагогической поддержки в рамках учебно-воспитательного процесса школы, определены педагогические условия, изучены содержательные компоненты педагогической поддержки. Особое внимание уделено сущности, и границам психологической службы школы, рассмотрены основные направления работы психолога в школах. Отмечено, что одним из основных параметров отслеживания изменения личностных качеств учащихся в общеобразовательной школе является изучение уровня самооценки. Рассмотрены основные этапы работы по сопровождению предмета «Самопознание». Важным является, что данный предмет ориентирован на воспитание компетентного человека, способного самостоятельно находить информацию, анализировать, логически мыслить и принимать решения, способного самореализовываться. Приведен диагностический инструментарий, который позволяют отслеживать развитие психических процессов, эмоциональное состояние, личностный рост учащихся школ. Материал будет полезен для учителей самопознания, так включает в себя методические рекомендации по применению новых форм преподавания предмета самопознание.

Ключевые слова: учащиеся, психологическое сопровождение, самопознание, педагогическая поддержка, психологическая диагностика, психологическая профилактика, психологическая коррекция, психологическое просвещение.

В свое время Президент республики Казахстан Н.А. Назарбаев в своем Послании народу отметил: «Мы должны построить общество, где ценят честь, достоинство и репутацию каждого, где присутствуют высокая мораль, этические стандарты и духовные ценности» [1].

Президент Казахстана Н. Назарбаев в проекте «Интеллектуальная нация – 2020» обозначил цель новой национальной идеи – превращение Казахстана в страну с конкурентоспособным человеческим капиталом. Одним из направлений проекта является духовное воспитание молодежи. Дальнейшее развитие данные идеи получили в последнем Послании Президента, где особый акцент был сделан на усиление воспитательной работы с учащимися, на формировании общечеловеческих ценностей.

В одном из высказываний Сары Алпысовны Назарбаевой прозвучали такие слова: «Именно через образование мы хотим возродить в нашем обществе духовно-нравственные ценности, чтобы каждый человек мог в полной мере реализовать заложенные в нем от рождения способности и тем самым принести пользу не только нашему государству, но и всем людям на Земле» [2].

Главной целью современного образования является полноценное развитие потенциала человека, его способностей и дарований. Воплощение этой идеи осуществляется, прежде всего, через инновационный предмет «Самопознание», который, на наш взгляд, является стержнем общего среднего образования. Данный предмет ориентирован на воспитание компетентного человека, способного самостоятельно находить информацию, анализировать, логически мыслить и принимать решения, способного самообразовываться и самореализовываться.

Предмет «Самопознание» предусматривает обязательное психолого-педагогическое сопровождение. Поэтому по статистическим данным 85% учителей самопознания – это

педагоги-психологи. Проведенный анализ показывает необходимость учитывать тот факт, кто как не психолог поможет ребенку осознать свою индивидуальность, неповторимость, научит чувствовать и понимать других людей, научит поддерживать свои позитивные чувства и контролировать негативные эмоции, приобщит к общечеловеческим ценностям.

Всё перечисленное является целью предмета «Самопознание», эти же цели поставлены в основу психологической службы школы.

Основные этапы работы по сопровождению предмета «Самопознание»:

- психологическое наблюдение;
- психодиагностические исследования;
- оказание помощи и консультирование педагогов и учащихся.

Систематический мониторинг в Казахстане благодаря введению предмета «Самопознания» ведется целенаправленная работа по возрождению нравственных основ человеческого бытия на благо будущего.

Стоит заметить, что для преподавателя предмета «Самопознание» важны психологические знания, которые дают возможность педагогу обнаружить психологические свойства, характеризующие индивида и личность, раскрывают законы биологического развития индивида и особенности их действия в условиях его жизни в обществе. Между тем преподаватель самопознания в большой степени – это не только старший товарищ и наставник, способный направить поток мыслей обучающегося в нужное русло, стимулировать творческую активность учащегося, проявить к нему внимание, но и человек, способный оказать вовремя психологическую поддержку.

Особого внимания заслуживает понятие «педагогическая поддержка» – это такая организация образовательного процесса, когда он полностью обращен к внутренним силам и способностям человека. На уроках самопознания зачастую затрагиваются такие важные темы, которые касаются самых глубинных переживаний учащихся. Уроки самопознания имеют свою специфику и отличаются от других уроков тем, что требуют формирования положительных, позитивных качеств, специальных знаний, умений, навыков для самостоятельного решения проблем [3].

Поэтому преподаватель самопознания в некоторой степени выполняет на уроках роль психолога, создавая условия психологического комфорта для взаимодействия всех участников учебно-воспитательного процесса.

Преподавателю самопознания на занятиях необходимо учитывать не только индивидуальные особенности каждого учащегося, но и их склонности и интересы, организовывать свой урок в соответствии с профессиональной направленностью учащихся, учитывая типы мышления, а также специфику учебного заведения, не нарушая при этом рабочей учебной программы и всех этапов урока.

Основной целью предмета «Самопознания» является формирование положительного отношения человека к самому себе, т.е. формирование адекватной самооценки [4].

В настоящее время изучаются сущность, и границы психологической службы школы, которая ведет свою работу по следующим направлениям:

1. Психологическая диагностика – глубокое проникновение во внутренний мир ребенка. С целью отслеживания изменения личностных качеств учащихся я использую такие методы, как: наблюдение, беседа, анкетирование, анализ продуктов деятельности (творчества), тестирование, социометрия. Выделяю психологическую проблему, задаю вопрос, получаю нужную информацию, анализирую её и формулирую вывод. Результаты обследования дают информацию о необходимости коррекции или развитии ученика, об эффективности профилактической или консультационной работы.

2. Психологическая профилактика – на основе своих знаний и опыта провожу работу по предупреждению возможного неблагополучия в психическом и личностном развитии ребёнка.

3. Психологическая коррекция – устранение отклонений с помощью индивидуальных и групповых занятий (тренинги группового взаимодействия, тренинги личностного роста, упражнения на снижение уровня тревожности, агрессии и т.д.).

4. Психологическое консультирование – посильная помощь и адекватное решение тех проблем, с которыми приходят учителя, учащиеся и родители.

5. Психологическое просвещение – приобщение детей, педагогов и родителей к психологическим знаниям[5].

В ходе психолого-педагогического сопровождения предмета «Самопознание» для получения объективной информации проводится сбор, обработка и анализ информации. Это дает возможность оценивать и корректировать всю дальнейшую деятельность.

Было установлено, что систематический психологический мониторинг обеспечивает педагогический коллектив и родителей знаниями об особенностях учащихся: познавательной активности, самооценке, уровне тревожности, мотивации, ценностных ориентациях. Одним из основных параметров отслеживания изменения личностных качеств учащихся является изучение уровня самооценки (отношения учащихся к своим способностям, возможностям, личностным качествам).

Анализ полученных результатов исследования показал, что большинство детей имеют адекватный уровень самооценки, т.е. у детей присутствует положительное отношение к себе, уверенность в себе, обладание положительным психическим состоянием.

Вышеизложенные аргументы свидетельствуют об актуальности и необходимости дальнейших исследований в области формирования и развития личностных качеств учащихся.

В процессе изучения данной дисциплины на занятиях самопознания применяется диагностический инструментарий, и используются психодиагностические измерения, которые позволяют отслеживать развитие психических процессов, эмоциональное состояние, личностный рост учащихся школ. Например, могут использоваться следующие методики: методика Рокича «Ценностные ориентации», методика «Люкус контроля», «Шкала определения самооценки», методика «Готовность и отношение учащихся к выбору профессии», опросник Айзенка «Тип темперамента» и др. [6].

Нельзя не отметить, что показатели диагностических критериев и аналитическая оценка позволяют выявить реальную картину, и дают возможность проследить уровень воспитанности учащихся, мотивацию, стремление к саморазвитию, а также возможность в дальнейшем использовать данные показатели, корректируя их, для создания оптимальных условий, способствующих гармоничному развитию личности учащихся школ.

Педагог самопознания также занимается организацией вхождения учащихся в сложный процесс усвоения социального и культурно-исторического опыта, который в психологии называют социализацией. Процесс социализации, связан с воспитанием духовно-нравственных качеств. Зная психологические закономерности этого процесса, педагог предмета самопознания способен эффективно регулировать этот процесс, и заниматься его оптимизацией.

Каждый урок это своеобразный тренинг-позитив. Наиболее значимыми является атмосфера в классе – доброжелательности, искренности, уважения к мнению каждого, сотрудничество между педагогом и ребенком. Во время занятий ребята высказывают самые неординарные суждения, приводят примеры и интересные случаи из своей жизни, описывают настроение и состояние души. Для эффективной работы педагог в классе использует метод обратной связи, что позволяет ученику узнать мнение окружающих о своей манере поведения, о чувствах, которые испытывают люди, вступающие с ним в контакт. Без поддельной искренности дети говорят о любви к этому предмету, о том, что он помогает изменить себя к лучшему. Дети стали более организованными и духовно раскованными. У многих повысился социальный статус, и из «отвергаемых» они перешли в «предпочитаемые», а порой даже в лидеры.

Сопереживание, понимание, содействие, сотрудничество, сотворчество – в совокупности отражают психолого-педагогическую составляющую сопровождения не только предмета «Самопознание», но и всего учебного процесса в целом.

Эффективными формами повышения педагогического мастерства учителей «Самопознания» являются научно-методические советы, семинары-практикумы, заседания творческой группы. Тематика их разнообразна: «Совместная деятельность школы и семьи в формировании духовно-нравственных ценностей школьников», «Расширение кругозора учащихся через творческие задания на уроках «Самопознания», «Роль учителя в развитии у учащихся положительных ценностных ориентаций» и др. Они проводились нами в виде деловых игр, «круглого стола», дискуссии и позволили всесторонне рассмотреть вопросы нравственного развития ребенка [7].

Литература

1. Послание Президента Республики Казахстан народу Казахстана «Социально-экономическая модернизация – главный вектор развития Казахстана» // Казахстанская правда, 28.01.2012
2. Назарбаева С.А. Этика жизни – Алматы: издательство «Атамұра», 2001. 236с
3. Маралов В.Г. Основы самопознания и саморазвития. М. – 2006.
4. «Методика преподавания дисциплины «Самопознание» Р.А. Мукажанова, Г.А. Омарова, Алматы, ННПООЦ «Бөбек». – 2013
5. Битянова Н.Р. Проблемы саморазвития личности в психологии: Аналитический обзор. – М.: Московский психолого-социальный институт: Флинта, 2003. – с. 48.
6. Рогов Е.И. Настольная книга практического психолога. М., 2006.
7. Амонашвили Ш.А. Школа жизни. Алматы, 2002.

ЖАЛПЫ БІЛІМ БЕРЕТІН МЕКТЕПТЕ "ӨЗІН-ӨЗІ ТАНУ" ПӘНІН ПСИХОЛОГИЯЛЫҚ-ПЕДАГОГИКАЛЫҚ ҚОЛДАНУ

С.Ф. Саитова

Мақалада білім алушылардың психикалық дамуын психологиялық-педагогикалық сүйемелдеуді жүзеге асырудың қажеттілігі мен өзектілігі негізделеді. Автор мәселенің теориялық негіздерін ашты. Қазіргі заманғы білім берудің басты мақсаты – бұл ең алдымен адамның әлеуетін, оның қабілеті мен дарындылығын толыққанды дамыту. "Педагогикалық қолдау" ұғымының анықтамасы ұсынылды, осы категорияның түсіндірмесі қарастырылды. Мектептің оқу-тәрбие үрдісі аясында педагогикалық қолдаудың рөлі ашылды, педагогикалық жағдайлар анықталды, педагогикалық қолдаудың мазмұнды компоненттері зерттелді. Мектептің психологиялық қызметінің мәні және шекаралары зерттелді, мектептегі психологтың негізгі бағыттары қарастырылды. Жалпы білім беретін мектепте оқушылардың жеке қасиеттерінің өзгеруін қадағалаудың негізгі параметрлерінің бірі өзін-өзі бағалау деңгейін зерделеу болып табылады. "Өзін-өзі тану" пәнін сүйемелдеу бойынша жұмыстың негізгі кезеңдері қарастырылды. Бұл пән ақпаратты өз бетінше табуға, талдауға, логикалық ойлауға және өзін-өзі іске асыруға қабілетті шешімдер қабылдауға қабілетті құзыретті адамды тәрбиелеуге бағытталғаны маңызды болып табылады. Психологиялық процестердің дамуын, эмоциялық жағдайын, мектеп оқушыларының тұлғалық өсуін бақылауға мүмкіндік беретін диагностикалық құрал ұсынылған. Материал өзін-өзі тану мұғалімдеріне пайдалы болады, осылайша өзін-өзі тану пәнін оқытудың жаңа нысандарын қолдану бойынша әдістемелік ұсынымдарды қамтиды.

Түйін сөздер: оқушылар, психологиялық қолдау, өзін – өзі тану, педагогикалық қолдау, психологиялық диагностика, психологиялық алдын алу, психологиялық түзету, психологиялық ағарту.

PSYCHOLOGICAL-PEDAGOGICAL ASSOCIATION SUBJECT "SELF-KNOWLEDGE" IN GENERAL EDUCATIONAL SCHOOL

S. Saitova

The article substantiates the necessity and relevance of the implementation of psychological and pedagogical support for the mental development of school students. The author reveals the theoretical basis of the problem. The main goal of modern education is, first of all, the full development of a person's potential, abilities and talents. The definition of the concept of "pedagogical support" is presented, and the interpretation of this category is considered. The role of pedagogical support in the educational process of the school is revealed, the pedagogical conditions are defined, and the content components of pedagogical support are studied. The essence and boundaries of the school's psychological service are studied, and the main directions of the psychologist's work in schools are considered. It is noted that one of the main parameters for tracking changes in personal qualities of students in secondary schools is the study of the level of self-esteem. The main stages of work on the maintenance of the subject "self-Knowledge" are considered. It is important that this subject is focused on the education of a competent person who is able to independently find information, analyze, think logically and make decisions, able to self-

actualize. The diagnostic tools that allow you to track the development of mental processes, emotional state, and personal growth of school students are presented. The material will be useful for teachers of self-knowledge, as it includes methodological recommendations on the use of new forms of teaching the subject of self-knowledge.

Key words: students, psychological support, self-knowledge, pedagogical support, psychological diagnostics, psychological prevention, psychological correction, psychological education.

FTAXP:14.35.07

А.К. Сапакова, М.М. Шаймарданова

Семей қаласының Шәкәрім атындағы мемлекеттік университеті

ХИМИЯЛЫҚ ПӘНДЕРДІ ОҚЫТУДА КЕЙС СТАДИ ӘДІСІН ҚОЛДАНУ

Аңдатпа: Мемлекеттік білім беру стандарттары тек қана білімді игеру емес, сонымен қатар сапалы оқу дағдылары мен іскерлікті меңгеру қажеттігін талап етеді. Осы мақсатқа оқу-тәрбие процесін жүйелі ұйымдастыру кезінде ғана қол жеткізуге болады. Мақалада химия сабақтарында инновациялық әдістердің бірі боп саналатын кейс стади әдісін қолдану тәжірбиесі ұсынылған. Осы әдістің ерекшеліктері және оның әмбебап оқу іс-әрекеттерін қалыптастырудағы мүмкіндіктері атап өтілді. Келтірілген кейс-технологиялардың түрлері мен формалары бойынша жіктелуі көрсетілді. Соның ішінде практикалық кейске ерекше назар аударылды. Мақалада ЖОО химияны оқыту барысында әдісті қолдану әдістемесі мен технологиясы сипатталған. «Периодтық жүйе элементтерінің химиясы» пәні бойынша «Металдарды алу жолдары және жалпы қасиеттері» тақырыбына сабақ мысалы келтірілген және жауап этолонь берілген.

Түйін сөздер: кейс технология, практикалық кейс, проблемалық жағдай, нақты жағдай, топтық пікірталас, құзыреттілік.

Қазіргі таңда білім беру саласында білім алушылардың білім мен біліктердің белгілі бір жиынтығын қалыптастырып қана қоймай, олардың өздігінен білім алуға, өз қабілеттерін іске асыруға ұмтылысын ояту керек. Бұл үдерістерді дамытудың қажетті шарты оқу-танымдық қызметті жандандыру болып табылады. Жаңа алған білімдерін білім алушы өз тәжірибесінде қолдана отырып, дәл сол жерде оймен қолдана алады. Сондықтан білім беру парадигмасын ауыстыру туралы, білім беру жүйесін дәстүрлі білім беру педагогикасынан инновациялық, дамытушы педагогикаға қайта бағдарлау туралы мәселе өзекті болып табылады. Қазіргі педагогикадағы белгілі оқыту технологияларын талдап, кейс – технология қоғамның белгіленген сұраныстарына жауап береді деген қорытындыға келді.

Сондықтан да педагогикалық қызметіміздің басты мақсаты – кейс-технологияны пайдалану арқылы химия сабақтарында оқушылардың танымдық және шығармашылық белсенділігін дамыту.

Мақсатты іске асыру үшін келесі міндеттерді шешу қажет:

– оқушылардың танымдық және шығармашылық белсенділігінің даму деңгейін анықтау үшін мониторингтік зерттеулер жүргізу;

– кейс-технология бойынша жұмысты ұйымдастыру үшін дидактикалық материалдарды жүйелеу;

– кейс-технология әдістері мен тәсілдері арқылы оқушылардың танымдық және шығармашылық белсенділігін дамыту.

Кейс-технология-нақты жағдайлар негізінде құбылыстарды зерттеу технологиясы. Технологияның мәні нақты жағдайларды талдау мысалында жалпы заңдылықтарды зерттеу болып табылады. Технологияның атауы, ағылшын тілінен "case" – казус, шатасқан немесе ерекше жағдай болды [1].

Кейс-технологияның ерекше ерекшеліктері:

1. Нақты проблемалық жағдайды сипаттау;

2. Проблемалық жағдайды шешудің баламалығы;

3. Шешімді өзірлеу бойынша бірыңғай мақсат және ұжымдық жұмыс;

4 Қабылданатын шешімдерді топтық бағалау жүйесінің жұмыс істеуі;

5. Оқушылардың эмоциялық күйзелісі [2].

Кейстер әдеттегі білім беру міндеттерінен ерекшеленеді (міндеттер, әдетте, бір шешім және осы шешімге әкелетін бір дұрыс жол бар, кейстер бірнеше шешімдер мен оған әкелетін балама жолдар бар).

Кейс-технология бойынша оқыту процесінің құрылымы:

Білім алушыларға жағдай ұсынылады (нақты, ойдан шығарылған)

– ол қиын болуы керек;

– прецеденттері болуы тиіс;

– шешімнің баламалы нұсқаларына жол беруі тиіс;

– кейстер вербалды, сондай-ақ кестелерді, диаграммаларды, символдарды, фотосуреттерді, суреттерді, карикатураларды, рөлдік және іскерлік ойындар сценарийлерін және т.б. пайдалана алады.

Кейстен ақпаратты іріктеу, ақпаратты өз бетінше іздеу – оқушылар ақпаратты өз бетінше табуға, оны өңдеуге, талдауға үйренеді (оқу-ақпараттық құзыреттіліктер).

Жағдайдың мәні бойынша оқушының ұстанымы анықталады (баламалы ойлау қалыптасады).

Сабақтарда тапсырмаларды құрастыру кезінде іс-жүзінде күрделіліктің бірнеше деңгейін қолдана алдық:

– Бірінші күрделілік дәрежесі: практикалық жағдай бар, шешім бар студенттер осы жағдайға қандай шешім сай келетінін анықтау. Өзгеше шешім болуы мүмкін бе, басқа жауап бола ма? Сіз тұжырыммен келісесіз бе ...

– Екінші күрделілік дәрежесі: практикалық жағдай бар – оның шешімін табу. Мысалы, көркем мәтін және субъект, оқиға туралы нақты ақпараттың болуы. Түйісу нүктелерін және айырмашылықтарын табу, оларды салыстыру.

– Үшінші күрделілік дәрежесі: практикалық жағдай бар-мәселені анықтап, шешу жолдарын табу.

Кейсті өз бетінше оқып, қосымша әдебиеттермен жұмыс істегеннен кейін шешу ұсынылады. Шешімдер көп және олардың барлығының дұрыс болуға құқығы бар, дәлелдеу және талқылау [3;8].

Кейс-әдіс тәртібінде дамитын құзыреттіліктердің сипаттамасы кесте -1 көрсетілген.

Кесте 1 – Кейс стади тәртібінің даму құзыреттілігі

Құзыреттілік	Мінездеме
Шешім қабылдау қабілеті	Нақты іс-қимыл моделін жасау және қабылдау қабілеті
Оқу қабілеті	Білімді іздеу, өзін-өзі ұйымдастыру дағдылары мен іскерліктерін меңгеру
Жүйелі ойлау	Жағдайды жан-жақты ұғыну, оның жүйелі талдауын жүргізу
Дербестік және бастамашылық	Белгісіздік жағдайларында белсенділік көрсете білу
Өзгеріске дайындық және икемділік	Өзгерген жағдайда тез бағдарлана білу, жаңа жағдайларға бейімделе білу
Ақпаратпен жұмыс істеу қабілеті	Ақпаратты іздеу, оны талдау жүргізу, оны ұсынудың бір түрінен екіншісіне аудару
Өз көзқарасын қорғай білу	Өз көзқарасын қорғай білу, серіктестер тарапынан болған қарсы әрекетке тұра білу
Коммуникативтік қабілеттер	Өз көзқарасын қорғай білу, сөзді меңгеру, байланысқа түсе білу
Тұлғааралық байланыстарға қабілеттілік	Өңгімелесушіні тыңдау және түсіну
Ойлаудың проблемалық мәселелері	Мәселелерді шешу моделін жасай білу

Осылайша, кейс-әдіс режиміндегі білім беру қызметі мына жағдайларға бағытталған:

1. Ақпараттық құзыреттілікті қалыптастыру және дамыту.

2. Ақпараттармен жұмыс істей білуге бағытталған реттелген, құрылымдалған ойлау дағдыларын дамыту.

3. Агрессивті табандылықтан еркін пікір алмасу мәдениетін тәрбиелеу.

4. Оң нәтижеге қол жеткізу үшін өзін-өзі бақылау қажет болатын жағдайлардың бар екенін түсінуді қалыптастыру, әсіресе топтағы жұмыс жағдайларында.

"Кейстерді" жіктеудің әртүрлі тәсілдері бар. Кейстің мазмұны мен оның білім алушыларға әсер ету дәрежесін негізге алатын жіктеуді қарастырайық. Осы жіктеуді бөлуге болады:

1. Шынайы өмірлік жағдайларды көрсететін практикалық кейстер;
2. Негізгі міндеті оқыту болып табылатын оқыту кейстері;
3. Зерттеу қызметін жүзеге асыруға бағытталған ғылыми-зерттеу кейстері.

Практикалық кейстің негізгі міндеті-өмірлік жағдайды егжей-тегжейлі көрсету. Бұл кейс жағдайдың практикалық, "қолданыстағы" моделін жасайды. Бұл ретте мұндай кейстің оқу мақсаты білім алушылардың тренингіне, осы жағдайда өзін-өзі ұстау (шешім қабылдау) білімін, іскерлігін және дағдысын бекітуіне байланысты болуы мүмкін. Мұндай кейстер барынша көрнекі және егжей-тегжейлі болуы тиіс. Оның басты мәні өмірді тану және нақты кәсіби қызметке қабілетті алу.

Оқыту кейсінде бірінші орында оқу және тәрбие міндеттері тұр, бұл онда өмірді көрсету кезінде шарттылықтың маңызды элементін алдын ала анықтайды. Мұнда жағдай, мәселе және сюжет нақты, практикалық емес. Олар ең маңызды бөлшектерден "жинақтылығымен" сипатталады. Мұндай кейс қоғамның нақты фрагментін түсіну үшін аз береді, бірақ ол міндетті түрде осындай фрагментке көзқарасты қалыптастырады.

Бұл зерттеу кейсі үшін де тән қасиет. Оның негізгі мағынасы-ол ондағы жағдай мен мінез-құлық туралы жаңа білім алу үшін үлгі болып табылады. Оның оқыту функциясы модельдеу әдісін қолдану арқылы ғылыми зерттеу дағдыларына үйретіледі. Зерттеу моделін құру принциптері бойынша осы кейс құрылады. Зерттеу функциясының үстемдігі, сондай-ақ оны жобалау-зерттеу қызметінде тиімді пайдалануға мүмкіндік береді.

Кейстер әдеттегі білім беру міндеттерінен біршама ерекшеленеді (міндеттер, әдетте, бір шешім және осы шешімге әкелетін бір дұрыс жол бар, кейстерде бірнеше шешімдер мен оған әкелетін балама жолдар бар).

Сабақтарда оқу процесін белсендіретін мынадай кейс-технология әдістері қолданылды:

1. Инцидент әдісі;
2. Іскерлік хат-хабарларды талдау әдісі;
3. Ойын жобалау;
4. Пікірталас әдісі.

1. Инциденттер әдісі

Оқиға (лат. инциденс) – оқиға, оқиға, оқиға, қақтығыс. Бұл әдіс оның мақсаты – тыңдаушының өзі шешім қабылдау үшін ақпарат іздеу, соның салдарынан – оны ақпаратпен жұмыс істеуге үйрету: оны жинау, жүйелеу, талдау. Оқушылар қандай да бір елде, ұйымда оқиға туралы қысқаша хабарлама (жазбаша немесе ауызша нысанда) алады. Негізделген шешім қабылдау үшін оқушыларға анық жеткіліксіз ақпарат ұсынылады, сондықтан олар жағдайды түсіну, мәселенің бар-жоғын және оның неден тұратынын, не істеу керектігін, қандай да бір шешімді қабылдау үшін не істеу керектігін анықтау қажет.

Осылайша, әдістің негізгі мақсаты – бір жағынан оқушылардың ақпарат жеткіліксіз болған жағдайда шешім қабылдау қабілетін дамыту немесе жетілдіру, екінші жағынан – шешім қабылдау үшін қажетті ақпаратты ұтымды жинау және пайдалану.

2. Іскерлік хат-хабарларды талдау

Нақты жағдайларды талдау әдістерінің бірі – іскерлік хат-хабарларды талдау әдісі (өзге атаулар: "кіріс құжаттарының папкасы", "ақпараттық лабиринт", "баскетметод"әдісі). Ол қандай да бір ұйымға, жағдайға, проблемаға қатысты құжаттар мен қағаздармен жұмыс істеуге негізделген.

Жағдайларды талдаудың осы тәсілін қолдану кезінде оқушылар оқытушыдан белгілі бір тарихи оқиғаға, нақты экономикалық жағдайға, белгілі бір кәсіпорынның (мекеменің) қызметіне қатысты құжаттардың бірдей жиынтығы бар папкаларды тақырып пен пәнге байланысты алады. Мұндай оқытуға қатысушылар шешім қабылдайтын тұлғалар рөлінде болады (шешімдер жеке және кіші топпен қабылдануы мүмкін). Қатысушылар үшін

жаттығудың мақсаты - "кіріс құжаттарымен" жұмыс істеуге жауапты адамның ұстанымын алу және ол түсінетін барлық міндеттерді орындау.

3. Ойын жобалау

Әдістің мақсаты-нысандарды құру немесе жетілдіру. Осы әдіспен жұмыс істеу үшін сабаққа қатысушыларды топтарға бөлуге болады, олардың әрқайсысы өз жобасын әзірлейтін болады. Ойын жобалау әртүрлі түрдегі жобаларды қамтуы мүмкін: зерттеу, іздеу, шығармашылық, болжамдық, талдау.

4. Топтық пікірталас

Проблемалық-пікірталастық әдіс қатысушылардың қандай да бір мәселеге деген түрлі көзқарастарының бар алуан түрлілігін анықтауға, содан кейін белгілі бір тарихи немесе тұрмыс-тіршілік мәселелеріне өз көзқарасын қалыптастыруға бағытталған. Пікірталас-сабақта жеке тұлға аралық қақтығыс тән белгісі бар, онда әркім өз ұстанымын қорғайды [4].

Жоғары оқу орындарында химия мұғалімдерін дайындау мамандықтарында «Периодтық жүйе элементтерінің химиясы» пәні бойынша «Металдарды алу жолдары және жалпы қасиеттері» тақырыбына кейс ұсынып отырмыз.

Кейс түрі – практикалық, әдісі – топтық пікірталас.

Тақырыбы:

Металдарды алу жолдары және жалпы қасиеттері.

Кейс тапсырмасы:

Сіз мырышталған қаңылтырдан жасалған ескі бактағы кір жуу ұнтағы мен содасы бар ақ іш киімді қайнатып, бактың түбінде болған іш киімге сары дақтар, ал бактың қабырғаларында ақ, борпылдақ қақтың пайда болғанын байқадыңыз.

Қаралатын сұрақтар:

1. Бұл құбылыс неліктен пайда болды?
2. Жауапты реакциялар теңдеулерімен растаңыз.
3. Бак қабырғаларынан, іш киімнен дақтарды қалай жоюға болады?
4. Іш киімдерді бұзбай қалпын сақтау үшін не істеу керек?

Тапсырма:

Осы кейсті көрсететін негізгі проблемаларды табу, кейсте көрсетілмеген осы проблеманы шешу жолдарын ұсыну

Қосымша ақпарат:

Металдарды табиғатта кездесуі

Металдар табиғатта өзіндік күйінде де (өзіндік металдар), сондай-ақ әртүрлі қосылыстар түрінде де кездеседі. Бос күйінде табиғатта оттегімен тотығуы нашар немесе тотықпайтын металдар кездеседі. Мысалы, платина, алтын, күміс. Сирек – мыс, сынап және басқалары. Табиғи металдар әр түрлі минералдарда немесе қоспалар түрінде аз мөлшерде кездеседі. Тек кейде олар үлкен кесектер түрінде кездеседі. Кейде металдар таза күйінде метеориттерде кездеседі. Осылайша, археологтар тапқан жоғары таза темірден жасалған кейбір заттар метеорит темірінен жасалғанымен түсіндіріледі. Бірақ та көбінесе металдар минералдар құрамында кездеседі.

Минерал-кристалды күйдегі табиғи физика-химиялық реакцияның химиялық және физикалық дараландырылған өнімі.

Бұлар көбінесе оксидтер. Мысалы, темір оксиді (III) Fe_2O_3 -гематит, немесе қызыл темір.

Fe_3O_4 -магнетит немесе магнитті темір. Көптеген минералдар сульфидті қосылыстар болып табылады: ZnS галениті, HGS киновары.

Белсенді металдар табиғатта тұз түрінде жиі кездеседі (сульфаттар, нитраттар, хлоридтер, карбонаттар).

Минералдар тау жыныстары мен кендерінің құрамына кіреді. Әдетте кеннен металл алу үшін кенді бос тау жыныстарын және түрлі қоспаларды алып тастай отырып байытады. Бұл ретте металлургия өнеркәсібі үшін бастапқы шикізат болып табылатын концентрат түзіледі.

Металдарды алу тәсілдері

Кенді байытудың әртүрлі тәсілдері бар. Олардың бірі-флотация.

Кендерден металдарды алу үшін металдарды кендерден бір қалыпқа, көбінесе оксидтер түріне аудару қажет.

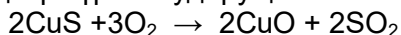

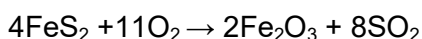

Алынған оксидтерді бірнеше жолмен қалпына келтіруге болады.

1. Негізгілердің бірі-металлотермия.

- Алюмотермия (алюминотермия)

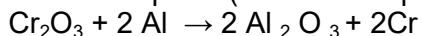

- Магниотермия.

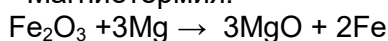

Қалпына келтіру және басқа заттармен жүргізуге болады.

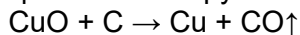

2. Металл қосылыстарының термиялық ыдырауы.

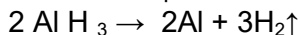

Бұл әдіс жоғары таза металдарды алу үшін қолданылады.

3. Металдарды электролиттік алу.

Металдар, әсіресе белсенді, электролиттер балқымаларының электролизінде алуға болады. Сілтілі металдар үшін-оларды алудың жалғыз жолы. Тұздардың су ерітінділерінің электролизі кезінде металдарды алуға болады. Сутегіне дейінгі кернеудің электрохимиялық қатарында орналасқан металл катиондары катодта су молекулаларымен бір мезгілде қандай да бір дәрежеде разрядталады. Ал оң жақта орналасқан металл тұздары жағдайында катодта тек тиісті металл алынады.

4. Неғұрлым белсенді металл оның тұз ерітіндісінен әлсіз ығыстырады.

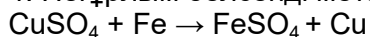

Мұндай реакцияларда сілтілі және сілтілі жер металдарын пайдалануға болмайды, себебі олар сумен жауап береді.

Металдар мен қорытпалардың коррозиясы

Коррозия-қоршаған ортаның әсерінен металдар мен қорытпалардың өздігінен бұзылуы. Металдар мен қорытпалардың коррозиясын қоршаған ортаның ауадағы су, оттегі, көміртек және күкірт оксидтері, теңіз суы және жер асты сулары сияқты компоненттері туындатады.

Коррозия өтетін агрессивті ортаның типі бойынша ол келесі түрлер болуы мүмкін:

- Газды коррозия
- Атмосфералық коррозия
- Электрлік емес коррозия
- Электролиттердегі коррозия
- Жер асты коррозиясы
- Биокоррозия

Көбінесе темірден жасалған бұйымдар коррозияға ұшырайды.

Әсіресе ылғалды ауада және суда металдар коррозиясы өте сирек кездеседі. Күнделікті өмірде темір қорытпалары үшін жиі "тотығу"терминін қолданылады. Химиялық таза темір баяу, техникалық темір, құрамында түрлі қоспалар бар, тез тотығады. Тоттану объектінің химиялық құрамына ғана емес, осы объектінің қандай қоспаларына және қандай мөлшерде құрамына байланысты.

Тұз ерітіндісіндегі металдардың тотығу (тотығу) себептері әртүрлі болуы мүмкін және металл байланысатын ортаның құрамына байланысты болады. Алайда, көп жағдайда, бірінші кезекте, екі процестің өту мүмкіндігін қарастыру керек:

1) ортада болатын металдың катиондарымен тотығуы;

2) тұздардың гидролиздену өнімдерімен металдың тотығуы (қышқылдармен немесе сілтілердің су ерітінділерімен сұйылтылған).

Мырыштың тұздар гидролизі өнімдерімен тотығу мүмкіндігін қарастырайық.

Ол үшін тұз ерітіндісіндегі (а) ортаның реакциясын анықтау және содан кейін осы ортада (б) металдың тотығу процесінің мүмкіндігін қарастыру қажет.

а) CuCl_2 тұз ерітіндісіндегі ортаның реакциясын анықтаймыз, гидролиз теңдеуін жазамыз.

Бұл тұз әлсіз негіздің катионы бойынша гидролизденеді, ол негізінен бірінші сатыда өтеді:



Сонда гидролиздің молекулалық теңдеуі :

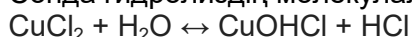

б) тұз гидролизінде пайда болған тұз қышқылымен (HCl) мырыштың тотығуы:

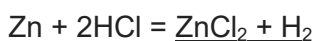

Қаралған жүйеде мырыштың белсенділігі аз металдың катиондарымен (Cu^{2+}) тотығуы және тұз гидролизінде пайда болатын тұз қышқылымен (H^+ иондарымен) тотығуы арқасында коррозияға ұшырайды.

Коррозиямен күресу тәсілдері

1. Металл бетіне түрлі жабындарды жағу (бояу, эмаль, басқа металл).
2. Тот баспайтын қорытпаларды пайдалану, темірге қоспалар Cr, Ni, Ti.
3. Коррозия ингибиторларын енгізу.
4. Белсенді металмен, протектормен байланыс. Алдымен протектор, содан кейін қорғалатын металл болады.

Металл жабындарды екі топқа бөлінеді: коррозияға төзімді және протекторлы. Мысалы, темір негізіндегі қорытпаларды жабатын бірінші топқа никель, күміс, мыс, қорғасын, хром кіреді. Металл кернеулерінің электрохимиялық қатарында олар темірден оңға қарай тұр. Екінші топқа мырыш, кадмий, алюминий кіреді. Темірге қатысты олар белсенді, яғни кернеулер қатарында темірдің сол жағында болады, сондықтан өздері тотығады, ал темір әлі протектор жойылмағанша тұтас болып қалады.

Мырышпен қапталған табақ темір мырышталған темір деп аталады, ал қалайымен – ақ қаңылтыр деп аталады. Біріншісі көбінесе үйлердің шатырларына, ал екіншісінен консерві банкаларын жасайды. Жалпы екеуін де негізінен темір табағын тиісті металдың балқымасы арқылы өткізу арқылы алады. Тұрақтылығын арттыру үшін болаттан және сұр шойыннан жасалған су құбырлары мен арматуралар жиі мырыштауға ұшырайды.

Протекторлық қорғау. Коррозиядан қорғалатын металдың бетін белсенді металмен жабады. Бұда бүлінетін металл протектор деп аталады. Мұндай қорғаныс мысалдары-мырышталған темір (темір-катод, мырыш – анод), магний мен темір (магний – протектор) түйсіуі.

Мырышталған темірді оны мырыштың жұқа қабатымен жабу арқылы алады. Мырыш қабатының бүтіндігі бұзылғаннан кейін де темірді коррозиядан қорғайды. Бұл жағдайда коррозия процесінде темір катодтың рөлін атқарады, себебі мырыш темірден гөрі оңай тотығады [5].

Кейстің шешімі:

Сода гидролизге ұшырайды, сондықтан бактағы ерітінді сілтілі реакцияға ие:

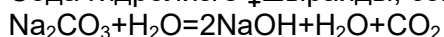

Мырышты қыздыру кезінде сілтімен әрекеттеседі:

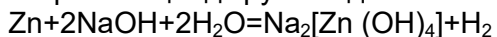

Бұдан басқа, бактың мырышталған беті амфотердік қасиеттерді көрсететін және қышқылдармен де, сілтілермен де реакцияға түсетін мырыш оксидінің жұқа пленкасымен жабылған. Сілтілі ортада қыздыру кезінде реакция болады, оның теңдеуі:

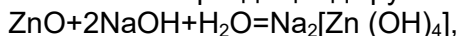

Осылайша, бак қабырғаларындағы ақ борпылдақ ұшу-натрий цинкаты. Сондай-ақ, $\text{Zn}(\text{OH})_2$ мырыш гидроксидінің болуы мүмкін.

Бұл өнімді кез келген әлсіз қышқылда ерітуге болады, мысалы сірке суы немесе хлор сутегінің сұйылтылған ерітіндісінде (тұз қышқылы):

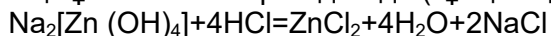

Бөшкені ұзақ пайдаланған кезде мырыштың жұқа қабаты біртіндеп ериді және қаңылтыр учаскелері қабаты жойылады. Темірдің барлық қорытпалары сияқты қаңылтыр қосылыстардың пайда болуымен коррозияға оңай ұшырайды

Fe_2O_3 , H_2O , ол тот түсін келтіреді. Сондықтан іш киімнің сары дақтары-тот іздері. Бұл дақтарды шығару қиын, себебі Fe^{3+} барлық қосылыстары қарқынды сары түске ие. Лимон шырынының немесе лимон қышқылы ерітіндісінің бірнеше тамшысын тамшылатып, оларды түссіздендіруге болады, өйткені лимон қышқылы Fe^{3+} түссіз кешенді қосылыстар түзеді. Киім-кешекті бұзбау үшін бактың түбіне шүберек қою керек.

Сабақтың соңында кейс технологиясы мен кейстерге деген студенттердің қарым-қатынасын анықтайтын сауалнама жүргізілді. Ол үшін студенттерге келесі сұрақтар ұсынылды:

1. Сіз үшін кейс-технология қандай болды?

а) күрделі; б) түсініксіз; в) түсінікті.

2. Кейстік жағдайлармен жұмыс істеу сізге ұнады ма: а) иә; б) жоқ; в) білмеймін.

3. Шешім үшін ұсынылған кейстер мазмұны бойынша қолжетімді және түсінікті болды ма

а) иә; б) жоқ; в) білмеймін.

1-ші суретте берілген сауалнаманың 2-ші сұрағы бойынша жауап нәтижесі көрсетілген.

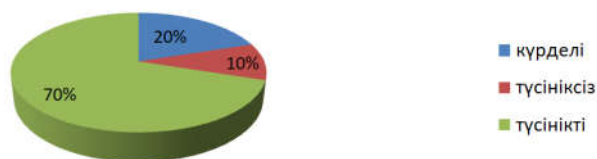

Сурет 1 – Сіз үшін кейс-технология қандай болды?- сауалнамасына жауап беру нәтижесі

Сауалнама жүргізу кезінде, сіз үшін кейс технология қандай болды, деген сұраққа, білім алушылардың 20% күрделі, 10% түсініксіз, 70% кейс мазмұны түсінікті деп жауап берді.

Бірінші аптада білім алушылардың 90% тек мұғалімнің көмегімен тапсырманы орындай алды. Бірақ жұмысты одан әрі өз бетінше орындау кезінде орындау деңгейі 70-80% интервалда болды, тек жарты жылдың соңында өз беттерімен орындау деңгейі 90%-ға жетті.

Жалпы студенттер кейс-технологияға оң баға беріп, сабақтарда кейстермен қызығушылықпен жұмыс істеді.

Егер дәстүрлі қоғамда әлі де болса оқытушымен ақпарат тарату арқылы оқытуды құруға болатын болса, онда динамикалық өзгерістер ғасырында өздігінен білім алу біліктігін қалыптастыру басты болып табылады. Кейсті талдау кезінде білім алушылар бірлесіп және өз бетінше жұмыс істеуге үйренеді.

Жүргізілген жұмыстың нәтижесінде келесі қорытынды жасауға болады:

Кейс технологиясы мынадай ерекшеліктерді қалыптастыруға ықпалын тигізеді:

1. Білім алушының жеке қасиеттерін дамыту, өз көзқарасын дәлелдей білу және қорғай білу;
2. Білім алушының коммуникативтік қасиеттерін қалыптастыру;
3. Білім алушының бастамашылық қабілеттерін дамыту.

Әдебиеттер

1. Полат Е.С. Современные педагогические и информационные технологии в системе образования: учебное пособие для студ. вузов / Полат Е.С.; Бухаркина М.Ю. – 2-е изд., стер. – М: Академия, 2008. – 368 с.
2. Давиденко В. Чем "кейс" отличается от чемоданчика? «Обучение за рубежом» № 7, 2000. – 17 с.
3. Кларин М. В. Педагогическая технология в учебном процессе. Анализ зарубежного опыта. – М.: Знание, 1989. – 80 с.
4. Смолянинова О.Г. Дидактические возможности метода case-study в обучении студентов. – 77
5. Пожитнева В.В. Кейс-технологии для развития одаренности//Химия в школе. – 2008. – № 4. – С.74

ПРИМЕНЕНИЕ МЕТОДА КЕЙС СТАДИ В ПРЕПОДАВАНИИ ХИМИЧЕСКИХ ДИСЦИПЛИН

А.К. Сапакова, М.М. Шаймарданова

Государственные образовательные стандарты требуют не только освоения знаний, но и получения качественных учебных навыков и умений. Эта цель достигается только при систематической организации учебно-воспитательного процесса. В статье представлен опыт применения метода кейс стади, который является одним из инновационных методов на уроках химии. Были отмечены особенности данного метода и его возможности в формировании универсальных учебных действий. Показана классификация приведенных кейс-технологий по видам и формам. Особое внимание было уделено практическому кейсу. В статье описана методика и технология применения метода при обучении химии в вузе. По дисциплине» «химия элементов периодической

системы» приведен пример занятия на тему» общие свойства и пути извлечения металлов " и дан ответный этолон.

Ключевые слова: кейс технология, практический кейс, проблемная ситуация, реальная ситуация, групповая дискуссия.

APPLICATION OF THE CASE STUDY METHOD IN CHEMISTRY CLASSES

A. Sapakova, M. Shaimardanova

State educational standards require not only the development of knowledge, but also the acquisition of high-quality educational skills and abilities. This goal is achieved only in the systematic organization of the educational process. The article presents the experience of using the case study method, which is one of the innovative methods in chemistry lessons. The features of this method and its possibilities in the formation of universal educational actions were noted. The classification of the given case technologies by types and forms is shown. Special attention was paid to the practical case. The article describes the method and technology of applying the method in teaching chemistry at the University. In the discipline "chemistry of elements of the periodic system", an example of a lesson on "General properties and ways of extracting metals" is given and a response is given.

Key words: case technology, practical case, problem situation, real situation, group discussion.

FTAXP: 15.81.99

А.Т. Алемова, Г.К. Джумажанова

Семей қаласының Шәкәрім атындағы мемлекеттік университеті

ПСИХОЛОГИЯЛЫҚ-ПЕДАГОГИКАЛЫҚ ДИАГНОСТИКА ТЕОРИЯСЫ ДИАГНОСТИКАЛЫҚ ҚҰЗЫРЕТТІЛІКТІ ҚАЛЫПТАСТЫРУДЫҢ НЕГІЗДЕРІ РЕТІНДЕ

Аңдатпа: Мақалада авторлар әдебиеттерді талдай келе, педагог-психологтың диагностикалық құзыреттілігін қалыптастыру мәселесі теориялық, сондай-ақ тәжірибелік тұрғыдан әлі де болса аз зерттелгеніне тоқталған. Болашақ кәсіби қызметке даярлықта диагностикалық құзыреттілікті қалыптастырудың негізі болып табылатын психологиялық-педагогикалық диагностиканың теориясына талдау мен түйін жасалынды. Болашақ психологиялық-педагогикалық қызмет мамандарының диагностикалық құзыреттілігін қалыптастырудың әдіснамалық негіздері анықталды.

Сондай-ақ жүйелі, тұлғалық-қызметтік, құзыреттілік тәсілдердің әлеуеттерін талдау көрсеткендей, болашақ педагог-психологтардың диагностикалық құзыреттілігін қалыптастыру үрдісін ұйымдастыру барысында оның жүйелілігін және тәжірибеге бағытталғанын, білім беру субъектісінің белсенділігін, оның қызметі мен уәждемесін ескеруді қажет етеді.

Авторлар зерттеліп отырған мәселені теориялық тұрғыдан талдау «болашақ педагог-психологтың диагностикалық құзыреттілігі» ұғымын нақтылауға мүмкіндік берді. Болашақ педагог-психологтың диагностикалық құзыреттілігі дегеніміз – бұл диагностикалық қызметті орындауға деген ынталандыруды, диагностикалық әдістемелермен жұмыс істеуге деген құлшыныс пен қабілеттілікті, міндеттер қойып, оларды шешу барысы мен нәтижелерін талдауды, өз қызметіне ұдайы түзетулер енгізуді қамтитын оқыту үрдісінде қалыптасушы тұлғаның интегралды жүйелі қасиеті.

Түйін сөздер: диагностика, педагогикалық диагностика, психологиялық диагностика, психологиялық-педагогикалық диагностикасы, диагностикалық құзыреттілік.

Психологиялық-педагогикалық ғылымдағы, ЖОО болашақ педагог-психологтардың диагностикалық құзыреттілігін қалыптастыру негіздері ретінде психологиялық-педагогикалық диагностика теориясының мәнін ашуға назар аударсақ. Алдымен, «диагноз» сөзінің жалпы

түсінігін қарастырайық. «Диагноз» сөзі грек тілінен аударғанда «тану» деген мағынаны білдіреді (гр. *diagnostikos* – қабілетті тани білу) [1].

Диагностика зерттеу нысандарын түрлендірудің пайдалылығын анықтау мақсатында, оларды танып білу мен жіктеуге бағытталған айрықша қызмет түрін білдіреді.

Зерттеуші Л.М. Фрумкин «кез келген басқа танымдық үрдіс сияқты диагностиканың адамның санасында шын мәнінде бар заңдылықтарды көрсету болып табылады» (Диагностиканың ғылыми негіздерін әзірлеуде Л.С. Выготскийдің еңбегі зор). Ол әсіресе, психикалық үрдістер ағымының сапалық ерекшеліктерін анықтау, тұлғаның даму перспективаларын айқындау туралы мәселеге аса мән берді. Л.С. Выготский балаларды педологиялық зерттеудің мынадай кезеңдерін ұсынды.

1. Ата-аналардың, баланың, тәрбие мекемелерінің мұқият жиналған шағымдары.
2. Баланың даму тарихы.
3. Даму симптоматологиясы (ғылыми констатциялау, сипаттамасы және белгілерін анықтау).
4. Педологиялық диагноз (осы симптомдар (белгілер) кешенін ашу себептері және пайда болу механизмдері).
5. Болжау (даму) сипатын болжау).
6. Педагогикалық (міндет).

Зерттеудің осы кезеңдерінің әрқайсысын аша отырып, Л.С. Выготский оның ең маңыздысын нұсқаған болатын. Сонымен қатар, анықталған нысандарды жай ғана жүйелеп қана қоймай, даму үрдісінің мәніне терең ену (ұғыну) қажеттігін атап өтті [2].

Л. Выготскийдің анықтамасы бойынша: «диагностикалық зерттеу алдын ала анықталған, дайын ұғымдар жүйесін білдіреді, оның көмегімен диагноз анықталады, сол арқылы жеке құбылыс туралы жалпы ұғымды білдіреді... диагноздар сипаты болғанымен, нақты және белгілі бір ұйғарымдар жеткіліксіз, бірақ олар ең бастысы, әдіснамалық және әдістемелік тұрғыдан дұрыс қойылуы тиіс, яғни шын мәнінде, диагноз болуы шарт» [2].

Диагностика қорытындысы диагноз қою болып табылады. Ю.З. Гильбух «диагноз» терминінің кем дегенде екі мағынасы бар деп санайды: «Біріншіден, диагноз қандай да бір нақты сәтсіздікті жою мақсатында, оның мәнін, себептерін анықтауды білдіреді. Екіншіден, нысанның жалпы жай-күйін анықтау мақсатында, оны жан-жақты, тұтас зерттеуді диагноз деп айтуға болады... Әдетте, ол нығайтуды қажет ететін қандай да бір әлсіз тұстарын анықтайды» Мұндай тұжырымды тұтас диагноз және сонымен қатар, (алдын алу сипатындағы) диагноз ретінде қарастыруға болады» [3].

Диагностикада танымның айрықша түрі ретінде ғылыми зерттеудің әдістері мен мәліметтерін қолданып қана қоймайды, сондай-ақ ерекше әлеуметтік мақсатымен, гносеологиялық мазмұнымен, айрықша қисынды құрылымымен және арнайы таңбалық жүйесімен сипатталатын ақпаратты алу, қайта өңдеу, сақтау мен жеткізудің өзіндік тәсілдері мен әдістерін әзірлейді.Танып білу түрлері сан алуан, олар нысанның ерекшелігімен және танып білу әдістерімен анықталады (кесте 1) [4].

Кесте 1 – «Диагностика», «педагогикалық диагностика», «психологиялық диагностика», «психологиялық-педагогикалық диагностикасы» түсініктерінің мәні туралы пікірлер

Автор	Ұғым	Ұғым мәні
Б.Т. Лихачев	Диагностика	Әдістер, тәсілдер, амалдар жиынтығы көмегімен бақыланатын немесе зерттелетін объектінің жағдайы туралы ақпарат алу үрдісі.
Н.Н. Никитина, О.М. Железнякова, М.А. Петухов	Диагностика	Оның жай-күйін анықтау мақсатында объектіні жан-жақты тұтас қамтитын ерекше қызмет; оны жою мақсатында қандай да бір қатердің нақты себептерінің мәнін анықтау, яғни объектіні ішінара тексеру.
К. Ингенкамп	Диагностика	Тар мағынасында – оқу үрдісі және таным үрдісін жоспарлау және бақылауды құрайтын пән. Кең мағынасында - білім беру мәселелері бойынша кеңес беру шеңберінде барлық диагностикалық міндеттер.

Л.Н. Горохова	Диагностика	Объектінің одан әрі жұмыс істеу және даму жолдарын анықтау мақсатында объектінің ішкі жағдайы мен бұл жай-күйдің себептерін анықтауға бағытталған танымның ерекше әдісі.
И.А. Скопылатов, О.Ю. Ефремов	Диагностика	Білім беру үрдісі оқушылардың жеке және топтық ерекшеліктерін тану және есепке алу, сондай-ақ, оның талаптары, мазмұны, нәтижелілігі.
В.С. Аванесова	Педагогикалық диагностика	Білім беру және оқыту, тәрбиелеу нәтижелерін өлшеу мақсатында қызықтыратын жеке қасиеттерді анықтауға бағытталған педагогтардың және педагогикалық ұжымдардың ерекше қызмет жүйесі. Диагностикалық қызмет жүйесі білім беру процесінде диагностика нәтижелерін міндетті түрде ізгілікпен қолданатын, диагностикамен айналысатын кадрлар мен мекемелерді, нәтижелер мен нәтижелерді түсіндіруді, диагностика мақсаттары мен әдістерін қалыптастырады.
В.В. Беликова	Педагогикалық диагностика	Педагогикалық үрдіске қатысушылардың жеке және топтық ерекшеліктерін, заманауи тұлға, қоғам, мемлекет қажеттіліктерінің талаптарына сәйкес білімділік деңгейіне қол жеткізуге бағытталғандардың оқуын, тәрбиесін, дамуын, білімділігін тану және есепке алу бойынша танымдық-түрлендіргіш қызмет.
Н.М. Борытко	Педагогикалық диагностика	Білім беру үрдісінің сапасын басқаруға бағытталған педагогикалық өзара іс-қимыл субъектілерінің жеке тұлғалық дамуының өзекті жай-күйін және үрдістерін анықтау бойынша қызмет.
М.И. Шилова	Педагогикалық диагностика	Олар мен ынтымақтастық жасау және тәрбие үрдісін басқару мақсатында тәрбиелеу үрдісінің объектілерінің (және субъектілерінің) жай-күйін зерттеуге және тануға бағытталған қызмет.
М.П. Нечаев	Педагогикалық диагностика	Педагогикада диагностика «ынтымақтастық және бұл процесті басқару мақсатында тәрбиелеу объектілерінің (субъектілерінің) жай-күйін зерттеуге және тануға бағытталған педагогикалық қызмет» ретінде қарастырылады.
Н.К. Голубев	Педагогикалық диагностика	педагогикалық диагностикада әлеуметтік-педагогикалық диагностика бар, себебі ол тек қана педагогикалық емес, сонымен бірге әлеуметтік процестерді сипаттайды және өлшейді.
Е.А. Михайлычев	Педагогикалық диагностика	Түрлерін, қағидаларын, талаптарын, кезеңдерін, диагностика түрлерін, әдістемелер кешендерімен рәсімдерін, сондай-ақ, диагнозшының диагностикалық операцияларына (іс-әрекеттері, қадамдары) кіретін рәсімдерін қамтитын педагогикалық диагностикалау процесінің функционалдық және өзара байланысты құрылымдық элементтер (компоненттер) жиынтығы.
Т.Е. Климова	Педагогикалық диагностика	Үрдістің емес құбылысты бірмезгілде жедел зерделеу және бағалау, реттеу және түзету
П.Н. Пидкасистый	Педагогикалық диагностика	Педагогикалық диагностика оқу үрдісін, оның алғышарттарын, талаптарын және нәтижелерін зерттейді
М.К. Акимова	Психологиялық диагностика	Адамдардың психологиялық және психофизиологиялық ерекшеліктерін бағалау, өлшеу, жіктеу әдістерін құрастыру туралы, сондай-ақ, тәжірибелік мақсатта осы әдістерді пайдалану туралы ғылым.
К.М. Гуревич, Е.М. Борисова	Психологиялық диагностика	Өзге де жеке – психикалық немесе жеке- психофизиологиялық ерекшеліктері бар немесе сол бейне бойынша жеке сынақтан өткізілгендер немесе адамдар тобы туралы тұжырымдалуы мүмкін қорытынды негізінде алынған мәліметтерді сәйкестендіру, міндетті түрде салыстыру.
Н.И. Шевандрин	Психологиялық диагностика	Диагноз қоюға мүмкіндік беретін кейбір психологиялық феномендердің мәндерін айқындау мақсатында диагностикалық рәсімдерді қолдануды жән құралдарын құруды зерттейтін психологияның бөлімі.

Л.С. Выготский	Психологиялық-педагогикалық диагностика	Білім алушының өзара іс-қимылы мен жеке тұлғасын толық зерделеу.
Л.А.Байкова, О.В. Еремкина	Психологиялық-педагогикалық диагностика	Білім алушылардың жеке ерекшеліктерін зерттеуге бағытталған бағалау тәжірибесі.
О.В. Алмазова	Психологиялық-педагогикалық диагностика	Қолданбалы сипаты бар жалпы психологиялық ғылым саласы.
Г.В. Кухтерина	Психологиялық-педагогикалық диагностика	Білім алушылардың жеке тұлғалық даму үрдісі және өзекті жай-күйді анықтау мен зерттеу әдістерін туындататын ғылым саласы.
В.И. Загвязинский	Психологиялық-педагогикалық диагностика	Объектілердің сандық және сапалық зерттеу параметрлерін анықтау.

Осылайша, диагностика әрқашан ғылыми-практикалық әрекетті білдіреді, ал диагноз қою – жекелеген ғылыми білімді пайдалануға негізделген тәжірибелік әрекет.

«Педагогикалық диагностика» ұғымы ғылыми жоба шеңберінде 1968 жылы медициналық және психологиялық диагностика бойынша К. Ингенкамппен ұсынылды. Өзінің міндеттерімен, мақсаттарымен және қолдану саласында педагогикалық диагностика дербес болып табылады. Ол психологиялық диагностикадан көбінесе ой образы мен өз әдістерініемденді.

«Мені бойынша – бүкіл педагогикалық қызметтің жылы қанша болса, педагогикалық диагностика жылы да сонша», – деп атап өтті. Жоспарлы түрде үйреткен адам, әрқашан өзінің күш-жігерінің нәтижесін анықтауға тырысады. Бұл ғылымға дейінгі қазіргі түсінік болып табылатын әдістердің көмегімен педагогикалық қызметтің бірнеше мыңжылдықтарында жасалды. Жұмыста «Педагогикалық диагностика» К. Ингенкам педагогикалық диагностикамен анықтай отырып, «педагогикалық диагностика, біріншіден, жеке оқу процесін оңтайландыруға, екіншіден, оқыту нәтижелерін дұрыс анықтауда қоғам мүддесін қамтамасыз етуге және үшіншіден, өңделген өлшемдерді басшылыққа ала отырып, оқушыны бір оқу топтан басқа топқа ауыстыру кезінде, әр түрлі курстар мен оқыту мамандандыруын таңдауда олардыжіберу кезінде аз қателер жасауға бейімделетінін көрсетеді» [5].

К. Ингенкамппен ұсынылған «педагогикалық диагностика» ұғымының алғашқы анықтауынан бастап, осы мәселе бойынша ғалымдардың зерттеулеріндегі педагогикалық диагностика мәнін анықтауда үлкен айырмашылықтар бар екендігін айта кету керек.

Педагогикалық энциклопедиялық сөздікте «педагогикалық диагностика білім алушыларды саралауда оқу процесін оңтайландыру міндеттерін шешуге, сондай-ақ білім беру бағдарламаларын және педагогикалық әрекет әдістерін жетілдіруге бағытталған бақылау және бағалау әдістерінің жиынтығы ретінде қаралады» [6].

А.И. Кочетов: «педагогикалық диагностика – бұл педагогикалық үрдіс барысының нормаларынан ауытқитын немесе қалыпты болып сипатталатын әдістер мен принциптерін тану мен белгілерін орнатуды зерттейтін педагогиканың кіші бөлімі. Бұл – диагноз қою рәсімі» деп санайды. Педагогикалық диагностика мәні мұғалімдердің педагогикалық шеберлігінің өсуі және білім алушылардың тәрбиелілігі мен білім деңгейіндегі өзгерістернегізінде мектепте оқу-тәрбие үрдісінің нәтижелілігін зерттеуде жасалады. Педагогикалық диагностика мәні тәрбиелеудің талап қойылған мақсатына сәйкес (тәрбиелеу объектісі, тәрбиелілік көрсеткіші) кімді тәрбиелеудің, қандай жағдайды (тәрбиелік жағдай), және бұл жағдайда не істеу керек (функцияларды анықтау), қандай құралдармен, жолдармен, әдістермен тәрбиелеу (тәрбиелеу субъектілерінің қызметі) мәнін айқындайды. Тұлғаның объективті тәрбиелік диагностикасы осы қызметті орындау кезіндегі оның қызметі мен нәтижелерін кешенді талдауға негізделеді.

А.И. Кочетов педагогикалық диагностика функцияларының бірінен келесі міндеттерді шығарады:

– педагогикалық ұжымның тәрбиелік әлеуетін анықтау;

– мектеп шағын ауданындағы оң және теріс әсерін анықтау және осының негізінде тәрбие жұмысын жақсарту үшін шаралар қабылдау;

– түрлі санаттағы оқушыларды: қиын, дарынды, үлгермейтін, тәрбиелеу кезінде мектепте сынып ұжымын қалыптастырудың нақты талаптарын орнату;
– бірыңғай педагогикалық ұстанымдарын жасау, сыныпта балалар туралы объективті ұсыныс негізінде тәрбиелік ықпалдар тиімділігін арттыру;
– бірыңғай педагогикалық талаптарды жасау;
– тәрбиешілер мен тәрбиеленушілердің сана-сезіміне және жеке жауапкершілігіне ықпал ететін дамытуды туғызу [7].

Әдебиеттер

1. Бурлачук Л.Ф., Морозов С.М. Словарь-справочник по психодиагностике. 2-е изд., перераб. и доп. – СПб.: Питер, 2003. – С. 86.
2. Выготский Л.С. Лекции по педологии. – Ижевск: Изд-во Удм. ун-та, 1996. – 296 с.
3. Гильбух Ю.З. Психодиагностика в школе. – М.: Знание, 1999. – № 4. – С. 18.
4. Овсянникова С.К. Педагогическая диагностика и коррекция в воспитательном процессе: Учебно-методическое пособие. – Нижневартовск: Изд-во Нижневарт. гуманит. ун-та, 2011. – 243 с.
5. Ингенкамп К. Педагогическая диагностика. / Пер. с нем. – М.: Педагогика, 1991. – 240 с.
6. Педагогический энциклопедический словарь. – М., 2002. – 190 с.
7. Педагогическая диагностика в школе/Под ред. А.И. Кочетова. – Мн., 1997. – 83 с.

ТЕОРИЯ ПСИХОЛОГО-ПЕДАГОГИЧЕСКОЙ ДИАГНОСТИКИ КАК ОСНОВЫ ФОРМИРОВАНИЯ ДИАГНОСТИЧЕСКОЙ КОМПЕТЕНЦИИ

А.Т. Алемова, Г.К. Джумажанова

В статье авторы проанализировали литературу, подчеркнув, что проблема формирования диагностической компетентности педагога-психолога еще мало изучена как теоретически, так и практически. Анализ и обобщение теории психолого-педагогической диагностики, являющейся основой формирования диагностической компетенции в подготовке к будущей профессиональной деятельности. Определены методологические основы формирования диагностической компетентности будущих специалистов психолого-педагогической службы.

Также анализ потенциала системных, личностно-функциональных, компетентностных подходов показывает, что при организации процесса формирования диагностической компетентности будущих педагогов-психологов необходимо учитывать ее системность и практичность, активность субъекта образования, его деятельность и мотивацию.

Теоретический анализ исследуемой проблемы позволил автору конкретизировать понятие "диагностическая компетентность будущего педагога-психолога". Диагностическая компетентность будущего педагога-психолога – это интегральное системное свойство формируемой личности в процессе обучения, которое включает в себя стимулирование к выполнению диагностической деятельности, стремление и способность работать с диагностическими методиками, анализ хода и результатов решения задач, систематические коррективы в свою деятельность.

Ключевые слова: диагностика, педагогическая диагностика, психологическая диагностика, психолого-педагогическая диагностика, диагностическая компетентность.

THEORY OF PSYCHOLOGICAL AND PEDAGOGICAL DIAGNOSTICS AS BASES OF FORMATION OF DIAGNOSTIC COMPETENCE

A. Alemova, G. Gjumazhanova

In the article, the authors analyzed the literature, emphasizing that the problem of forming the diagnostic competence of a teacher-psychologist is still little studied, both theoretically and practically. Analysis and generalization of the theory of psychological and pedagogical diagnostics, which is the basis for the formation of diagnostic competence in preparation for future professional activity. The methodological bases of forming the diagnostic competence of future specialists of the psychological and pedagogical service are defined.

Also analysis of the potential system, personal-functional, competency-based approaches shows that in the process of development of diagnostic competence of future teachers-psychologists is necessary to consider its consistency and practicality, the activity of the subject of education, activities and motivation.

Theoretical analysis of the problem under study allowed the author to specify the concept of "diagnostic competence of the future teacher-psychologist". Diagnostic competence of the future teacher-psychologist is an integral system property of the formed personality in the learning process, which includes stimulation to perform diagnostic activities, the desire and ability to work with diagnostic methods, analysis of the progress and results of solving problems, systematic adjustments to their activities.

Key words: diagnostics, pedagogical diagnostics, psychological diagnostics, psychological and pedagogical diagnostics, diagnostic competence.

FTAXP: 15.81.21

Ж.А. Өтегенова, Г.К. Джумажанова

Семей қаласының Шәкәрім атындағы мемлекеттік университеті

МАГИСТРАНТТАРДЫҢ АКМЕОЛОГИЯЛЫҚ ДАЙЫНДЫҒЫ

Аңдатпа: Мақалада магистранттардың акмеологиялық дайындығын қалыптастырудың психологиялық-педагогикалық шарттары мен зерттеу мәселесі бойынша жүргізілген тәжірибелік-эксперименттік жұмыстар мен олардың қорытындылары келтіріледі.

Автор мақалада жоғарыдан кейінгі білім жағдайында ғылыми-педагогикалық мамандардың акмеологиялық дайындығын қалыптастыру көзделеді, ол болашақ маман тұлғасының интегралды сипаттамаларының бірі болып, оның кәсіби дамуының (өзін-өзі дамытудың) объектісіне айналатынын қарастырған.

Сонымен қатар, болашақ мамандардың акмеологиялық дайындығын қалыптастырудағы акмеологиялық амал шешімді қабылдау үшін ақпаратты жинақтауды ұйымдастыруға мүмкіндік береді, іс-әрекет және тұлға кәсібилігі негізінде жатқан қасиетті дамытуға бағытталған тұлғаның қызығушылықтарын жүзеге асырудағы ықпал ету акмеологиялық болып табылады. Осы өзара әрекеттесу акмеологиялық мақсаттарға қол жеткізуді қамтиды (шығармашылық әлеуетті жүзеге асыру, игеру, дамыту, өзін-өзі жетілдіруге, өзектілендіруге бағытталған тиімді өмірлік стратегияларды қалыптастыру және т.б.).

Қорыта айтқанда, магистратура жағдайында болашақ мамандарды дайындаудың акмеологиялық негіздері осы үдерісті акмеологиялық әдіс-тәсілдер тұрғысынан қарастыруды көздейді. Акмеология әдіснамалық тұрғыдан іргелі-қолданбалы сипаттағы кешенді ғылым ретінде анықталады. Оның іргелілігі басқа ғылымдарда қарастырылмайтын шынайылық заңдылықтарын танып білумен нақтыланады. Акмеологияның қолданбалы сипаты практикаға бағдарланған акмеологиялық технологияларда көрініс береді.

Түйін сөздер: магистрант, акмеология, акмеологиялық дайындық, креативтілік, шығармашылық.

Бүгінгі таңда белең алып отырған білім сапасының төмендігі, мемлекет тарапынан реформалар жүргізілгенімен оның нәтижесінің болмауы, білімгерлердің өздігінен білім алу дағдысының төмендігі, олардың оқытушылармен бірлескен шығармашылық әрекеттеріндегі кемшіліктер көп жағдайда білім саласындағы шығармашылықтың болмауынан туындап отыр деп санаймыз. Бұл тығырықтан шығудың бірден-бір жолы оқу-тәрбие үдерісінде білім алушылардың білімге деген қызығушылықтарын, талпыныстарын арттырып, өз бетімен ізденуге, шығармашылықпен еңбек етуге жол ашу болып табылады.

Жұмысымыздың алғашқы тақырыптарында қарастырылып кеткендей бүгінгі білім алушы орынында отырған тұлғаның ертең білімді ұстаз, тағылымды тәрбиеші, басқадан ойы озық тәлімгер болуы маман болып қалыптасудың баспалдақтарында басталады. Оның

«акме» жағдайда табысты еңбек етуі студент, магистрант шақта бойына «шығармашылық» сапаларды, «креативтілік» қасиетті, кәсіпті меңгерудегі «белсенділікті», «шеберлікті» дарытумен тікелей байланысты. Сондықтан жұмысымызда бұдан әрі қарай бірізділікті сақтау логикасына сәйкес аталып кеткен ұғымдардың мәнін ашып, олардың өзара байланыстылығын және тәуелділігін көрсетіп, акмеологиялық дайындық тұрғысынан зерттеліп отырған мәселеде қандай орын алатынын анықтаймыз.

«Шығармашылық» ұғымына қызығушылық адамзат қоғамының өмір сүруі барысында сақталып келеді. Барлық кезеңдердің ғұлама ойшылдары шығармашылық үдерісінде табиғат пен әлем арасындағы үйлесімділік тетіктерін, табиғи және әлеуметтік катаклизмаларды болдырмаудың жолдарын, қоршаған әлем мен адам санасының дамуын зерттеп, көрсетеді.

Философиялық сөздікте «шығармашылықты – бұрын болмаған жаңа нәрсені жасап шығару», – деп түсіндіреді [1]. Үлкен энциклопедиялық сөздікте «шығармашылық» қайталанбайтын, тарихи–қоғамдық мәні бар, жоғары сападағы жаңалық ашатын іс–әрекет» деп түсіндіріледі [2]. Осы анықтамалардың негізінде «шығармашылық» ұғымын жаңа өнім жасау немесе бұрынғы өнімді жаңалап жетілдіру, іс–әрекеттегі қайталанбайтын, өзгеде жоқ, нәтижелі өнім алынатын адамның мақсатты әрекеті ретінде қарыстыра аламыз. Шығармашылыққа жаңа, тың нәрсе жасау тән десек, бұрыннан белгілі нәрсені қайталауды немесе көшіруді шығармашылық деп айтуға болмайды, бірақ бұрыннан белгілі, таныс нәрселердің өзінен қандай да бір ерекшелік табу, оны жаңаша түрде жасау, ерекше қасиеттерін табу шығармашылыққа тән құбылыс деуге болады.

Н.А. Бердяев өзінің шығармашылықты зерттеу жұмысында, егер адам рухани бастаудан бас тартып, өзінің күштерін «технократиялық патшалықты» құруға жұмсаса, онда ол өзінің адами бейнесіне сенбейді, өзінің шынайы мазмұнынан алшақтайды деген, нәтижесінде жоғары шығармашылықтың қайнар көзі мен жоғары мақсаттылық қарастырылмай, шығармашылықтың бұлақтары жабылып, шығармашылықтың пәні жоғалады – деп түсіндіреді [3].

Сонымен, философиялық тұрғыдан, шығармашылықты талдау, мәселені шешу үдерісі ретінде адам қажеттілігін қанағаттандыратын тәсілдерді іздеу мен әлеуметтік қайшылықтарды шешудің табиғи байланысын бірге қарастыруда шығармашылық теориясы негізгі орын алады және қоғам өмірінің мәнін, адам мен оның философиясын түсінудің кілті болып саналады. Дегенмен жаңалық деп не нәрсені анықтауға болатындығы үнемі сұрақ туындатады. Осы сауалға жауап іздестіру барысында философтар «субъективті жаңалық» немесе «объективті жаңалық» деген ұғымдарды қолдануды ұсынған.

Психологияда шығармашылықты адамның табиғи іздестіру қажеттілігін қанағаттандыру теориясымен (С.М. Бондаренко, В.С. Ротенберг және т.б.) байланыстырады, сондықтанда, көптеген психологтар, шығармашылықты «іздестіру белсенділігі» ретінде анықтайды [4]. Осы тұрғыдан, іздестіру белсенділігін мәселелік жағдаяттың немесе сол жағдаятты шешу барысында субъектінің өзгеруіне бағдарланған белсенділік ретінде қарастырады. Іздестіру белсенділігінің көріністерін ірі ғалымдар мен шығармашыл тұлғалардың жоғары нәтижелі жұмыс еңбегінде байқалады, себебі олар күтпеген жағдайда, өздерінің бұрынғы қалыптасқан зерттеу жұмысын және жетістіктерін тастап, жаңадан басқа бір іс–әрекетке ауысып кететін болған.

Б.М. Теплов өз еңбектерінде адамның шығармашылық құраушысы ретінде оның қоршаған әлемді өзгерте алу мен түрлендіру қабілетін қарастырады. Ең бастысы әрекет етіп отырған адамның субъективті қызығушылығы болуы тиіс, ол бір қайталанбас дүние жасап отырғанына әбден сенуі керек, іс–әрекет құпия түрінде өтіп тұрса да, адамның қиялы мен ерігіне тәуелді болатынын айту керектігіне көңіл бөледі [5].

К.А. Абульханова-Славскаяның зерттеулерінде тұлғаның қоғаммен өзара әрекеттесуінің күрделі динамикалық жүйесі ретіндегі іс–әрекет шығармашылықты дамытудың көзі болып қарастырылады [6]. В.Н. Дружинин адамның шығармашылық құраушысын жоғары интеллект пен шығармашылық қабілеттер жиынтығы ретінде тұжырымдайды [7]. Богоявленскаяның жұмыстарында адамның шығармашылық бастауы оның белсенділігі болып анықталады [8]. Бұл сипаттамалар шығармашылық феноменінің жүйе екендігін және оның ішкі құрамалардан тұратынын дәлелдейді. Жалпы айтқанда, шығармашылық – өзінің жаңашылдығымен, өзгешелігімен ерекшеленетін, өнім алуға мүмкіндік жасайтын жеке тұлғаның бойындағы қабілеттіліктің, білім мен біліктіліктің, түрткінің (мотивтің) болуымен сипатталады. Сонымен, жоғарыда қарастырылған анықтамаларды талдау негізінде, біз

шығармашылық тек адам белсенділік танытып, әрекет болған жағдайда пайда болады деп тұжырымдаймыз. Осы тұрғыдан алып, қарастыратын болсақ, бұл жерде тұлғаның ішкі белсенділігі үлкен маңызға ие.

Шығармашылық үдерістің ғылыми талдауы барысында оның кезеңдері, фазалары анықталынады. Шығармашылық кезеңдерін анықтауда көп жағдайда бақылау әдісі қолданылады. Бұр ретте батыс зерттеушілері Дж. Гилфорд [9], Е.П. Торренс [10] еңбектері орасан зор. Олар шығармашылық үдерістің әр кезеңінде тұлғаның бойында әр түрлі сапалық қасиеттер дамидығанын атап өтеді. Мысалы, алғашқы кезеңдерде жаңалықты сезіну, қарама-қайшылықтарға деген ілтипат, келесі сәттерде шығармашылыққа деген күдік, шығармашылық елес орын алады. Егер де белгісіздік кезеңінде табандылық, танымдық ой-қиялды дамытса, еңбектің нәтижесі тұлғаны жоғары көңіл-күйге бөлеп, жаңа істерге, шығармашылық әрекеттерге қанаттандырады. ХХ ғасырдың соңында, ғалымдардың осы бағыттағы зерттеулерін жалпылап, Я.А. Пономарев шығармашылық үдерістің төрт фазасын анықтайды:

– «бірінші «саналы жұмыс» - дайындалу фазасы (жаңа идеяның интуитивті көрініс беруі);

– екінші фаза (санадан тыс жағдайындағы мидың жұмысы) – пісіп жетілуі (проблеманы санадан тысқары талдау).

– үшінші фаза (санадан тысқары туындаған идеяның саналы деңгейге өтуі)

– яғни шабыттаны (сана деңгейіне проблеманы шешудің идеясы жетеді, алғашқысында, ұстаным, болжам түрінде пайда болады).

- төртінші фаза (саналы түрдегі жұмыс) – идеяның дамуы, оның соңғы тұжырымдалуы мен тексерілуі» [11].

Сонымен, жоғарыда қарастырылған психолог-ғалымдардың тұжырымдарына сүйенетін болсақ, шығармашылық – бұл бірегей игілік және тұлғаның маңызды сапасы мен өзіндік ерекшелік түрлерінің бірі ретінде және тұлғаның табиғи, әлеуметтік әлемді қайта құрып, өзгертуге бағытталған санадан тысқары болатын және саналы әрекет негізінде пайда болатын шығармашыл тұлғаның ең маңызды ерекшелігі болып анықталған, психологияда «жағдаят үстілік белсенділікпен» түсіндірілетін құбылыс. Осы көзқарас тұрғысынан, шығармашылыққа бағытталған адам үшін біршығармашылық мәселенің шешілуі аяқталған жұмыс емес, керісінше басқа жаңа іс-әрекеттің басталуы деген сөз. Психологтардың зерттеулерінде шығармашылық «қабілеттілік», «дарындылық», «креативтілік», «белсенділік» ұғымдарымен түсіндіріледі. ХХ ғасырдың I – ші жартысында неміс психологы В. Штерн алғашқылардың бірі болып жеке тұлғаның тұтастық ұстанымынан келе дарындылық пен қабілетті барлық психологиялық үдеріс пен даралық сапаларды өзара тығыз қарастырады [12].

М. Воллах және Н. Коган өз еңбектерінде Гилфорд пен Торренстің және олардың шәкірттерінің интеллекті өлшеудің тестік үлгілерін креативтілікті өлшеуге қолдануын үлкен қателік ретінде қарастырады. Осылайша осы тестер интеллекті өлшеуге арналған тестер секілді IQ-ді өлшейтін болған [13]. Осы авторлар уақыттың қатаң лимиттеріне, жарысу ахуалына және жауаптардың дұрыстығының бір түрінде болатынына қарсы пікірлер айтқан, яғни креативтіліктің дәлдік өлшемін жоққа шығарған. Осы тұрғыдан олардың пікірлері Гилфордтың дивергентті және конвергентті ойлау түрлерін ажырату туралы ойларымен үйлеседі. М. Воллах және Н. Коганның пікірлері бойынша шығармашылықты көрсету үшін еркін ахуал қажет. Ең бастысы, шығармашылық қабілеттерді зерттеу мен тестілеуді кәдімгі шығармашылық жағдайда жүргізу керек. Сол кезде сыналушы тапсырманың мазмұны бойынша қосымша ақпаратты еркін пайдалана алады. Воллах пен Коганның бұл көзқарастары креативтілік пен интеллект арасындағы байланыс мәселесіне басқаша қарауға септігін тигізді. Шетел зерттеулерінің креативтілікке берген анықтамалары мен ұғымдарын талдай және жалпылай отырып, Р. Холлменн былай дейді [14]:

«Креативтілік жаңа тәсілмен жүзеге асырылған қабылдау ағыны (Маккеллар), жаңа байланыстар табу қабілеті (Кюби), жаңа қарым-қатынастардың пайда болуы (Роджерс), жаңа шығармалардың туындауы (Меррей), жаңалықтар ашуға және оларды білуге қабілеті (Лассуэль), жаңа шешімдерге әкелетін ақыл-ой іс-әрекеті (Жерар), жаңа ұғымға тәжірибені көшіру (Тейлор), жаңа констелляциялық мағыналардың елесі (Гизелин)».

Енді креативтілікті зерттеудегі *әлеуметтік-тұлғалық көзқарасты* талдап көрейік. Осы көзқарас тұрғысынан креативтілік тұлғаның жүйелі қасиеті ретінде анықталынады.

Шығармашылықтың альтернативті тұжырымдамасын психолог Эдварл де Боно ұсынады. Ол шығармашылық тетігін түсіндіруде латералды ойлаудың маңыздылығын көрсетті.

Шығармашылық ойлау, Эдварл де Бононың пікірінше, латералды ойлау дегенді білдіреді (lateralis – боковой) [15]. Зерттелінетін мәселенің барлық қырларын, соның ішінде ерекше логикалық ойлауда қолданылмайтын әдістерін қарастырады. Осы тұрғыдан латералды ойлайтын адам ешқашан қателеспейді екен.

Сонымен қатар, креативтілікті зерттеуде отандық ғалым Қ.М. Нағымжанова зерттелетін мәселенің тұжырымдамалық негізін қабылдау арқылы жүйені сапалы интерпретациясы креативтік ұғымының үш қырлылығын сипаттайды:

1. Педагогикалық креативті үдеріс оның эвристикалық мазмұнымен реттелетін, сонымен қатар идеяны анықтауда креативті нәтижеде жүзеге асырылған креативтілікті қалыптастыру мақсатында ізденістік-әрекеттік және коммуникативтік – бірлескен әрекет ретінде;
2. Педагогикалық креативті нәтижеде белсенетін жасаушы үдеріс, бұл материалдық құндылық ретіндегі жаңа зат, жаңа өнім, рухани аумақтағы жаңа нәтижені объективті және субъективті жасау ғана емес, бір мезетте тұлғаның креативті әлеуетін қалыптастыру болып табылады;
3. Педагогикалық креативтілік тұлғалық категория ретінде әлеуетті, рефлексивті және өзектенетін креативті қамтиды және креативті үдеріс пен нәтижеде тұлғаның өзін-өзі өзектендіруі негізінде оның даму динамикасын жүзеге асыратындығын атап көрсетеді.

Сонымен, көптеген зерттеушілер креативтіліктің анықтамасында тұлғаның ерекшелігіне немесе қасиетіне басты назар аударады. Креативтілікті қалыптастыру мәселесіне сәйкес жазылған еңбектерді саралай келе креативтіліктің мына төмендегі құрылымдық бөліктерін бөліп көрсетуге болады: аса сезгіштік, ой ұшқырлығы, жаңаға ұмтылушылық, шығармашылық қабілеттер, өзіндік ой-пікірлерде тұра білу, өзіне сын көзбен қарау, қисынды ойлау, жаңаны сезгіштік, әр нәрсеге күмән келтіру. Соңғы жылдары жүргізілген зерттеу жұмыстарында креативтіліктің бірнеше сипаттамалық параметрлері қарастырылады. Соның бірін төмендегі суретте келтіріп отырмыз.

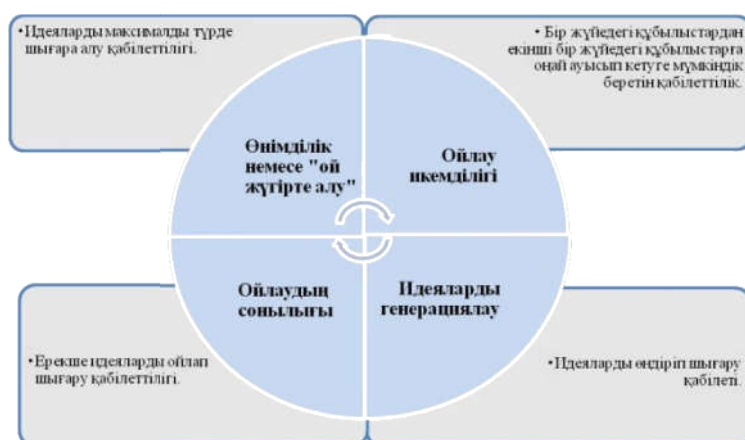

Сурет 1 – Креативтіліктің сипаттамалық параметрлері

Тұлғаның әлеуетінің маңызды элементтері ретінде И.А. Беспалов «акме-мотивацияны» анықтайды. Бұл тұлғаның ерекше психикалық құрылымы. Ол адамның өзін-өзі дамытудағы белсенділігін туындататын ұмтылыстардың барлық түрлерін қамтиды (мотивтер, қажеттіліктер, қызығушылықтар, мақсаттар, әдеттер және т.б.).

Авторлар іс-әрекет тиімділігінің шығармашылық тұрғыда өзін жетілдіру мәселелерімен байланысын ескере отырып, өзін-өзі жетілдіру және кәсіби жетістіктер мотивтерін жандандыру, сондай-ақ іс-әрекет барысында креативтік технологияларды игеру іс-әрекет креативтілігін арттырудың негізгі тәсілдері болатынын анықтады.

«Кәсіптік құзырлылық – кәсібиліктің маңызды құраушысы мен оның жоғары деңгейінің көрсеткіші. Кәсіптік құзырлылық осы құзырлылықтың әрқилы түрлері негізіне жататын белгілі бір бағыттағы кәсіптік міндеттерді табысты шешуде көрініс береді [16].

Сондықтан шеберлік кәсібиліктің бір бөлігін құрайтындығын байқау қиын емес. Акмеологияны зерттеуге үлкен үлес қосқан А.А. Деркач шеберлік пен кәсібилік белгілерінің

ара қатынасын белгілеу негізінде акмеологиялық көрсеткіштердің, іс-әрекет кәсібилігі өлшемдерінің төмендегідей жүйесін ұсынды:

- іс-әрекеттің жоғары тұрақты өнімділігі және тиімділігі;
- оңтайлы қауырттылығы және еңбек қарқындылығы;
- іс-әрекеттің жоғары дәлдігі және сенімділігі;
- жоғары ұйымшылдығы;
- сыртқы факторлардан тәуелділіктің төмендігі;
- креативтілігі;
- оң әлеуметтік маңызды мақсаттарға жетуге бағыттылығы [17]. Шеберлік категориясы тұлғалықтың мағыналылығы, субъектінің іс-әрекеті мен даралығы, ересек адамның «кәсібилігінің» және «тұлғалығының» шыңы.

Оны өлшеудің пәнін зерттеу барысында жасампаз іс-әрекет субъектісінің шеберлігінің белгілері: «өзіндік сананың жоғары деңгейі», «жауапкершілік», «өнім сапасы», «шығармашылық шыңы», «білімнің жоғарылығы (кәсібиліктің көрініс беруі)», «жетілудің шыңы» (өнімде), «ойлау өнері» (жасампаздану мен өнімділік барысында), «сөйлеу мәдениетінің шыңы» ретіндегі «мәдениеттіліктің жоғары деңгейін көрсету», «руханилықтың биік шыңына жету» (шыншылдық, ізгіліктік, такт). «Шеберлікті» осындай синтетикалық тұрғыда түсіну іс-әрекет барысындағы тұлға «акмесі», «өнімге оның барынша енуі», «ізделінген нәтижеге қол жеткізу жолында болатын әртүрлі жағдайды және өзін өзі бағындырудың жоғары сатыларының жүйесі» ретінде ұғынылады.

Педагогикалық шеберлік ең алдымен қандай жағдай болмасын қажетті деңгейдегі дамуға қол жеткізуге болатын оқу үдерісін ұйымдастыру білігіне байланысты. Педагогтың кәсіптік шеберлігін жетілдірудің жаңа көзқарасы ЖОО-ғы білім беру үдерісін жетілдіруге бағытталған оның біліктілігін көтеру және өзін-өзі білімдендірудің түрлерін, сонымен бірге мазмұнын қарастырумен анықталады. Яғни бұл дегеніміз мета механизмдерді жүзеге асыру болып табылады, өйткені оның нәтижелілігі (өнімділігі) бітірушілердің және білімнің сапасында көрінеді.

Жоғары мектептің кәсіби ортасымен өзара әрекеттесуінде байқалатын кәсібилікке қол жеткізудің құралы ретінде педагогикалық шеберліктің төмендегі тетіктерін қарастырамыз:

- білімді толықтыру арқылы бейімделу;
- болашақ мамандықтың бейнесіне сәйкес кәсіби сәйкестік (идентификация);
- білім алушының ішкі белсенділігін күшейту.

Мұнда кәсібилікке қол жеткізу деп шеберлікті ғана емес, сонымен бірге аса маңызды тұлғалық-кәсіби қасиеттерді (мақсатқа талпынушылық, бастамашылық, ұйымшылдық және басқалары), мінездік ерекшеліктерін (табандылық, жауапкершілік және басқалары), интеллектуалдық қасиеттерді дамыту және шығармашылық әлеуетін ашуды да түсінеді. Нағыз кәсіби маманның қалыптасуы әрқашан маманның тұлғалық-кәсіби дамуымен байланысты

Сонымен, «шығармашылық», «креативтілік», «шығармашылық әлеует», «шығармашылық белсенділік», «педагогикалық шеберлік» категориялары өзара байланысты және тәуелді бола отырып, болашақ мамандардың акмеологиялық дайындығының құрылымдық компоненттері болып табылады. Сондықтан біздің зерттеу жұмысымызда педагогикалық шығармашылық акмеологияның негізгі қыры болып саналатын іс-әрекет кәсібилігінің ең жоғарғы деңгейі ретінде қарастырылады. Педагогикалық шығармашылық кәсіби шығармашылықтың маңызды бөлігі ретінде тұлғаның кәсіби дамуының акмеологиялық бағыты болып табылады. Акмеологиялық тұрғыдан алғанда, педагогикалық шығармашылық пен шеберлік қатар жүретін үдеріс және болашақ маманның кәсіби сапасы болып анықталады.

Жоғарыдан кейінгі білім жағдайында тұлғаның кәсіби іс-әрекетке акмеологиялық дайындығын қалыптастыру үдерісі оның акмеологиялық бағыттылығын қалаптастырумен байланысты, ол прогрессивті дамуға, кәсіби саладағы және жалпы өміршеңдіктегі барынша шығармашылық тұрғыдан өзін-өзі жетілдіруге бағдарлайтын тұлғаның жалпы бағыттылығының сапалық сипаты.

Жоғары мектепте маман дайындау мәселесіне еңбектерін арнаған Г.К. Нұрғалиева жоғары білім беруді дамытудағы маңызды мәселелердің бірі ретінде қазіргі мамандарды дайындаудың сапасын арттыруды көтереді [18].

Ғалым еңбектерді зерделеу барысында «дайындау сапасы» ұғымының мағынасы «білім беру сапасы» ұғымымен салыстырғанда тар болып келетіндігі және мамандарды сапалы дайындау мыналарды көздейтіндігіне тоқталады:

- білім алушыларды берілетін білімнің пәндік саласына терең бойлату, оларға танымның зерттеп жатқан саласына «ену» тәсілдерін меңгерту;
- олардың беймәлімді тануға ішкі қажеттіліктерін және үдемелі қызығушылықтарын қалыптастыру;
- таңдалған мамандықтың шығармашылық сипатына деген білім алушылардың мотивациясын зерттеу;
- білім алушылардың өзіндік жұмысын қалыптастырушы біліктер мен дағдыларды, стимулдарды анықтау;
- мамандарды кәсіби даярлау сапасына ықпал етуші факторларды бөліп көрсету.

Сонымен психологиялық және педагогикалық әдебиеттерді зерделей келе «дайындық» ұғымы іс-әрекет теориясының категориясы ретінде қарастырылатындығын анықтадық. Сонымен бірге, бір жағынан, «дайындық» дайындау үдерісінің нәтижесі, екінші жағынан, бір нәрсеге бағдарлану ретінде түсіндірілетіндігін байқадық. Бұл пікірлер жұмысымызға қатысты «акмеологиялық дайындық» ұғымын нақтылауға ықпал етті.

Әдебиеттер

1. Философский энциклопедический словарь. – 2010. http://dic.academic.ru/dic.nsf/enc_philosophy/216/%D0%92%D0%9E%D0%9B%D0%AC%D0%A2%D0%95%D0%A0.
2. Большой энциклопедической словарь // В 2 т. – М.: Советская энциклопедия, 1991. – Т. 2. – 469 с.
3. Бердяев Н.А. Русская идея // Вопросы философии. – 1990. – №1–2. – С. 9-15.
4. Бондаренко С.М., Ротенберг В.С. Трудности детского мышления. – М.: Издательский центр «Академия», 1999. – 120 с.
5. Теплов Б.М. Избранные труды // В 2-х т. – М.: Педагогика, 1995. – Т.1. – 328 с.
6. Абульханова-Славская К.А. О субъекте психической деятельности. – М.: Наука, 1993. – 288 с.
7. Дружинин В.Н. Экспериментальная психология. – М.: Питер, 2003. – 319 с.
8. Богоявленская Д.Б. Интеллектуальная активность как проблема творчества. – Ростов.: Издательство Ростовского университета, 1993. – 176 с.
9. Guilford Y.P. The nature of human intelligence. – N.Y.: Mc-Gaw Hill, 1967. – P. 210
10. Torrance E.P. The nature of creativity as maintained in its testing. In: R.J. Sternberg (Ed.) The nature of creativity. - N.Y.: Cambridge University Press, 1998. – P. 43-75.
11. Пономарев Я.А. Психология творчества. – М.: Наука, 1996. – 304 с.
12. Штерн В. Умственная одаренность: Психологические методы и испытания одаренности в их применении к деятельности школьного возраста. - СПб.: Союз, 1997. – 128 с.
13. Wollach M.A., Kogan N. A new look of the creativity — intelligence distinction // J. of Personalit. - 1995. - №33 (3). – P. 348-369.
14. Hallmann R.J. The necessary and sufficient conditions of creativity //Creativity:its educational implications. – Sidney, 1997. – P. 260.
15. Де Боно Э. Латеральное мышление. – СПб.: Питер, 1997. – 320 с.
16. Зазыкин В.Г., Смирнов Е.А. Психология и акмеология лидерства. – М.: Издательство «ЭЛИТ», 2010. - 304 с.
17. Деркач А.А. Акмеология. – М.: РАГС, 2004. – 681 с.
18. Нұрғалиева Г.Қ., Құсайынов А.Қ., Мусин Қ. Салыстырмалы педагогика: оқулық. – Алматы: Рауан, 1999. – 173 б.

АКМЕОЛОГИЧЕСКАЯ ПОДГОТОВКА МАГИСТРАНТОВ

Ж.А. Отегенова, Г.К. Джумажанова

В статье приводятся психолого-педагогические условия формирования акмеологической подготовки магистрантов и проведенные опытно-экспериментальные работы по проблеме исследования и их выводы.

В статье рассматривается формирование акмеологической готовности научно-педагогических кадров в условиях послевузовского образования, которая является одной из интегральных характеристик личности будущего специалиста и является объектом его профессионального развития (саморазвития).

Кроме того, акмеологический подход в формировании акмеологической подготовки будущих специалистов позволяет организовать сбор информации для принятия решений, является акмеологическим содействием в реализации интересов личности, направленного на развитие ценностей, лежащих на основе деятельности и профессионализма личности. Данное взаимодействие включает в себя достижение акмеологических целей (реализация, освоение, развитие творческого потенциала, формирование эффективных жизненных стратегий, направленных на самореализацию, актуализацию и т. д.).

В итоге, акмеологические основы подготовки будущих специалистов в условиях магистратуры предусматривают рассмотрение данного процесса с точки зрения акмеологических методов и приемов. Акмеология определяется методологией как комплексная наука фундаментально-прикладного характера. Её фундаментальность заключается в познании закономерностей действительности, которые не рассматриваются в других науках. Прикладная характеристика акмеологии отражается в практико-ориентированных акмеологических технологиях.

Ключевые слова: магистрант, акмеология, акмеологическая подготовка, креативность, творчество.

ACMEOLOGICAL TRAINING OF UNDERGRADUATES

Zh. Otegenova, G. Djumazhanova

The article presents the psychological and pedagogical conditions for the formation of acmeological training of undergraduates and conducted experimental work on the research problem and their conclusions.

The article considers the formation of acmeological readiness of scientific and pedagogical personnel in the conditions of postgraduate education, which is one of the integral characteristics of the future specialist's personality and is the object of his professional development (self-development).

In addition, the acmeological approach to the formation of acmeological training of future specialists allows you to organize the collection of information for decision-making, is an acmeological assistance in the implementation of the interests of the individual, aimed at developing the values that underlie the activities and professionalism of the individual. This interaction includes the achievement of acmeological goals (implementation, development, development of creative potential, formation of effective life strategies aimed at self-realization, actualization, etc.).

As a result, the acmeological basis for training future specialists in the master's program provides for the consideration of this process in terms of acmeological methods and techniques. Acmeology is defined by methodology as a complex science of fundamental and applied nature. Its fundamental nature lies in the knowledge of the laws of reality, which are not considered in other Sciences. The applied characteristic of acmeology is reflected in practice-oriented acmeological technologies.

Key words: master's degree, acmeology, acmeological training, creativity, creativity.

З.Б. Каниятов, А.К. Аманова

Семей қаласының Шәкәрім атындағы мемлекеттік университеті

СТУДЕНТ ЖАСТАРДЫҢ ЖЕКЕ БАСЫ СПОРТТЫҚ ІС-ӘРЕКЕТТІҢ СУБЪЕКТІСІ РЕТІНДЕ

***Аңдатпа:** Мақалада студент жастар арасында дене шынықтыруды дамыту мәселесі қарастырылған. Дене шынықтыру іс-әрекетінде студенттердің қажеттілігі, себептері мен ынталандыруы анықталды.*

Авторлар мақалада спортшы студенттер арасында күнделікті спорттық әрекеттер барысында өзара ортақтасуларының нәтижесінде ғана жеңіске жететін спорт түрлерімен және спорттық ойындармен айналысатындар қоғамдық жұмыстарда ең көп белсенділік танытатындығын анықтаған. Оған спортшының ақыл-ой іс-әрекеті ерекше көңіл бөлуді қажет етеді. Мысалы, спорттағы тактикалық шеберлік тактикалық ойлаудың даму деңгейінен тығыз байланысты. Тактикалық іс-әрекет перцептивті, психомоторлық мүмкіндіктерді және белгілі бір білім мен шеберлікті қажет ететін кешенді іс-әрекет жүйесін білдіреді. Интеллектуалды, яғни ақыл-ой қабілеттері негізін қалаушы рөл атқарады. Сондай-ақ дұрыс және тиімді тактикалық іс-әрекеттердің жүзеге асуы – бұл ойлау жұмысының нәтижесі, онда сананың басшылығы тарапынан танымдық, эмоционалды – еріктік қабілеттердің байқалуы есебінен дене, техникалық күш-қуаттың белсендену процесі ыңғайлы болады.

Мақалада спортшының кәсіби мәнді, маңызды мотивациясының қалыптасуы ең алдымен спорттық іс-әрекеттің әлеуметтік факторларына байланысты, іс-әрекеттің мазмұнды ерекшеліктері, спорттық теріс, дұрыс сипаттамалары берілген. Сонымен қатар кез келген өзге ғылымның жеке саласы өзінің түпкілікті шешімдеріне сүйенгені сияқты, спортшының жеке басына қатысты психологиялық міндеттерді шешуде адамның жалпы жеке басының психологиялық негізі жөнінде білімсіз мүмкін болмайды.

***Түйін сөздер:** спорттық мәдениет, спорт, дене шынықтыру, студент жастар.*

Қазіргі таңда спорттық дамуына байланысты бұл мәселені зерттеулер аясы кеңейді. Спорттағы дене және психологиялық жүктемелер жаңа жетілген әдістер, шаралар мен тәсілдердің кеңінен енуін қажет етеді.

«Жеке адам» – ұғымы өте көп қырлы, кең ұғым. Жиі жағдайда адамның жеке басын оның әлеуметтік қалыптасқан қасиеттерінің жиынтығы негізінде қарастырады.

Спорттағы «жеке адам» ол кім? Спортшының жеке басына қатысты психологиялық міндеттерді шешуде адамның жалпы, тұтас психологиялық негізінің білімінсіз мүмкін болмайды. Жеке адам – адамның жеке іс-әрекеті және әлеуметтік-тарихи дамудың өнімі. Ол сана мен әлеуметтік қасиеттер жүйесіне ие, қоғамда белгілі бір функция атқарады. Спортта, өзге іс-әрекет түрлеріндегі сияқты даралық үлкен маңызға ие. Табысты нәтижеге жету тек қана студент спортшының жеке басының даралық ерекшеліктерін дұрыс есепке алып ескергенде ғана мүмкіндік болады.

Студент спортшының жеке-дара ерекшеліктерін білу арқылы ғана, оның мүмкіндіктерін толық дамытып, әрі тиімді қолдануға болады.

Жеке адам өз қасиеттерінің белгілі бір жүйелілігі, бірлігі және тұрақтылығымен сипатталады.

А.Н. Леонтьев индивидті қасиеттерге дене конституциясын, жүйке жүйесінің типін, темперамент, биологиялық қажеттіліктердің динамикалық күшін, аффективтілік пен табиғи нышандарын қатыстырды [1]. Ал, Б.Г. Ананьев индивидтік қасиеттерді екі үлкен топқа бөлді: «жеке-дара – типтік қасиеттер» және «жас ерекшелік – жыныстық қасиеттер» [2].

Студент спортшының жеке басы шынайы спорттық іс-әрекетте қалыптасады, әрі эмоция, сезімдер, шығармашылық пен интеллект белсенді байқалады. Спортшының іс-әрекетіндегі психикалық белсенділік танымдық және қозғалыстық деп анықталады. Олар өз кезегінде детерминацияның биологиялық және әлеуметтік факторлармен шарттасады. Биологиялық факторларға: қозғалысты қажетсіну, өмір мен денсаулықты сақтау жатады. Әлеуметтік факторларға: іс-әрекеттің мазмұнды ерекшеліктері, әрекетті өзге адамдардың бағалауы, өз іс-әрекетінен адамның қанағаттану сезіміне ие болуы. Спортшының жеке өз

басының психикалық үрдістері мен күйі, қасиеттерін саналы түрде бақылап, әрі реттеуі өте маңызды болады. Ерекше зейін қоюды студент спортшының интеллектуалды іс-әрекеті қажет етеді. Өте ертеде адамдар күш, жылдамдық, ептілікті сынау барысында өзара жарыс бастаған. Жарыстық ойындар мен жаттығулардың пайда болуы не нәрсеге байланысты? Оның дамуының қайнар көзі қайсы? Спорттық іс-әрекеттің пәні нақты индивид үшін ең мүмкін болатын жоғары шамадағы спорт нәтижесі болады. Осы спорт нәтижесінің қоғамдық құндылығы неде?

Біздер қазіргі таңда спорттың өте қарқынды өсуінің куәгері, әрі соның мүшелері болып отырмыз. Спорт тек қана біздің күнделікті өмірге еніп қана қоймай, әрі саясат, экономика, дәстүр, ұлттық наным-сенімімізбен де тікелей байланысты болып отыр. Спорттың пайда болуы жөнінде шындыққа жақын көзқарасты В.А. Демин айтқан. Ол Ф. Энгельстің, Л. Маргон, Р. Блохтың еңбектерін талдап, ерекше бір болжамды ұсынды [3].

Спорттық жарыстар В.А. Демин пікірінше, гректердің даулы сұрақтарды бейбіт шешуде қолданған тәсілі ретінде пайда болды. Іс-әрекетті шешу кезінде дене және психикалық белсенділік мотивация, реттеу және перцепция процестерін жүзеге асыруға бағытталған. Шартты түрде бұл құбылысты спортшы іс-әрекетінің функционалды – реттегіш компоненті деп анықтауға болады [3].

Спортшы студенттер арасында күнделікті спорттық әрекеттер барысында өзара ортақтасуларының нәтижесінде ғана жеңіске жететін спорт түрлерімен және спорттық ойындармен айналысатындар қоғамдық жұмыстарда ең көп белсенділік танытатындығы анықталған. Спортшының ақыл-ой іс-әрекеті ерекше көңіл бөлуді қажет етеді. Мысалы, спорттағы тактикалық шеберлік тактикалық ойлаудың даму деңгейінен тығыз байланысты. Тактикалық іс-әрекет перцептивті, психомоторлық мүмкіндіктерді және белгілі бір білім мен шеберлікті қажет ететін кешенді іс-әрекет жүйесін білдіреді. Интеллектуалды, яғни ақыл-ой қабілеттері негізін қалаушы рөл атқарады. Дұрыс және тиімді тактикалық іс-әрекеттердің жүзеге асуы – бұл ойлау жұмысының нәтижесі, онда сананың басшылығы тарапынан танымдық, эмоционалды – еріктік қабілеттердің байқалуы есебінен дене, техникалық күш-қуаттың белсендену процесі ыңғайлы болады.

Ойлау үрдістері ішкі сөйлеудің жүзеге асуына негізделі отырып, іс-әрекетті барлық бағытта психологиялық қамту үшін өзіне ықпал етудің механизмдерін анықтайды. Ол психологиялық қамтуды құрайтындар: мотивация, реттеу, әрекетті орындау. Олардың көмегімен моторлы іс-әрекеттерді орындау жағдайында оқиғаларды болжау және көрнекі бейнелерді тікелей қабылдау процесі жүзеге асатын болады. Интеллектуалды белсенділік іс-әрекеттің өзгеру жағдайларына бейімделу механизмдерінің өзектенуінің маңызды шарасы болып табылады. Олардың көмегімен ситуацияны бағалау процестері, дұрыс қарсы әрекетті таңдау, спортшы күш-жігерін реттеу және мінезбен іс-әрекеттің өзгерісі жайлы шешім қабылдау жүзеге асатын болады. Сондықтан да, спортшының психологиялық функцияларының қатарына іс-әрекеттің функционалды-реттегіш компоненті ретіндегі интеллектуалды белсенділік функциясын жатыстыруға болады.

Іс-әрекеттің белсенділік функциясы спортшының нақты іс-әрекет ситуациясында дене күші, тактико-техникалық шеберліктерін байқату мүмкіндіктерін сипаттайды. Интеллектуалды және қимылдық белсенділік шынайы іс-әрекет жағдайларында өзара тығыз байланысты болады. Спортшының іс-әрекетін психологиялық қамтамасыз ету қимылдық іс-әрекеттің тиімділігінің функциясы ретіндегі сол кезеңдегі оның психикалық процестеріне байланысты болады. Ол процестер: ойлау, ес, зейін, түйсік пен қабылдау, қиял.

Қимылдық тәжірибе, яғни шеберлік пен дағдығы және жеке адамның қасиеттеріне, яғни спорттық мінезге өте байланысты болады. Әсіресе ағзаның функционалды күйі ерекше маңызға ие. Қимылдық белсенділіктің байқалуы – бұл әрекет. Ерікті қимылдарды басқару психологиялық заңдылықтар негізінде жүзеге асады. И.М. Сеченов заңдылықтарының үш түрін анықтады:

1) бүкіл қол, аяқ, бас, кеуденің барлық қарапайым қозғалыстарын адамға жаттығып үйренген соң, оның еркіне бағынатын болады;

2) неғұрлым қимыл жақсы жатталса, соғұрлым ол ерікке оңай бағынады немесе керісінше;

3) ерік билігі тек қозғалыстың басы мен аяғына қатысты, әрі оның күшеюіне немесе әлсіреуіне де қатысты, қозғалыстың өзі әрі қарай еріктің қатысынсыз жүзеге асатын болады [4].

Психикалық белсенділік таным процестерінің жүзеге асуымен тікелей байланысты.

Спорттық іс-әрекет спортшының келесі бағыттарда байқалатын танымдық белсенділігінсіз жүзеге аса қоймайды. Ол келесі бағыттар:

- 1) адамның өзін-өзі спортта тануы;
- 2) спорттық іс-әрекет пен спорт заңдарының ерекшеліктерін тану;
- 3) спорттық тәжірибенің сезімдік тұстарын тану.

Іс-әрекет міндеттерін шешу негізіндегі дене және психикалық белсенділіктің байқалуы, мотивация, реттеу және перцепция процестерін жүзеге асыруға бағытталған. Шартты түрде бұл құбылысты спортшының іс-әрекетінің функционалды-реттегіш компоненті деп анықтауға болады. Іс-әрекеттің психологиялық қамтамасыздандырылуының мәні дегеніміз бұл ағзаның адекватты, яғни дұрыс, тиімді бейімделуін жаттықтыру немесе жарыстық сипаттағы іс-әрекеттерді орындау жағдайларына сәйкестендіріледі.

Объективті шындықты қабылдау, оның объектілеріне мән беру және өз іс-әрекетін түзету – мұның барлығы қажет етілген мінез-құлық пен спортшы күйін-жайын қалыптастырудың басты шаралары болып табылады.

Іс-әрекеттің функционалды-реттегіштік бөлігі ретіндегі белсенділіктің танымдық және іс-қимылдық өнімділігі спортшының икемделгіш қабілеттеріне тәуелді болады. Бұл факт атлет әрекет ететін ситуацияны қабылдау процестерінде айқын байқалады. Көрсетілген тәуелділіктің үлгісі болып эмоционалды күйдің реттелу процестері, іс-әрекеттің сыртқы жағдайларының динамикалық, құбылыстарына реакция білдіру, жарыс кезіндегі мінез-құлық коррекциясы табылады. Егер де спортшы өзінің жеке күйін-қалпын басқара алмаса, онда оның іс-қимылдары ретсіз, дұрыс болмауы мүмкін. Әрине, бұл ол орындайтын іс-қимылдардың ұйымдаспаушылығына әкеліп соғады.

Психологияда келесі іс-қимылдар түрлерін ерекшелеп бөледі: дене тұрқы, локомоция қимылы, ым-ишарат, семантикалық қимылдар, сөйлеу, жұмыс қимылдары. Спорттық тәжірибеде жұмыс қимылдары маңызды болады. Ол іс-әрекеттің негізгі мақсатына бағытталған ерікті және соған байланысты қимылдар болады [5, б. 251]. Жылдамдық, күші, нақтылық, қарқыны мен ритм, икемділігі мен ептілігі сияқты іс-қимылдар қасиеттері, әрі іс-әрекет жағдайларына икемделу деңгейі спорттық нәтиже үшін үлкен маңызды болады. Танымдық белсенділік функциясы кәсіптік бейімделу процестерімен тығыз байланысты. Берілген жағдайда іс-қимылды қажетсіну спортшының спортпен кәсіби айналысуға ұмтылуын анықтай қоймайды. Ол дене жаттығуларын жүйелі орындауға қызығудың қалыптасу шарты ретінде ғана болады.

Спортшының кәсіби мәнді, маңызды мотивациясының қалыптасуы ең алдымен спорттық іс-әрекеттің әлеуметтік факторларына байланысты. Мұнда іс-әрекеттің мазмұнды ерекшеліктері, спорттық теріс, дұрыс сипаттамалары. Спорттағы жеке тұлға дегеніміз кім? Кез келген өзге ғылымның жеке саласы өзінің түпкілікті шешімдеріне сүйенгені сияқты, спортшының жеке басына қатысты психологиялық міндеттерді шешуде адамның жалпы жеке басының психологиялық негізі жөнінде білімсіз мүмкін болмайды.

Жеке адам – тарихи-әлеуметтік дамудың және жеке адам іс-әрекетінің жемісі. Оның санасы бар және қоғамда белгілі бір функцияларды орындайтын әлеуметтік қасиеттер жүйесіне ие. Спортта басқа іс-әрекет түрлері сияқты даралық үлкен орын алады. Табысқа жету тек қана спортшы өзінің жеке-дара ерекшеліктерін дұрыс есептегенде ғана және осы негізде арнайы техникo-тактикалық стильді қалыптастырғанда ғана мүмкін болады. Спортшының жеке-дара ерекшеліктерін біле отырып, оның мүмкіндіктерін толық дамытып, әрі тиімді қолдануға болады. Жеке адам өз қасиеттерінің белгілі бір жүйелілігімен, бірлігі және тұрақтылығымен сипатталады.

К.К. Платонов жеке адамды жалпы талдай келіп, оның ерекшеліктерімен барлық сипаттарын 4 топқа бөледі:

- 1) әлеуметтік-шартталған ерекшеліктер (бағыттылық, моральдық қасиеттер);
- 2) биологиялық шартталған қасиеттер (темперамент, нышандар, инстинктер, қарапайым қажеттіліктер);
- 3) тәжірибе (бар білім, дағды, шеберлік пен әдеттердің көлемі мен қасиеті);
- 4) түрлі психикалық процестердің жеке-дара ерекшеліктері эмоция мен мотивтер спортшыны белгілі-бір мінез сипаттарын байқатуға итермелейді, ал ерік (ерік күш арқылы) осы мінез сипаты көмегімен іс-әрекеттің жүзеге асуын қамтамасыз етеді [6].

Спорт, жалпы алғанда жекелеген қасиеттерді тәрбиелеуде жақсы шара ретінде болады. Спортшының жеке басы қалай қалыптасады? Оның қалыптасуының аспектілері келесі суретте берілген (кесте 1).

Кесте 1 – Студент спортшының жеке басы

Өзіндік сана - сезім	Жаттықтырушының іс-әрекеті	Қоғамдық сана-сезім
<ul style="list-style-type: none"> – адамгершілік сезімдер – этикалық сезімдер – өзін-өзі тану – өзін-өзі бақылау – өзін-өзі тексеру – өзін-өзі бағалау – өзін-өзі тәрбиелеу 	<ul style="list-style-type: none"> – қарым-қатынас – эмоционалды реакциялар – мінез-құлық актілері – оқыту әдістемесі – оқыту шаралары – тәрбие әдістемесі – тәрбие шаралары 	<ul style="list-style-type: none"> – бағалау-түрткі әрекеті – бірлескен жаттықтыру – жарыс іс-әрекеті – ұжымдыдағы қарым-қатынас – жауапкершілік – мінез-құлық шаралары – қарым-қатынасқа түскіштік – өзара көмек – іс-әрекет бағасы – қоғамның қатынасы – қоғамның әлеуметтік құрылымы

Дегенмен, спорт пен дене шынықтыру сабақтары студенттің адамгершілік санасының дамуына автоматты түрде әсер етеді деп есептеу қателік болар еді. Сондықтан да спорт пен дене шынықтыру сабақтарында тәрбиелеу үрдісінің босаңсуы жайсыз күйлерге әкелуі мүмкін. Спорт пен дене шынықтыру қызметтері тұлғаның адамгершілік, еңбекқорлық және кәсіби қасиеттерін жетілдіру арқылы студенттің әлеуметтік белсенділігінің дамуына әсерін тигізеді, ондай тұжырымға келесі бір топ ғалымдар келгендігі мәлім В.В. Кузин [7], А.М. Кузьмин [8], Л.И. Лубышева [9]. Бір жағынан, спорт пен дене шынықтыру саласында дұрыс жүргізілген тәрбие жұмысы студенттердің әлеуметтік белсенділігін қалыптастырса, еінші қырынан алғанда, спорт қызметінің өзі студент ұжымының моральдық-адамгершілік принциптеріне сай келіп топтық моральдық норманың қалыптасуына мүмкіндік туғызып, оның мүшелерінің әлеуметтенуіне әсер етеді.

Әдебиеттер

1. Леонтьев А.Н. Потребности, мотивы, эмоции. – М.: Изд-во МГУ, 1992.
2. Ананьев Б. Г. Психология чувственного познания. – М.: Наука, 2001. – 279 с.
3. Демин В.А. Спортивная деятельность как предмет научного исследования. – Казань, 1994.
4. Тұрғынбаев Ә.Х. Қазіргі жаратылыстану концепциялары. Оқу құралы. – Алматы: Білім, 2003. – 189 б.
5. Немов Р.С. Психология. В 2 кн. – М., 1994.
6. Платонов В.Н. Подготовка квалифицированных спортсменов. – М., 1996.
7. Кузин В.В., Понятие «педагогическая система» и критерии ее оценки //Методы системного педагогического исследования. – Л.,1991. – С.15-24
8. Кузьмин А.М., Воспитание дисциплинированности как педагогическая задача //Психология дисциплинированности. – Л., 1995. – С. 18-54.
9. Лубышева Л.И.Физическая культура: молодежь и современность // Теория и практика физической культуры. – 1995. – № 5. – С 3-9.

ЛИЧНОСТЬ СТУДЕНЧЕСКОЙ МОЛОДЕЖИ КАК СУБЪЕКТ СПОРТИВНОЙ ДЕЯТЕЛЬНОСТИ

З.Б. Каниятов, А.К. Аманова

В статье рассмотрена проблема развития физической культуры среди студенческой молодежи. Определены потребности, мотивы и стимулы студентов в физкультурной деятельности.

В статье авторы выяснили, что в общественных работах проявляют наибольшую активность спортсмены, занимающиеся спортивными видами спорта и спортивными играми, выигравшими только в результате ежедневного взаимодействия между студентами-спортсменами. Ему требует особого внимания умственная деятельность спортсмена. Например, тактическое мастерство в спорте тесно связано

с уровнем развития тактического мышления. Тактическая деятельность представляет собой систему комплексных действий, требующих перцептивных, психомоторных возможностей и определенных знаний и умений. Роль основателя интеллектуальных, то есть умственных способностей играет. Также реализация правильных и эффективных тактических действий-это результат мыслительной работы, в котором будет удобен процесс активации физических, технических сил за счет проявления познавательных, эмоционально – волевых способностей со стороны руководства сознания.

В статье изложены содержательные особенности деятельности, спортивные отрицательные, правильные характеристики, в первую очередь, связанные с социальными факторами спортивной деятельности. Вместе с тем, как и собственная сфера любой другой науки опирается на свои окончательные решения, без знаний об общих психологических основах личности человека в решении психологических задач, касающихся личности спортсмена.

Ключевые слова: спортивная культура, спорт, физическая культура, студенческая молодежь.

PERSONALITY OF STUDENTS AS A SUBJECT SPORTS ACTIVITIES

Z. Caniatov, A. Amanova

The article deals with the problem of physical culture development among students. The needs, motives and incentives of students in physical activity are determined.

In the article, the authors found that the most active in public works are athletes engaged in sports and sports games, who won only as a result of daily interaction between student-athletes. It requires special attention to the mental activity of the athlete. For example, tactical skill in sports is closely related to the level of development of tactical thinking. Tactical activity is a system of complex actions that require perceptual, psychomotor capabilities and certain knowledge and skills. The role of the founder of intellectual, that is, mental abilities plays. Also, the implementation of correct and effective tactical actions is the result of mental work, in which the process of activating physical and technical forces will be convenient due to the manifestation of cognitive, emotional and volitional abilities on the part of the leadership of consciousness.

The article describes the content features of activity, sports negative, correct characteristics, primarily related to the social factors of sports activity. At the same time, as well as the own sphere of any other science is based on its final decisions, without knowledge of the General psychological foundations of a person's personality in solving psychological problems related to the personality of an athlete.

Key words: sports culture, sports, physical culture, student youth.

FTAXP: 15.81.21

Қ.А. Сағындықова, Г.К. Джумажанова

Семей қаласының Шәкәрім атындағы мемлекеттік университеті

ОҚЫТУ ТЕОРИЯЛАРЫНДА БІЛІМ БЕРУДІҢ ПСИХОЛОГИЯЛЫҚ МӘСЕЛЕЛЕРІНІҢ ҚАРАСТЫРЫЛУЫ

Аңдатпа: Мақалада автор студенттерді оқыту дегеніміз олардың психикасы мен іс-әрекетіне білімдерді, ептіліктер мен дағдыларды меңгерту мақсатында әсер ету дегенді білдіргенімен, ең бастысы болашақ маманның тұлғалық қалыптасуына ықпал жасау болып табылады деп түсініктеме берген.

Сондай-ақ, мақалада оқыту арқылы студенттің ғылыми көзқарасы жетіле түседі, интеллектуалдық және кәсіби қасиеттері дамиды, жоғары оқу орнының оқытушысы студенттерді оқыту барысында тәрбиелеуді ұйымдастыру арқылы да өзінің бойындағы бар педагогикалық қабілеттерімен бірге тұлғалық дара ерекшеліктерін де, адамгершілік салаларын да пайдалана отырып, оқу материалдарын тәрбие құралдарына айналдыра алады. Ал, бұл жағдай студенттердің білімді өз тәжірибелеріне сай қабылдауына негіз боларын атап өткен.

Мақалада оқыту теорияларында білім берудің психологиялық мәселелерінің қарастырылуымен қатар, жоғары мектеп оқытушысы үшін аталған функциялардың барлығы да маңызды, соның ішінде ең бірінші орында білімді беру мәселесі тұрғанымен, болашақ маманды сапалы дайындау тұрғысынан қарастырғанда, қалған функциялардың да атқаратын рөлі маңыздылығын көрсеткен. Сонымен қатар мақала біз жоғары білімді маманды қазіргі заман талаптарына сай деңгейде дайындау туралы айтатылған.

Түйін сөздер: оқыту, оқыту процесі, білім беру, оқыту теориясы, білім берудің психологиялық мәселесі.

Қазіргі уақытта оқытудың тиімділігі мәселесі мемлекеттік деңгейдегі аса өзекті мәселеге айналып отыр. Бұл мәселені шешу жолдарының бірі – студенттердің теориялық білімді өмірде еркін қолдана алатындай деңгейде қабылдауына мән беру. Ол үшін оқытудың психологиялық мазмұнын жете зерттеген дұрыс деп ойлаймыз. Психология ғылымының жетістіктерін өмірдің барлық салаларында пайдаланып жатқанда, білім беру міндеттерін шешуге қолданудың қажеттілігі түсінікті де.

Оқытудың психологиялық мәселелері көптеген ғалымдардың зерттеулеріне арқау болған. «Оқыту-оқу» түсініктерінің арақатынасын талдайтын қазіргі заманғы теорияларға сүйенсек, «әрекеттестік» мағынасын береді – «оқыту мен оқу оқытуды негізгі дидактикалық контексте түсіндіретін оның мәнді екі жағы» [1]. Осы тұжырымның әдіснамалық сипаты бұл түсініктерді бір-бірімен байланыстыра, өзара әрекеттестік бейнесінде қарастырады. Оқытуды ұйымдастыруда оқыту мен оқудың тікелей және жанама әрекеттестігін қамтамасыз ететін білім мазмұны, әдіс-тәсілдер және оқытуды ұйымдастыру формалары таңдап алынуы қажет. Сонда ғана болашақ маманның тұлғалық қалыптасуына тиімді ықпал ететін білім беру мазмұнын ұйымдастыру арқылы оқыту процесін алға жылжыту мүмкіндігі туады. Оқыту – бұл индивидке қоғамдық-тарихи тәжірибені үйрету әдістерін ұйымдастыру жүйесі.

Оқыту процесін жетілдіру мәселесі психолог ғалымдар С.Л. Рубинштейн, П.Я. Гальперин, А.Н. Леонтьев, А.В. Петровский, Л.В. Занков, Д.Б. Эльконин, В.В. Давыдов, Л.Б. Ительсон, т.б., сондай-ақ еліміздің ғалымдары М.М. Мұқанов, Қ.Б. Жарықбаев, С.М. Жақыпов және т.б. еңбектерінде зерттелген.

Егер оқыту процесін іс-әрекет мазмұнында қарастырсақ, оқытудың психологиялық құрылымы жан-жақты талдауды қажет етеді. Л.Б. Ительсон индивидтің спецификалық іс-әрекеті – оқудың – мынадай функцияларын атап көрсетеді:

1. Пассивті қабылдау және сырттан келген ақпаратты меңгеру: студент ақпаратты қабылдаушы және дешифратор рөлін атқарады. Ол педагогтың қалыптастырушы әрекеттерінің объектісі болып табылады. Үйретудің негізінде хабарлау және дайын ақпараттарды айтып беру мен оқу әрекеттерін көрсетіп беру жатады.

2. Ақпаратты өз бетімен белсенді іздеу, аңғару және қолдану: оқушы өзін-өзі реттеуші селектор мен ақпараттар генераторы рөлін атқарады. Ол – өзін дамытушы қызығулары арқылы қалыптасып келе жатқан субъект. Оқушы өзінің қажеттіліктері мен құндылықтарына сай келетін ақпараттар мен әрекеттерді таңдап қолданады.

3. Сырттан келген ақпаратты іздеуді, аңғаруды, қолдануды ұйымдастыру: оқушы басқарылатын селектор мен реттелуші ақпарат генераторы рөлін атқарады. Оқушы – педагогикалық әсер етулердің объектісі мен танымдық іс-әрекеттің субъектісі болып табылады [3].

Оқыту мынадай деңгейлерді қарастырады:

1) оқу әрекеті;

2) бірлескен оқу әрекеті. Әлеуметтік жағдайлардағы конкуренция;

3) Оқу әрекеттестігінің түрлі формалары. Мұндағылар: алмастыру әрекеттері; басқа біреуден көріп тәжірибе алмасу әрекеті; еліктеу – біреуге еліктеу; өнімділік – мұнда оқу әрекетінде белгілі-бір өнім, нәтиже дайындалады және редукивтілік оқу әрекеті; оқу қабілеттілігі — индивидуалды, яғни даралық қасиет, реактивті қабілеті.

Жоғарыдағы үш негізгі категориядан бөлініп шығатын категориялар:

1) қалыптастыру. Белгілі бір тәжірибе жүйелерінің қалыптасуы. Жеке тұлғаның дамуы (өсуі) – осы қалыптасудың нәтижесінде болады;

2) игеру және меңгеру. Тәжірибенің деңгейін игеру (мысалы: психологиялық білімін өмірде қолдану);

3) оқу категориясы. Оқуды, білімді, ғылымды, дағдыны игеру процесі.

Оқыту мазмұнын жетілдіруге төмендегідей міндеттер қойылады:

– Оқу пәндерінің жетекші идеяларын және теорияларын, заңдарын негізгі ұғымдарын анық жеткізу;

– білім берудің әлеуметтік-экономикалық бағыттылығын түбегейлі түрде нығайту, тәжірибелік және зертханалық сабақтарға көп көңіл бөлу;

– әрбір пән бойынша оқушылардың міндетті меңгерулеріне қажетті дағдылар мен іскерліктерді анықтап отыру.

Оқытуды жетілдірудің психологиялық құралдарын түгендей келе, оларды белгілі бір уақыттар көлеміндегі кезеңдерге бөлуге болатындығы анықталды. Оның бірнеше себебі бар:

Біріншіден, тұлға үшін рефлексия тұрақты процесс және әр кезеңге еткен сайын тұлғаның дүниені қабылдауы жаңа деңгейге көтеріліп отырады.

Оқытудың тиімді әдістерінің бірі «рефлексия» болып табылады. Рефлексия «адамтану» технологиясы ретінде қарастырылады. Өзін-өзі тану, өзін-өзі бағалау, өзін-өзі талдау және студенттердің оқу материалын белсенді қабылдауын қамтамасыз ететін психологиялық-педагогикалық технология ретінде рефлексия биік сапаға қол жеткізудің қажетті әрі дұрыс жолы болып табылады. Кәсіби рефлексия адамның өз бетінше оқу, себеп-салдарлық айланыстарды талдау, күдік, құндылық критерийлерін іске асыру, өзін жетілдіруге деген қабілет және кәсіби қызметтерінен құралатынын атап көрсетеді зерттеушілер [4]. Рефлексияның дамуының, студенттердің рефлексивті ойлауының үлкен тәрбиелік мәні бар, себебі бірлескен әрекетте іс-әрекеттің рефлексивті сәттері және де бақылау (өзін-өзі бақылау), бағалау (өзін-өзі бағалау) пайда болып, дамып отырады. Бірлескен әрекеттің жемісті етуіне бірнеше факторлар: өзін-өзі ұйымдастыру дағдылары, іскерлік қарым-қатынас және қатысушылардың іс-әрекетке дайындығының деңгейі әсер етеді.

Екіншіден әр жас кезеңі мен әлеуметтік өмір жағдайының өзгерістері тұлғаның қажеттіліктерінің де өзгеруіне ықпал етеді. Студенттік кезеңге тән осы себептерден туындайтын ерекшеліктерді оқытуда пайдалану білім сапасын арттыруға мүмкіндік береді.

Ғылыми зерттеулерді талдай келе оқыту процесі мен адамды оқу субъектісі ретінде қарастырудың әртүрлі, бірақ бір-біріне бағынышты дәрежеде болатындығын байқауға болады:

1. Тұлғалық деңгей: тұлғаның өмірлік жоспары мен қызығу бағытын, шығармашылық потенциалын дамытуға оқу әрекетінің қажеттілігін түсіну.

2. Іс-әрекеттік-рольдік деңгей: студенттің оқудың қажеттілігін тұлғалық дамудың негізі деп түсініп оқудың белсенді субъектісіне айналуы.

3. Процессуалдық деңгей: Оқу мен танымдық мақсаттарды орындауға қажетті психикалық үрдістер мен жағдайлардың қалыптасуы.

Мұндай көп деңгейлі талдау оқыту процесі арқылы жеке адамның тұлғалық дамуын қамтамасыз етеді. Оқытудың сапасын арттыруда шартты түрде мынадай екі мәселені белгілеуге болады: әдіснамалық және жеке психологиялық. Біріншісі оқытудың жаңа әдістерін анықтауды көздейді. Мұнда оқыту құралдарының дәстүрлі ақпараттық моделін өзгерту басты міндетке айналады. Екіншісі студенттердің кәсіби және тұлғалық дамуын қамтамасыз етудің психологиялық механизмдерін оқытудағы қарым-қатынаста тиімді пайдаланудың мүмкіндіктерін іздейді. Оқыту процесі үйрету мен үйренудің өзара байланысын тікелей немесе жанама формада бейнелеуі қажет. Міне, сондықтан, дидактиканың кез-келген зерттеулерінде педагогтың немесе студенттің әрекетін сипаттаумен шектелмей, педагог пен студенттің өзара әрекетін ашып көрсету керек [5].

Аталған теориялық пайымдаулар мен белгілі болған факторларды ескере келе, оқытудың психологиялық мәселелерін зерттеу мынадай тұжырымдарға әкелді:

– оқытуда оқушының тұлғалық даму заңдылықтары ескеріліп отырады. Мұндай оқыту оқушыға (ЖОО-да: студентке) тек білімдер, дағдылар және ептіліктер берілетін ғана емес, сонымен бірге берілетін білімді меңгеруге көмектесетін ерекше іс-әрекет ретінде (оқу мотивациясы, оқу әрекеттері, бақылау мен бағалау кірегіні) қарастырылады;

– оқыту білімді қабылдаушылардың жас ерекшеліктеріне, жеке-дара психологиялық өзгешеліктеріне сай ұйымдастырылуы керек. Бірақ оқытуды бұл қасиеттерге бейімдеу негізінде емес, керісінше оқушылардың қажетті мінез-құлық мотивациясының қалыптасуына бағдарлануы керек;

– оқыту әдістері оқытушы мен оқушылардың бірлескен іс-әрекетіне негізделіп құрастырылған жағдайда тиімді болады. Педагогикалық өзара бірлескен іс-әрекет екіжақты түсіністік пен жауапкершілікті сезінудің нәтижесінде жетістіктерге әкеледі;

– оқу арқылы субъектінің өзін-өзі өзгертуі мен дамытуы іске асады. Бұл ерекшелік әсіресе жоғары мектептегі оқытуда мәнді орын алады;

– студенттерді оқытудың басты мақсаты – болашақ маманның тұғалық қалыптасуына ықпал ету болып табылады.

Әдебиеттер

1. Джакупов С.М. Целеобразование в совместной деятельности: Автореф. дис. ... канд. психол. наук. – М., 1985.
2. Джакупов С.М. Психологическая структура процесса обучения. – Алматы, 2004
3. Зимняя И.А. Педагогическая психология / И.А. Зимняя. – М.: «Феникс», 1997. – 384 с.
4. Зязюна И.А. Основы педагогического мастерства / И.А. Зязюна. – М.: «Просвещение», 1999. – 246 с.
5. Джакупов С.М. Психологическая структура процесса обучения. – Алматы, 2004

РАССМОТРЕНИЕ ПСИХОЛОГИЧЕСКИХ ПРОБЛЕМ ОБРАЗОВАНИЯ В ТЕОРИИ ОБУЧЕНИЯ

К.А. Сагындыкова, Г.К. Джумажанова

В теориях обучения рассматриваются психологические проблемы образования: в статье автор объясняет, что обучение студентов означает воздействие на их психику и деятельность с целью приобретения знаний, умений и навыков, а главное-содействие формированию личности будущего специалиста.

Кроме того, в статье совершенствуется научное мировоззрение студента, развиваются интеллектуальные и профессиональные качества, преподаватель вуза может превращать учебные материалы в воспитательные средства, используя как личностные, так и нравственные качества, используя свои педагогические способности, организуя воспитание студентов в процессе обучения. Он отметил, что данная ситуация является основой для принятия студентами знаний в соответствии со своим опытом. В статье наряду с рассмотрением психологических проблем образования в теориях обучения, для преподавателя Высшей школы важны все указанные функции, в том числе, хотя на первом месте стояла проблема передачи знаний, в плане качественной подготовки будущего специалиста, а также роль, которую играет и остальные функции. Кроме того, в статье мы говорим о подготовке специалистов с высшим образованием на уровне, отвечающем современным требованиям.

Ключевые слова: обучение, процесс обучения, образование, теория обучения, психологическая проблема образования.

CONSIDERATION OF PSYCHOLOGICAL PROBLEMS OF EDUCATION IN THE THEORY OF LEARNING

K. Sagyndykova, G. Djumazhanova

In the theories of learning, the psychological problems of education are considered: in the article, the author explains that teaching students means influencing their psyche and activities in order to acquire knowledge, skills and abilities, and most importantly-helping to form the personality of a future specialist.

In addition, the article improves the scientific Outlook of the student, develops intellectual and professional qualities, a University teacher can turn educational materials into educational tools, using both personal and moral qualities, using their pedagogical abilities, organizing the education of students in the learning process. He noted that this situation is the basis for students to accept knowledge in accordance with their experience. In the article, along with the consideration of psychological problems of education in learning theories, all these functions are important for a High school teacher, including, although the first place was the problem of knowledge transfer, in terms of quality training of the future specialist, as well as the role played by

other functions. In addition, in this article we are talking about training specialists with higher education at a level that meets modern requirements.

Key words: *training, learning process, education, learning theory, psychological problem of education.*

FTAXP: 15.21.51

М.М. Мусабеева, Г.К. Джумажанова

Семей қаласының Шәкәрім атындағы мемлекеттік университеті

ТҰЛҒАЛЫҚ ПОТЕНЦИАЛ МӘСЕЛЕСІН ТҰЛҒА ТЕОРИЯЛАРЫ НЕГІЗІНДЕ ЗЕРТТЕУ ЖОЛДАРЫ

Аңдатпа: *Мақалада адамның тұлғалық әлеуетінің компоненттері және ғылыми әдебиетті талдау негізінде анықталған тұлғаның дамуының теориялық-әдіснамалық негіздері берілген.*

Авторлар мақалада тұлғаның жаңа психологиялық мүмкіндіктерін қалыптастыруға бағыттау, баланың психикалық дамуы, оны ілгері өрбіту, мақсатқа бағдарлай ұйымдастыру, тәрбиелеуді басқару және өзін-өзі тәрбиелеу үрдісін ұйымдастыруды сипаттаған. Сондықтан біздің мақаламызда тұлғалық потенциал мәселесінің теориялық-әдіснамалық негіздері қарастырылған. Психология ғылымында қазіргі кездегі жаңа тұжырымдамаларды негіздей отырып, тұлғалық потенциал мәселесі білім беру жүйесінің өзекті мәселелерінің бірі екендігін айқындау мақаладағы басты мақсатымыз. Бұл мақала жеке тұлға мәселесінің теориялық-әдіснамалық және экспериментальды әдістемелік мүмкіндіктерін қарастыруға бағдарланған.

Сонымен қатар, мақалада тұлғаны теориялық тұрғыдан құбылыс ретінде қарастыруға, тұлғаны зерттеудің реалды міндетін де қоюға болатыны қарастырылған. Авторлар тұлға туралы былай деп сипаттап кеткен, алайда оның не екенін, қалай анықтау керек екенін толық әлі ешкім айтқан жоқ, оның тұлғалық мағыналары тілде айтылмайды, оның әлем көрінісіне басқа адам жетпейді, мақсатты таңдау сыртқы шарттармен шарттанбайды. Тұлға категориясы оны түсінудің жаңа талпыныстарын шақырады, әртүрлі анықтамаларға әкеледі, алайда тұлға ұғымын толық қамтуды мүмкін етпейді.

Түйін сөздер: *жеке тұлға, тұлғалық әлеует, кәсіби құзыреттілік, тұлға, тұлға теориясы.*

Тұлғаның жаңа психологиялық мүмкіндіктерін қалыптастыруға бағыттау, баланың психикалық дамуы, оны ілгері өрбіту, мақсатқа бағдарлай ұйымдастыру, тәрбиелеуді басқару және өзін-өзі тәрбиелеу үрдісін ұйымдастыруға кең өрісті жағдай туғызады. Сондықтан біздің зерттеуімізде тұлғалық потенциал мәселесінің теориялық-әдіснамалық негіздері қарастырылған. Психология ғылымында қазіргі кездегі жаңа тұжырымдамаларды негіздей отырып, тұлғалық потенциал мәселесі білім беру жүйесінің өзекті мәселелерінің бірі екендігін айқындау зерттеудегі басты мақсатымыз. Бұл зерттеу жеке тұлға мәселесінің теориялық-әдіснамалық және экспериментальды әдістемелік мүмкіндіктерін қарастыруға бағдарланған.

Ешкімде тұлғаны тәрбиелей алмайды, егер ол өзі тұлға болмаса. «...Тұлға біздің өмір сүруіміздің бүтіндігін толық тарату, ол қол жетпейтін идеал. Алайда қол жетпеушілік идеалға қарсы болатын себеп емес, сондықтан да идеалдар бір басқа нәрсе, жолды көрсетуші, бірақ мақсат емес...».

К. Юнг бойынша тұлға қандай да бір дамуға ұмтылудан емес, қажеттіліктен байланысты дамиды: «тұлғалық даму акциясы ол бөтенге көзқарас, атағы шықпаған мекеме, тура жолдан ауытқу... ешкімге ұқсамайтындай болуға тырысу. Өкінішке орай тұлға адамзаттағы атақты батырлар, олар құрмет, махаббат, таң қалу шақырады. Нағыз тұлға өзінің қолданылуына ие болады». Тұлғаның масштабы аз болған сайын, ол соғұрлым үлкен дәрежеде анықталмайтын және бейсаналы болады [1].

Б. Скиннердің айтуы бойынша бекітулер жүйесі қалыптасқан қоғамда әрбір реакция үшін алған жаза жүйелері үшін индивидтер бақытты болады. Тұлғаның белсенділігі, өзіндік санасы, қабілеті, құндылықтарды бекіту сұрақтары бихевиоризмге қаралмады.

Необихевиоризмде аралық өзгергіштіктер «сынға» түспес үшін психикалық бастан кешулерге, тұлғалық қасиеттерге, мәдениетке қосылды. Психологияда бихевиоризмнің маңызды мәні сол олар мінез-құлық категориясын ашты.

Гуманистік психологияда тұлға ұғымын өзін түсіне алатын қабілетке ие, творчестволық қабілеттерін аша алады деп түсінді. Адамның өмірде алған негативті тәжірибелері өз мүмкіндіктерін ашуға, қабілеттерін ашуға кедергі жасайды. Психотерапевт психологиялық көмек сұраған адамның «үсті» деген позицияны алмай-ақ мәселені шешпей-ақ, сұрақтарға жауап берсе, қабылдау мен ашықтық жасайтын психологиялық кеңістік орната алады, онда адамның өзі қабілетін тарата алады, өзін түсіне алады, өз мәселесін өзі шешуге келеді.

Гуманистік психологияда тұлғаны өзін көрсетуге қабілетті, жоғары нәтижелерге жету қабілетін игерген деп қарастырады. А. Маслоу бойынша адам ішкі табиғатпен сипатталады туа беріледі, адам оны өз өмірінде жүзеге асыруға міндетті деп санайды. Алайда барлық адам бірде өзіндік маңызданбайды, жоғарғы жетістіктерге жетпейді, өз қабілеттерін тарата алмайды. Егер ол болмаса адам ауру болады, зиян шегеді. Өзіндік маңыздануға ұмтылмаған адам ол психопатологиясы бар адам, алайда туа берілген қабілеттерде, өз творчествосы, өзін көрсету арқылы жазыла алады деп көрсетті А. Маслоу. Өзіндік маңыздануды ұғынылған әрекет, бағытталған мақсат деп қарастырды деп А. Маслоуды сынады, яғни Маслоудың теориясында адам өзі өзіндік маңыздануға ұмтылады, өз қабілеттерін ұғынып ашады [2].

Тұлғаны теориялық тұрғыдан құбылыс ретінде қарастыруға болады, сонымен бірге тұлғаны зерттеудің реалды міндетін де қоюға болады. Диагностика мақсатымен тұлға психотерапиясында оның индивидуалды көрінулері зерттелді. Р. Кэттелл тұлғалық қасиеттерді зерттей отырып, оны он алты факторлық тұлғалық сауалнамада суреттеп, тұлға махаббатқа ұқсайды деді: бәрі біледі, ол бар, бірақта ешкім де бар екенін, не жоқ екенін анықтаған жоқ деп бірде айтқан еді.

Тұлға туралы айтады, алайда оның не екенін, қалай анықтау керек екенін толық әлі ешкім айтқан жоқ. Оның тұлғалық мағыналары тілде айтылмайды, оның әлем көрінісіне басқа адам жетпейді, мақсатты таңдау сыртқы шарттармен шарттанбайды. Тұлға категориясы оны түсінудің жаңа талпыныстарын шақырады, әртүрі анықтамаларға әкеледі, алайда тұлға ұғымын толық қамтуды мүмкін етпейді.

Р. Кэттелл тұлғаны қасиеттердің иерархиялық моделі түрінде түсіндірді, олардың ішінде эмоциялық тұрақтылық, экспансия, өзіндік бекіту қасиеттері бар. Тұлға қасиеттерінің арасында табылған корреляцияның арқасында тұлғаның мына факторлары табылады: интроверсия, нейротизм, олар қасиеттер иерархиясының шыңындағы фактор болып саналады [3].

Г. Оллпорттың пікірінше, тұлға жалпы қасиеттермен анықталмайды, оны уникалды, жалқы, қайталанбас жағдайларда көру керек деді. Ол тұлғаны түсінуді мүмкін етеді деді [4].

А.В. Петровский тұлғаның қасиеттерін қарады. Мәні қаралмайды деп тұлға жайлы сол ықпалға сын айтты. Мұндай ықпалды А.В. Петровский коллекционерлік ықпал деп атады. Зерттеуші қасиеттердің тізімін жасап, оны зерттейді, ал тұлға деген не деген сұраққа келмейді [5].

Тұлға табиғатына байланысты кеңістік психологиядағы көзқарастардың ішінде ең алдымен А.Н. Леонтьевтің тұлға теориясын аламыз. Тұлға туралы теорияларды талдай отырып, әрі олардың негізсіз екенін айтып, А.Н. Леонтьев іс-әрекет ықпал аясында тұлғаға деген басқа көзқарасты қалыптастырды. А.Н. Леонтьев бойынша тұлға іс-әрекеттің ішкі бір кезеңі.

А.Н. Леонтьев өзінің «Іс-әрекет. Сана. Тұлға» деген кітабында көптеген кейбір зерттеушілер келісетін, келіспейтін жағдайды тұжырымдады. Ондай жағдайлардың бірі, тұға қайталанбайтын тұтастық пен бірлік болып табылады. Екінші жағдай ол тұлға психикалық процестердің басқаратын жоғары интеграцияланған инстанцияны береді. А.Н. Леонтьев былай дейді, бұл жағдайлар бір уақытта әрі дұрыс емес қорытындыға да әкелуі мүмкін. Психикалық процестер мен тұлға психологиясын қарсы қою оларды бір-бірінен ажыратып қарауға әкеледі. Тұлға психикалық процестерден тыс қаралса ол абстракция болып қалады,

«толық мәнді емес тұтастыққа айналады» немесе диспозициялар мен мақсат салынған «Мен» болып қалады [6].

А.Н. Леонтьев бойынша тұлға мен психикалық процестерді бөлу жеке психикалық процестерді индивидуалды қасиеттерге шоғырландыруға әкеледі. Алайда ол жағдай мәселені шешпейді, алдын ала ол сипаттамалардың қайсысы тұлғаны сипаттайтынын, қайсысы тұлғалық болатынын білуге болмайды. Бұл сұрақты шешпес үшін, А.Н. Леонтьевтің ойынша тұлғаның ерекшеліктеріне арналған комплексті ықпал жасалады, онда тұлға барлық әртүрлі қасиеттер ретінде қарастырылады. Тұлға психологиясы антропология бола бастайды. Адамға деген комплексті ықпал А.Н. Леонтьев жоққа шығармайды, алайда бұл ықпалды ауыстырмайтын тұлға мәселесін қозғайды.

Комплексті зерттеу психология үшін маңызды, алайда ол жағдай тұлға мәселесін ерекше етіп жылжытады. Тұлға жайлы білімдер жүйесі егерде онда тұлғаның негіздемесі жайлы сұрақты талдау жоқ болса, онда ол оның маңыздылығын түсіндіре алмайды. Тұлғаны психологиялық зерттеу жеке қасиеттерді зерттеу комплекстермен ауыстырылмайды. Тұлғаның қалыптасуындағы тарихи антропологиялық ықпалды да А.Н. Леонтьев талдайды. Мәдени антропологиялық ықпал үшін негіз болып адам табиғаты тән емес, алайда мәдениет тән психологиялық айырмашылықтар болады деген ой-пікір болды. Мұнда тұлға жүйесі индивидуализацияланған мәдениет ретінде қаралды, оған адам индивидуалды қатысады деп саналды. Тұлғаның мәдени антропологиялық интерпритациясын А.Н. Леонтьев мәдени антипсихологиялық деп санады.

Тұлғаның әлеуметтік психологиялық ықпалын тарата отырып, А.В. Петровский және В.А. Петровский оны топтағы іс-әрекеттік жанамаланған қатынастарда қарастырады. Тұлға ол жүйе, ішкі тіпті тұлға аралық жоспарда шектелмейді. Тұлға өзіне басқадағы бейнеленуді де кіргізеді [7].

Тұлға төмендегі жағдайларды құрамдас жасайды:

1. Интраиндивидті, адам өзін-өзі мағынаны береді, қарым-қатынассыз адам өзі үшін ғана тұлға. Әлеуметтік өзара әрекетті қамтымайтын темперанмент, мінез, қабілет сияқты қасиеттері қаралады.

2. Интериндивидті ол өзара әрекеттің әлеуметтік тиімділігіндегі тұлға. Әлеуметтік өзара әрекет феноменінде тұлға жанданады. Өзара әрекет феномендері тұлғаны өздері қарым-қатынасқа түсіреді.

3. Метаиндивидті құрамдас оған тұлғаны басқа адамның идеалды түсінуі жатады. Бір тұлғаның екінші тұлғада бейнеленуі бейнелерге әкелмейді, ол қатынас болуы мүмкін, әсерленулер, қайғырулар болуы мүмкін.

Әдебиеттер

1. Юнг К.Г. Психология бессознательного. – М., 1996.
2. Маслоу А. Мотивация и личность. – СПб.: Питер, 2008.
3. Введение в психодиагностику / Под. ред. К.М. Гуревича, Е.М. Борисовой. – М., 2002.
4. Олпорт Г. Становление личности: избранные труды. – М.: Смысл, 2001.
5. Петровский В.А. Личность в психологии. – Ростов на Дону, 1996.
6. Леонтьев А.Н. Избранные психологические произведения. – М., 1996
7. Общая психология: Учеб. для студентов пед. ин-тов / Под ред. А.В. Петровского. 2-е изд., доп. и перераб. – М., 1996. – 479 с.

ЛИЧНОСТЬ СТУДЕНЧЕСКОЙ МОЛОДЕЖИ КАК СУБЪЕКТ СПОРТИВНОЙ ДЕЯТЕЛЬНОСТИ

М.М. Мусабекова, Г.К. Джумажанова

В статье представлены компоненты человеческого потенциала и теоретико-методологические основы развития личности, выявленные на основе анализа научной литературы.

В статье авторы описали формирование новых психологических возможностей личности, психическое развитие ребенка, его продвижение, целенаправленная организация, управление воспитанием и организацию процесса самовоспитания. Поэтому в нашей статье рассматриваются теоретико-методологические основы проблемы личностного потенциала. Основная цель статьи заключается в том, чтобы

определить, что проблема личностного потенциала является одной из актуальных проблем системы образования, основываясь на современных концепциях в психологии. Данная статья ориентирована на рассмотрение теоретико-методологических и экспериментальных методических возможностей проблем личности.

Кроме того, в статье рассматривается, что личность может рассматриваться как теоретический феномен, поставлена реальная задача изучения личности. Авторы описывают человека следующим образом, но никто еще не сказал точно, кто он и как его определить, его личные значения не выражены в языке, его мировоззрение недоступно другому человеку, выбор цели не обусловлен внешними условиями. Категория личности вызывает новые попытки ее понимания, что приводит к различным определениям, но не позволяет охватывать полное понимание личности.

Ключевые слова: личность, личностный потенциал, профессиональная компетентность, теория личности.

PROBLEMS OF PERSONAL POTENTIAL BASED ON THE THEORY OF PERSONALITY

M. Musabekova G. Dzhumazhanova

The article presents the components of human potential and theoretical and methodological foundations of personal development, identified based on the analysis of scientific literature. In the article, the authors described the formation of new psychological capabilities of the individual, the mental development of the child, its promotion, purposeful organization, management of education and the organization of the process of self-education.

Therefore, our article discusses the theoretical and methodological foundations of the problem of personal potential. The main purpose of the article is to determine that the problem of personal potential is one of the current problems of the education system, based on modern concepts in psychology. This article focuses on the theoretical and methodological and experimental methodological possibilities of personality problems. In addition, the article considers that the personality can be considered as a theoretical phenomenon, and sets a real task of studying the personality.

The authors describe a person as follows, but no one has yet said exactly who he is or how to define him, his personal meanings are not expressed in language, his worldview is not available to another person, and the choice of goals is not conditioned by external conditions. The category of personality causes new attempts to understand it, which leads to different definitions, but does not allow us to cover the full understanding of the personality.

Key words: personality, personal potential, professional competence, personality theory.

МРНТИ: 71.37.05

Б.С. Байгереев

Государственный университет имени Шакарима города Семей

СЕМЕЙ ЖӘНЕ ӨСКЕМЕН ҚАЛАЛАРЫНЫҢ ТУРИСТТІК-РЕКРЕАЦИЯЛЫҚ МҮМКІНШІЛІКТЕРІ

Аңдатпа: Мақалада Шығыс Қазақстан облысының екі ірі қалалары – Өскемен мен Семейдің рекреациялық туризмді дамыту мүмкіншіліктері қарастырылған. Туризм экономика дамуының және де шикізат секторынан келешекте бәсеке қабілетті өндіріс түрлеріне көшуінің негізгі күштерінің бірі болып табылады. Ғылыми жұмыста рекреациялық туризмнің анықтамасы берілген және аймақтың ең ірі қалаларының осы саладағы мүмкіншіліктері белгіленген. Мақаланы жазу барысында авторы әр-түрлі әдебиет көздерін талдаған, олардың ішінде электронды ресурстар, сөздіктер, ғылыми журналдар. Ұстиде айтылған қалалардың негізгі туристтік-рекреациялық орындары ретінде келесі нысандар таңдалған: Семей қаласында – қалаға тиісті реликті қарағайлы боры; Өскеменде – «Нұртау» мен «Алтай Алпісі» тау курорттық демалыс орындары.

Түйін сөздер: рекреациялық туризм, реликті қарағайлы боры, тау шаңғы курорттары.

XXI ғасыр қоғамның өміріне, жеке адам өміріне де өлкен өзгерістерге толы ғасыр болуда. Соңғы онжылдықтарда адамзат көптеген ғаламдық мәселелердің шешімін табуда, бірақ олармен қоса сол мәселелердің орнына жаңа қиындықтар пайда болуда. Біздің дәуіріміздің негізгі шешімі табылмаған проблемалардың бірі – стресс. Дүние жүзінде осы психологиялық-физиологиялық ауытқудан миллиондаған адамдар зардап шегуде. Мәселені шешу жолында алуан түрлі ұсыныстар бар. Ең тиімділердің бірі бұл табиғат құшағында тыныс алу, яғни рекреациялық ресурстарды қолдану. Рекреация – адамның еңбек процесінде жұмсаған дене және рухани күштерін қалпына келтіру мен дамыту. Рекреацияның тиімділігін арттырудың жолдарын зерттеумен қоғамдық және жаратылыстану ғылымдарының әр түрлі салалары (әлеуметтану, экономика, физиология, медицина, архитектура және т.б.) айналысады. Олардың ішінде рекреациялық географияның маңызы зор [1].

Ресми деректерге сүйенсек [2] Шығыс Қазақстан облысы ішкі туризм бойынша еліміздің астанасы мен Алматы қалаларынан кейінгі үшінші орында. Шығыс Қазақстан туризмді дамыту саласында әлеуетке ие, жалпыұлттық маңызы бар 24 табиғатты қорғау аймақтары жалпы алғанда көлемі 1 723 072 гектар 600-ден астам тарих ескерткіштері және 100-ден астам туризм ескерткіштері бар. 2014 жылғы мәліметтер бойынша ШҚО 70 туристік фирмалар жұмыс атқарады [3].

Өскемен Қазақстанның шығыс бөлігінде Ертіс пен Үлбі өзендерінің сағасында орналасқан, көлемі 54,4 мың га жерді алып жатыр. Қала Алтай таулары етегінде орналасқан себептен, рекреациялық тұрғыда «Алтай Алпісі» мен «Нұртау» тау шаңғы курорттарын атауға болады.

Алтай Алпісі қаладан 25-30 шақырымда орналасқан. 2003 жылы ашылған бұл тау шаңғы курортында 100 адамға дейін сыяды. Көпшілік демалыс күндерін осы жерде өткізуді әдетке айналдырған. Курорттың тағы бір ерекшелігі, курорт жыл он екі ай жұмыс істейді. Тау баурайында қар ерте түскен жылдары қараша айынан бастап, сәуір айына дейін шаңғымен сырғанауға болады. Әуесқой серуеншілер, шаңғышы туристер көп шоғырланатын кешенде автокөлік қоятын арнайы орын да жасақталған. Мұнда тау шаңғысына керекті жабдықтарды жалға беретін пункт, асхана, қонақ үйі бар. Тау шаңғышылары мен демалушылардың уақыттарын көңілді өткізуіне барлық жағдай жасалған. Ресейден келген туристердің саны баршылық. «Алтай Альпісінде» демалушыларға барлық жағдай жасалған. Яғни, шаңғы мен сноубордтан бөлек, ем-домның барлық түрі бар. Яғни, жаз айларында осында демалып, панталық емдеу, түрлі массаж қызметтерін және физиотерапиялық емдерді қабылдай аласыз. Демалушыларға арнайы Wi-Fi да бар. Шаңғы тебуді үйренем деген жандар үшін жаттықтырушылар да бар [4].

Өскемен қаласының тағы бір мақтанышы – Нұртау шаңғы курорты.

«Нұртау» курорты (бұрынғы аты – «Князьи горы») өз жұмысын 1999 бастады. Қазіргі таңда инфроқұрылымның жоғары сапасына және де ұсынатын қызметтердің көп болуына байланыста Нұртау курорты ШҚО ең танымал туристік орындарының біріне арналды. Курорт Өскемен қаласынан 35 шақырымда орналасқан, жыл бойы демалыссыз жұмыс атқарады. Қысқы кезінде тау спорттары мен айналасуға болса, жаз айларында серуендеу, велопрокат және спорт құралдарын жалдамға алуға болады. Жалпы Нұртау курортында отбасымен, достарымен немесе жеке демалуға барлық жағдайлар жасалған [5].

Семей қаласы Шығыс Қазақстан облысының екінші ірі қаласы, Ертіс өзенінің екі жағасында орналасқан. Географиялық орналасуы, климат көрсеткіштері және тағы басқа факторлар нәтижесінде қалада ең алдымен ішкі туризм дамыған. Рекреациялық жағынан ең тартымды болып келетін нысандар ретінде, ең алдымен Семей қарағайлы орманын мысалға келтіруге болады.

Дүние жүзінде кездесетін жолақ қарағайлы ормандар Қазақстан Республикасы бойынша Шығыстың Семей өңірінде және солтүстік-шығыс өңірлерінде ғана кездестіруге болады. Аталмыш ормандардың сирек кездесетін қарағайлы орман аталуы себебі, бұндай орман қоры дүние жүзінде тек бірнеше мемлекеттерде, дәлірек айтсақ, Канада мен Ресей мемлекеттерінің территориясында ғана өсетіндіктен «сирек кездесетін» деген атқа Ертіс жағасындағы орманиелік еткен.

Еліміздің Ертіс өзеңі жағасында созылған бұл орманның ұзындығы 500 шақырымдай болса, еңі 100 шақырымдай жайылып жатыр. Қарағайлы орманның негізгі қасиеті – құмды

жерде өсеп, тігінен тік тамыр жібереді, суды жердің астынан алады және құм бетіне жайқалған жасыл шөп шығарады.

Семей өңірінің қарағайлы орманын кейбір ғылыми деректерде «Ертіс маңының құмды қарағайлы таспасы» деп сиппатайды. Оның бұлай аталуына, міндетті түрде, өзінің себептері бар. Ғалымдардың айтуына сенсек, қарағайлы орманның пайда болуы жердегі мұз дәуірінен кейінгі үлкен экологиялық қайта өнімдерге байланысты. Осыдан бірнеше жылдар шамасында бұрын антропоген дәуірінде ауа температурасы көтеріліп, соның салдарынан солтүстіктегі мұздар еріп, азая бастаған әрі оңтүстікке қарай өз ағындарымен жердің солтүстік ендігінен құмдар мен қарағайдың тұқымдарын ағызып әкелген. Ал Ертіс өзені бұл процеске тосқауыл болғандықтан, қарағай тұқымдары осы өзеннің бойында қалып қойған. Сол себепті де Ертіс өзенінің оң жағалауында құмды қарағайлы таспа пайда болып, олар өздерінің тамырын тереңге жіберетін қасиеттерімен Ертіс өзенінің арнасын сақтап қалған, әйтпесе өзенді баяғыда-ақ құм мен топырақ басып қалар еді (жел эрозиясының әрекетінен). Ал бұл жағдай тек Семей өңірінің ғана экологиясына ғана емес, онымен көршілес жатқан аймақтардың да экологиясына да кері әсерін тигізбей қоймас еді. Сонымен қатар бұл қарағайлы орман топырақты қорғау процесінде де атқаратын рөлі ерекше. Семей қаласының қарағайлы бор аймағында туберкулез ауруына шалдыққандарға арналған емделу орны салынған. Қарағай ағашының құрамында болатын емді заты (фитонцид), ауру қоздырғыш вирус, бактериялармен күресте қасиеті мол. Өкпе ауруын емдеп жазады. Сонымен қатар, бұл өңірге демалушылар жиі келеді [6].

Қарағайлы боры семейліктер үшін сүйікті демалыс орнына айналған, себебі орман тек қана әдемі, көзартымды ғана жер емес одан басқа ем қасиеті бар орын болып табылады. Осы себептен бор ортасында туберкулез емдеу диспансері салынған. Қарағайлы орманның арқасында ауа тазарып, тазаланады, озонмен қамтылады, микроағзаларды құртатын фотоцидтар пайда болады, инфекция таралуын тоқтатады. Қарағайлы боры туристтерге жазғы да қысқы уақытында да ашық. Қарсыз мерзімде Қарағайлы боры территориясында серуендеу, барбекю ұйымдастыру мүмкін болса, қыс айларында шаңғы, коньки тебуге, жылқымен серуендеуге мүмкіндік бар. Күнделікті қарағайлы орманында 100 ден 200 ге (демалыс күндері 1000 адамға дейін) туристтер демалады.

Мемлекеттік бағдарламада көрсетілген шаралар кешенін іске асыру туристер ағынын ел азаматтарының да, шетелден келушілердің де есебінен одан әрі көбейтуге жәрдем ететін болады. Ақырғы қорытындысында бұл турөнімнің тартымдылығын елеулі арттыруға әкеледі және Шығыс Қазақстан облысының қызмет көрсетулердің саудасы шеңберінде кәсіпкерлік пен іскери ынтымақтастықтың маңызды саласы ретінде әлемдік туристік нарыққа кіруіне жәрдем ететін болады. Аймақтың экономикасының шикізаттық емес секторы ішіндегі біршама кірісті саласына айналуға мүмкіндігі бар, дамыған бәсекеге қабілетті туристік индустрия құрылатын болады. Бұл ретте облысымызда туризм орталығына айналуына нақты жағдайлар мен мүмкіндіктер мемлекет тарабынан жасалады.

Әдебиеттер

1. Қазақ тілі терминдерінің салалық ғылыми түсіндірме сөздігі: География және геодезия. – Алматы: "Мектеп" баспасы, 2007. – 264 бет.
2. БАСҚАРМАСЫНЫҢ РЕСМИ ИНТЕРНЕТ ҚОРЫ Шығыс Қазақстан облысы туризм және сыртқы байланыстар. URL: <http://toureast.gov.kz/ru/menuyu-sajta/vertikalnoe-menuyu/o-vostochnom-kazaxstane> (Пайдаланған күні – 04.03.2020).
3. Шығыс Қазақстан табиғаты. URL: <https://toureast.kz> (Пайдаланған күні – 10.03.2020)
4. Ақбота Исләмбек. – Түркiстан. – «Алтай Альпiсi» – жан рахаты. 4 ақпан 2017. URL: <https://turkystan.kz/article/22667-altaj-alsipi-zhan-rahaty> (Пайдаланған күні – 14.03.2020).
5. Нұртау курорт зонасының ресми парақшасы. URL: <http://bobrovka.kz/info/about/> (Пайдаланған күні – 20.03.2020).
6. М.Е. Бельгибаев. – География в школах и вузах Казахстана О происхождении Прииртышского реликтового соснового бора // География в школах и вузах Казахстана, 2009. – № 2.

ТУРИСТСКО-РЕКРЕАЦИОННЫЕ ВОЗМОЖНОСТИ ГОРОДОВ СЕМЕЙ И УСТЬ-КАМЕНОГОРСК

Б.С. Байгереев

В статье рассмотрены основные возможности крупных городов Восточно-Казахстанской области – Усть-Каменогорска и Семей, для развития рекреационного туризма. Туризм остается одним из самых перспективных отраслей в качестве рычага развития экономики и перехода с «нефтяной иглы» на более конкурентноспособные, в будущем, сферы. В научной работе дано определение рекреационного туризма, выделены основные возможности крупнейших городов региона для его развития. В ходе работы над научной статьей автором проанализированы разные литературных источники среди которых электронные ресурсы сети интернет, словари, научные журналы. В качестве основных туристическо-рекреационных мест вышеуказанных городов выбраны: в Семее прилегающая к городу часть реликтового соснового бора; в Усть-Каменогорске – горнолыжные курортные зоны отдыха «Нуртау» и «Алтайские Альпы».

Ключевые слова: рекреационный туризм, реликтовый сосновый бор, горнолыжные курорты.

TOURIST AND RECREATIONAL OPPORTUNITIES OF THE CITIES OF SEMEI AND UST-KAMENOGORSK

B. Baigereev

The article considers the main opportunities of large cities of the East Kazakhstan region – Ust-Kamenogorsk and Semey, for the development of recreational tourism. Tourism remains one of the most promising sectors as a lever for economic development and the transition from the “oil needle” to more competitive spheres in the future. In the scientific work, the definition of recreational tourism is given, the main opportunities of the largest cities in the region for its development are highlighted. In the course of work on a scientific article, the author analyzed various literary sources, including electronic resources of the Internet, dictionaries, and scientific journals. The following were selected as the main tourist and recreational places of the above-mentioned cities: in Semey, a part of the relict pine forest adjacent to the city; in Ust-Kamenogorsk – ski resort recreation areas “Nurtau” and “Altai Alps”.

Key words: recreational tourism, relict pine forest, ski resorts.

IRSTI 14.25.09

M. Iskakova¹, A. Toleuova¹, G. Mynzhanova²

¹Shakarim State University of Semey

²Secondary school number 27 in Semey

CIRCLE AS A MEANS OF ECOLOGICAL EDUCATION OF STUDENTS IN ELEMENTARY CLASSES

Annotation: *the Current environmental situation in the world is far from optimistic. Environmental education is considered by scientists to be a component of environmental education and is considered as a direction of school pedagogy. Based on the urgency of this problem, the issue of improving the environmental education of the younger generation is very acute. We offer to develop children's respect for all types of flora and fauna through various activities. We show the need to create a collaborative environment, apply innovative methods and techniques in the formation of a system of scientific and practical knowledge, value orientations, and an emotionally positive perception of nature.*

Key words: ecology, ecological education, ecological consciousness, ecological activity, circle

Despite any period of human development, education occupies a key place. Education is a continuous process of upbringing and training carried out for the purpose of moral, intellectual, cultural, physical development and the formation of professional competence [1].

Currently, mankind is at the stage of a large-scale environmental disaster. In pedagogical science, there are various approaches to the question of studying the problem of environmental education of the younger generation. In this regard, the formation of environmental education of students is one of the main tasks of the modern education system.

In the Republic of Kazakhstan, a general concept of continuous environmental education has been formed, the initial link of which is the sphere of primary education [2].

Environmental education is a new direction in pedagogy, which differs from the traditional familiarization with nature. Figure 1 shows that environmental education is the relationship of environmental consciousness with environmental activity.

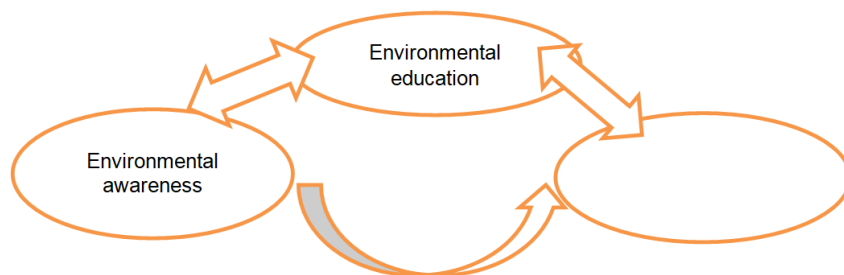

Fig. 1. Components of environmental education

Environmental education is an integral part of moral education. Therefore, environmental education refers to the unity of environmental consciousness and behavior that is harmonious with nature. The formation of environmental awareness is influenced by environmental knowledge and beliefs. Environmental representations are formed in primary school students primarily in the lessons of the world. Knowledge translated into beliefs forms an ecological logical consciousness.

The development of environmental education should be based on environmental awareness. "Environmental education" in the opinion of L. Ya. Lavrienko, is the goal of environmental education, as it is a complex of environmental knowledge, moral attitude to the environment and environmental activities.

To identify the essence of the concept of "environmental education" we consider the concept of "environmental education".

Group of scientists I.D. Zverev, L.V. Moiseeva I.T. Suravegina L.P. Saleeva is considered environmental education as part of environmental education (the formation of personal qualities), ensuring a responsible attitude to the natural and social environment.

Another group of scientists (S.N. Glazachev, M.V. Emelyanova, E.V. Yakovleva and others) consider environmental education as an independent direction of education, the basis of which is a responsible attitude to the environment as a social and personal value, the goal and the result of which is the formation of environmental competence of the individual.

The next group of scientists V.P. Karibzhanova M.N. Syrybekov K.U. Temirov and others consider environmental education in the system of the educational process, which ensures the assimilation and appropriation by students of the totality of special knowledge, skills, feelings, feelings and values in nature that form the environmental consciousness, develop the emotional sphere, moral and aesthetic and legal attitude to nature.

S.N. Nikolaev believes that adults educating and raising children, creating the necessary conditions for them, are a decisive factor in environmental education. The overall result of their activities is the promotion of children along the path of environmental culture.

"Education" in the "Pedagogical Encyclopedic Dictionary" means not only compliance with the rules of behavior and communication accepted in this society, but the person's internal culture, which is reflected in his worldview. Good breeding is manifested not only in relation to people, but also to animals, the surrounding nature. Parenting is formed from early childhood and is determined by the development of culture in society, the social environment, parenting systems in the family, educational institution, etc.

Thus, having analyzed the definition of "environmental education", "environmental education", we can conclude that environmental education is the aspiration of a person to develop

an environmental culture, following the law and showing responsibility, kindness and love of nature.

The concept of "environmental consciousness", according to N.F. Reimers is a deep understanding of the inextricable link between man and mankind with nature, the dependence of human well-being on the integrity and comparative invariability of man's natural environment. We agree with N.D. Hops, which believes that consciousness is inseparable from the activity in a specific environment that a person performs - what is the activity, such is consciousness. The possibilities of pedagogical influence on the emerging personality are associated with the impact not directly on the personality, but with the impact on the nature of the interaction of this personality with the outside world.

For the formation of the ecological consciousness of the younger generation, the teacher must be the bearer of this ecological consciousness, based on deep environmental knowledge, ecologically oriented behavior and activity.

Thus, environmental education is based on solving problems in their unity: training and education [3].

In circle activities, extracurricular activities are most purposefully and smoothly built. Classes and taking into account the interests of students contributes to the development among members of the circle of qualities of a naturalist and natural scientist: observation, curiosity, inquisitiveness and respect for nature.

Circle work on the formation of an ecologically educated and educated personality of younger schoolchildren does not always find wide application in the practice of some schools, although it is precisely this that is the most optimal form of this kind of activity [4,5].

In general, the circle work forms a respectful attitude of the younger generation towards the world around us, we managed to apply practical skills in helping nature and the atmosphere, and gained practical skills in life. As a result of various activities, it allows to accumulate environmental knowledge, forms a cognitive interest in the study of nature.

The criterion for the formation of a responsible attitude to the environment is moral concern for future generations. Using the correct methods of upbringing correctly, the teacher can form an environmentally competent and educated person.

On the example of KSU "Secondary school No. 27" of Semey of the East Kazakhstan region, practical classes of the environmental group "Young Ecologist" were held (Table 1). In the East Kazakhstan region, the environmental situation is considered to be unfavorable, and ecological circles are carried out on the basis of each educational institution. On the example of these circles, students should identify the state of the environment in their city, district. During ecological circles, children observe, compare, and record the state of the environment.

Table 1 – Work Plan of the Young Ecologist Club

No	Month	Dates	Subject
1	January	27.01.2020-31.01.2020	"To the kingdom of the Winter Forest"
2	February	10.02.2020-14.02.2020	"Amazing in the animal world in winter"

In terms of the work of the circle, most of it is devoted to practical activities. A practical task is given for calculating the emission of transport gases. For example: one car emits 20 kg of carbon dioxide per day, then 6 cars in 1 month, how much does it emit carbon dioxide?

During the heating season, students saw the release of vapor with their own eyes. For example, after precipitation in the form of snow, after what period of time does the snow contaminate and how much does it contaminate. In one year, air pollution causes harm in the amount of 16 billion tenge, but how much in 10 years?

Students take part in tree planting, since in practice they counted one hectare of forest in one year, they reveal 20 tons of oxygen. And if 12 million hectares of forest are cut down per year, how much oxygen will we lose. One tree produces enough oxygen per day for one person. In the city, due to gas pollution, 10 times less is allocated. In our city with 500 thousand. How many trees do the population need for environmental balance?

Due to the disaster, 1/10 of the plant species may disappear. One elm tree from May to October cleans 120 hectares of poisonous gas, if the ligature grows for 400 years, how many tons will it clear in its existence?

Ecological games are held, such as Forest Berries, Finish Tree Drawing, Draw of lots, How old is the tree ?, Who lives where ?, who eats what, game Pantomime, Ecological House ". Pupils compose riddles, proverbs, sayings, tongue twisters about plants and animals.

Thus, students together with the class teacher G. Mynzhanova compiled a red book based on the local component.

Students understand the importance of caring for the environment and conserving biodiversity on Earth; the need for personal hygiene; protective functions of the body; the importance of the components of nature for living organisms; features of organisms as means of adaptation to the environment; simple differences between vertebrates and invertebrates; the need for rational use of natural resources. Applies separate research methods to study natural objects, processes and phenomena; standard and non-standard units of measurement of natural objects, phenomena and processes; simple instruments for measuring some characteristics of natural objects, processes and phenomena; appropriate scientific terminology to explain the study; knowledge of simple traits of plant and animal species of their locality to compile their classification. Analyze causal relationships between the components of nature; properties of materials to determine their applicability; fauna and flora of a certain territory; similar and distinctive features of different habitats; Own research data and materials from various sources. Assess the development factors and condition of natural objects, phenomena and processes; human activities and the impact of scientific and technological progress on the state of the environment; the impact of scientific and technological progress on human life; the correspondence of the results of our own research to the forecast made [1].

Literature

1. On education, the Law of the Republic of Kazakhstan dated July 27, 2007. – No. 319-III.
2. The system of environmental education of the Republic of Kazakhstan (from the concept of environmental education of the Republic of Kazakhstan) [Electronic resource], 2008. Access mode: <http://adilet.zan.kz/rus/docs/U030001241/> (accessed: 02.26.2020).
3. Iskakova M.O. Formirovanie jekologicheskoy kompetentnosti budushhih uchitelej nachal'nyh klassov (na primere vuzov Kazahstana) / Diss.na soisk.uchenoj stepeni kand.ped.nauk po special'nosti 13.00.08 –Teorija i metodika vospitatel'noj raboty. Moskva, 2017.
4. Bobyleva L.D., Bobyleva O.V. Jekologicheskoe vospitanie mladshih shkol'nikov. // Nachal'naja shkola. – 2003. – № 5. – S.64-75.
5. Dezhnikova N. S., Ivanova L.Ju., Klemjashova E. M., Snitko I. V., Cvetkova I. V. Vospitanie jekologicheskoy kul'tury u detej i podrostkov: Uchebnoe posobie. – M.: Pedagogicheskoe obshhestvo Rossii, 2001. – 64 s.

ҮЙІРМЕ – БАСТАУЫШ СЫНЫП ОҚУШЫЛАРЫНЫҢ ЭКОЛОГИЯЛЫҚ ТӘРБИЕСІН ДАМУ ТҰРАЛЫ

М.О. Искакова, А.Ж. Төлеуова, Г.С. Мынжанова

Қазіргі әлемдегі экологиялық жағдай емес оптимистична. Экологиялық тәрбие экологиялық білім берудің негізін қалаушы ғалым болып саналады және мектеп педагогикасының бағыты ретінде қарастырылады. Негізге ала отырып, өзектілік айқындалған проблеманың, барлық деңгейін сұрақ туындайды жақсарту, экологиялық тәрбиелеу. Біз әр түрлі іс-шаралар өткізу арқылы балаларда флора мен фаунаның барлық түрлеріне құрметпен қарауды дамытуды ұсынамыз. Коллаборативті орта құру, ғылыми және практикалық білім жүйесін, құнды бағдарларды, табиғатты эмоциялық оң қабылдау кезінде инновациялық әдістер мен тәсілдерді қолдану қажеттілігін көрсетеміз.

Түйін сөздер: экология, экологиялық тәрбие, экологиялық сана, экологиялық қызмет, үйірме.

КРУЖОК КАК СРЕДСТВО ЭКОЛОГИЧЕСКОГО ВОСПИТАНИЯ УЧАЩИХСЯ НАЧАЛЬНЫХ КЛАССОВ

М.О. Искакова, А.Ж. Төлеуова, Г.С. Мынжанова

Современная экологическая ситуация в мире далеко не оптимистична. Экологическое воспитание считается учеными составляющей экологического

образования и рассматривается как направление школьной педагогики. Исходя из актуальности обозначенной проблемы, со всей остротой встает вопрос об улучшении экологического воспитания подрастающего поколения. Мы предлагаем развивать у детей почтительное отношение ко всем видам флоры и фауны, посредством проведения различных мероприятий. Показываем необходимость создания коллаборативной среды, применения инновационных методов и приемов в формировании системы научных и практических знаний, ценностных ориентаций, эмоционально положительного восприятия природы.

Ключевые слова: экология, экологическое воспитание, экологическое сознание, экологическая деятельность, кружок.

МРНТИ: 15.21.45

Г.М. Муканова

Казахстанская инновационная академия, г. Семей

ОСОБЕННОСТИ ДЕЗАДАПТИВНОГО ПОВЕДЕНИЯ ПОДРОСТКОВ

Аннотация: Отклоняющееся поведение можно назвать актуальной проблемой современного общества. Оно выступает одной из ведущих причин обращения населения за психологической помощью. Ярким примером могут являться неблагополучные семьи, либо определенные стили семейных отношений, приводящие к формированию отклоняющегося поведения, а именно: дисгармоничный стиль воспитания и внутрисемейного отношения, когда нет выработанного единого подхода к ребенку, общих требований к нему; конфликтный стиль воспитательных влияний, часто доминирующий в неполных семьях, в результате развода, либо длительного раздельного проживания детей и родителей; ассоциальный стиль воспитания в дезорганизованной семье. Для нее характерны систематические употребления алкоголя, наркотиков, проявления жестокости и насилия в отношении ребенка. Девиантное поведение предстает как нормальная реакция на ненормальные для ребенка условия жизни, в которых он оказался, и в то же время как язык общения с социумом, когда другие социально приемлемые способы исчерпали себя или недоступны.

Ключевые слова: девиантное поведение, подростки, личностные особенности, самооценка, личность, волевые качества, психологическая помощь, биологические факторы, интеллект.

Современная ситуация в социуме характеризуется радикальными изменениями прежнего уклада общественной жизни, сменой отношений, размытостью идеалов и образцов для подражания, неопределенностью жизненных перспектив. В связи с этим в обществе возникает напряженность, отмечается рост девиантного поведения, особенно среди несовершеннолетних. Исследователи отмечают, что отклоняющееся поведение в той или иной форме присуще пятидесяти процентам учащихся начальной школы, наблюдается резкий рост бродяжничества, алкоголизации, наркомании, преступности среди подростков [1]. Анализ конкретного случая девиантного поведения подростка, определение мотива совершения им проступка невозможен без учета психологических и личностных свойств, сопряженных с типом ситуации развития. Исследования психологов позволяют констатировать, что детерминирующими отклоняющееся поведение являются личностные факторы, а ситуативные играют роль модулятора, определяя вариативность проявления личностных особенностей.

Чтобы не допустить возникновения девиаций, необходимо раннее распознавание личностных изменений, ведущих к отклонениям в поведении. В психологии укоренилась традиция осуществления психологического анализа сложившихся личностных особенностей в зависимости от условий развития личности. Запросы общества, науки, воспитательных систем свидетельствуют о необходимости продолжения работы по изучению личностных особенностей современных подростков в связи с характером их отношений к ближайшему окружению.

Для продуктивного влияния на подростка с девиантным поведением и оказания ему психологической помощи в современных условиях актуально определить, какие же личностные особенности играют решающую роль в возникновении девиаций среди подростков [2]. Поэтому особую значимость в настоящее время приобретает знание личностных особенностей, свойственных подростку с девиантным поведением.

Термин «социально-педагогической» запущенности используется, как правило, когда речь идет о запущенности взрослыми людьми, в итоге ребенку трудно общаться с педагогами и одноклассниками. Социально и педагогически запущенные подростки, как правило, характеризуются неадекватной самооценкой – либо завышенной либо заниженной. Они менее социально приспособлены, отличаются недоверчивостью, чрезмерной обидчивостью, слабой интуицией и межличностных отношениях, в их поведении часто наблюдаются негативизм, упрямство, эгоцентризм, агрессивность.

Чаще всего «трудные» дети встречаются с так называемым девиантным поведением. Девиантное поведение по своей социо-психологической позиции подразделяется на следующие типы:

- антидисциплинарный включает в себя нарушение режима и дисциплины в школе в виде срывов уроков, создание конфликтов между учениками или педагогами, воспитателями, драки, прогулы занятий;

- антисоциальный или антиобщественный тип поведения выражается в признании и невыполнении общепринятых в нравственном отношении норм поведения в обществе. Конкретно оно выражается в неповиновении старшим, отказе от учебы, бродяжничестве, курении, употреблении токсикоматических и наркотических веществ;

- противоправно, или делинквентное, поведение включает в себя совершение противозаконных действий. У подростков это чаще всего мелкие кражи, угоны автомобилей и мотоциклов, участие в групповых кражах, нанесение телесных повреждений и более тяжелые поступки. В последние годы, заметно возросло число более серьезных, сознательно организованных нападений разбойного типа (с целью овладения имуществом);

- под аутоагрессивным типом девиантного поведения имеется ввиду чаще демонстративные (с целью погугать обидчиков) и реже истинные попытки к самоубийству. Чаще всего эти поступки бывают в состоянии опьянения, после употребления алкоголя, наркотических и токсикоматических веществ [3].

Нарушения поведения – это обширная группа отклонений, имеющая в своей основе разные причины: биологические и социальные.

Среди причин развития девиантного поведения биологические факторы бывают ведущими относительно нечасто, но их роль велика в качестве предрасполагающей основы, на фоне которой психолого-социальные факторы формируют девиантное поведение. К биологическим факторам, способствующим возникновению нарушений поведения, относятся «ножницы», которые возникают при несовпадении темпов созревания психического и физического развития (в целом или тех, или иных сторон).

Социально-психологические факторы, характеризующие поведение, основываются на таких понятиях как «деятельность», «потребность», «мотив», «мотивация», и т.д. Говоря о причинах девиантного поведения, важно знать, в первую очередь, о его мотивации. Мотивация является субъективным отражением объективной среды. В девиантном поведении мотивация главным образом отражает негативные влияния социальной среды, а ее истоками являются интересы и потребности человека. Деформированные социальные потребности, такие как стремление к независимости, не изменяя своей сущности, могут приобрести у личности гипертрофированные формы и выражаться в виде преувеличенной свободы или эгоизма. Важным фактором девиантного поведения является социальное окружение, которое рассматривается как макросреда (образ жизни общества в целом) и микросреда (образ жизни небольших групп, ближайшего окружения). Макросреда и микросреда находятся в постоянной связи и взаимодействии. Одной из причин формирования мотивов девиантного поведения может быть сопротивление микросреды позитивно ориентированному обществу. Ведущие мотивы поведения человека формируются в течение всей его жизни, и прежде всего важная роль отводится семье.

Ряд научных исследований свидетельствуют о том, что каждый третий подросток с девиантным поведением сталкивается с резко отрицательным примером родителей – систематическими скандалами, жестокостью, правонарушениями. Однако из этих данных

вытекает и другой вывод: две трети подростков с отклонениями в поведении воспитывались в семьях, где отсутствовали столь явные источники отрицательного влияния, но вместе с тем в этих семьях царил неблагоприятная нравственно- психологическая обстановка. Давно известно, что родители программируют жизнь своих детей, передавая им свой опыт, все то, чему они научились сами. Если ребенок не удовлетворяет свою потребность во внимании и любви со стороны родителей, он пытается привлечь к себе внимание в школе своим поведением сомнительного характера – нарушением дисциплины и общественного порядка [4]. В учебном коллективе эти ученики чувствуют себя «отверженными» и оказываются в положении изолированности. Для этих подростков с отклонениями в поведении уличная компания почти всегда становится главным местом проведения свободного времени. Общаясь друг с другом, они получают то, чего были лишены в семье и в школе: внимание, признание, заботу, отношение равного к равному. В такой компании происходит своего рода «обмен» знаниями и умениями негативного характера, распространены азартные игры, жаргон, сквернословие, половая распущенность. Итак, мотивация девиантного поведения является результатом сложного взаимодействия неблагоприятной социальной микросреды и макросреды и личности. Следовательно, важно своевременно изменять внешние и внутренние условия, которые влияют на изменение мотивации поведения. В этом заключены истоки профилактики девиантного поведения.

В научной литературе на этот счёт существуют три главных аспекта:

1. Девиантное поведение способствует снижению самоуважения, потому что вовлечённый в него индивид невольно усваивает и разделяет отрицательное отношение общества к своим поступкам, а тем самым к себе.

2. Низкое самоуважение способствует росту антинормативного поведения: участвуя в антисоциальных группах и их действиях, подросток пытается тем самым повысить свой психологический статус у сверстников, найти такие способы самоутверждения, которых у него не было в семье и школе.

3. При некоторых условиях, особенно при низком начальном самоуважении, девиантное поведение способствует повышению самоуважения.

Сравнивая долгосрочную динамику самоуважения подростков, начиная с 12-летнего возраста, с их участием или неучастием в девиантном поведении. Оказалось, что у подавляющего большинства подростков положительные самооценки преобладают над отрицательными, причём с возрастом эта тенденция усиливается – самокритика, недовольство собой помогают преодолевать замеченные недостатки и тем самым повышать самоуважение [5]. Однако у некоторых подростков не происходит, и они постоянно чувствуют себя неудачниками. Их негативное самовосприятие складывается из трёх различных, но взаимосвязанных видов опыта:

1) они считают, что не имеют личностно-ценных качеств или не могут совершить личностно-ценные действия, и, напротив, обладают отрицательными чертами или совершают отрицательные действия;

2) они считают, что значимые для них другие не относятся к ним положительно или относятся отрицательно;

3) они не обладают или не умеют эффективно использовать механизмы психической защиты, позволяющие снять или смягчить последствия первых двух элементов субъективного опыта.

Потребность в самоуважении у таких подростков особенно сильна, но поскольку она не удовлетворяется социально приемлемыми способами, то они обращаются к девиантным формам поведения. Чувство самоуничижения, своего несоответствия предъявляемым требованиям ставит перед выбором либо в пользу требований и продолжение мучительных переживаний самоуничижения, либо в пользу повышения самоуважения в поведении, направленном против этих требований. Поэтому желание соответствовать ожиданиям коллектива, общества уменьшается, а стремление уклоняться от них растёт. В результате и установки, и референтные группы, и поведение подростка становится всё более антинормативным, толкая его всё дальше по пути девиации. Разумеется, девиация – не лучший и не единственный способ избавиться от чувства самоуничижения. «Высокое самоуважение» подростка-преступника нередко проблематично, в нём много напускного, демонстративного, в глубине души он не может не измерять себя общесоциальным масштабом, и рано или поздно это сказывается. Тем не менее девиантное поведение как

средство повышения самоуважения и психологической самозащиты достаточно эффективно. Компенсаторные механизмы, посредством которых подросток «восстанавливает» подорванное самоуважение, не совсем одинаковы для той, или иной стороны его «Я». Чувство недостаточной маскулинности может побудить подростка начать курить и пить, что повышает его самоуважение как «крепкого парня». Кроме того, подростковое самоуничижение снимается девиантным поведением лишь постольку, поскольку такое поведение принято в соответствующей субкультуре.

Девиантным подросткам свойственна ригидность поведения, которое в меньшей степени контролируется интеллектом. Следовательно, они более подвержены влиянию эмоций, погружены в мир собственных переживаний.

Эго-структура девиантных подростков перенапряжена, что отражается на более высоких показателях самоконтроля поведения, моральности, демонстративности и силе «Я». Возможно, что среди девиантных подростков имеет место искажение действительности, выражающееся в стремлении преподнести себя в более выгодном свете. Они говорят о себе больше хорошего, отрицая плохое поведение.

Итак, на нормативность поведения подростков оказывают влияние доброжелательность, открытость в общении, социальная зрелость, выражающаяся в реакциях во взаимодействии с окружающими, способах решения проблемных ситуаций.

Отгороженность, отчужденность подростка, дефицит в общении и эмоциональная неустойчивость в условиях стресса могут провоцировать его отклоняющееся поведение.

Возможно, что слабая нервная система – источник повышенной возбудимости подростка с девиантным поведением. Эмоциональная неустойчивость, импульсивность стоит за проявлениями его конфликтности, агрессивности.

Обобщение исследований позволяет констатировать у подростка с девиантным поведением следующие психологические особенности: неприятие педагогических воздействий; неумение преодолевать трудности; игнорирование препятствий; сверхнапряженность; апатичная подчиненность группе с асоциальными установками; сниженная самокритичность, двойной локус контроля; синдром тревожного ожидания, неуверенности в себе, порожденный систематическими учебными неудачами; негативные установки к учебной деятельности, физическому труду, к себе и окружающим людям; слабость самоконтроля; крайняя степень эгоцентрированности; агрессивность.

Литература

1. Байярд Р.Т., Байярд Д., «Ваш беспокойный подросток», М.: Просвещение, 1991.
2. Клейберг Ю.А. Психология девиантного поведения: Учеб. пособие для вузов. – М: Сфера, 2001. – 160 с.
3. Овчарова Р.В. Человек и общество. Программы по социальной адаптации. – СПб., 1996. – 410 с.
4. Романова О.Л., Иванникова И.В. Опыт применения программы профилактики отклоняющегося поведения для психологической коррекции «трудного» класса // Вопросы психологии, № 6, 1994 – 140 с.
5. Шалгимбаев Т.М. Особенности личностных свойств и межличностных отношений подростков с дезадаптивным поведением и их учет в реабилитационной работе. – Алматы, 2004.

ЖАСӨСПІРІМДЕРДІҢ ДЕЗААДАПТИВТІК МІНЕЗ-ҚҰЛҚЫНЫҢ ЕРЕКШЕЛІКТЕРІ

Г.М. Муканова

Девиантты мінез-құлықты қазіргі қоғамның өзекті мәселесі деп атауға болады. Бұл халықтың психологиялық көмек кежүгінуінің басты себептерінің бірі. Бұған мысал ретінде дисфункционалды отбасылар немесе девиантты мінез-құлықтың қалыптасуына әкелетін отбасылық қатынастардың белгілі бір стильдері, атапайтқанда: балаға бір ыңғай көзқарас қалыптаспаған кезде тәрбие мен отбасылық қатынастардың үйлесімсіз стилі, оған қойылатын жалпы талаптар; көп жағдайда толық емес отбасыларда ажырасу немесе балалар мен ата-аналардың ұзаққа бөлінуі салдарынан болатын тәрбиелік ықпалдың қайшылықты стилі; ұйымдасқан отбасындағы ассоциативті ата-ана стилі. Ол алкогольді, есірткіні жүйелі қолдану, балаға қатыгездік пен зорлық-зомбылықтың

көріністерімен сипатталады. Девиантты мінез-құлық қоғаммен қарым-қатына стилі ретінде, басқа да әлеуметтік қолайлы тәсілдер таусылған немесе қолжетімсіз болған кезде, баланың қалыпты емес өмір сүру жағдайларына қалыпты реакция ретінде көрінеді.

Түйін сөздер: девиантты мінез-құлық, жасөспірімдер, тұлғалық ерекшеліктері, өзін-өзі бағалау, тұлға, ерік-жігері, психологиялық көмек, биологиялық факторлар, интеллект.

FEATURES OF DEADADAPTIVE BEHAVIOR OF TEENAGERS

G. Mukanova

Deviant behavior can be called an urgent problem of modern society. It is one of the leading reasons for the appeal of the population for psychological help. A vivid example can be dysfunctional families, or certain styles of family relations leading to the formation of deviant behavior, namely: disharmonious style of upbringing and family relations, when there is no developed unified approach to the child, general requirements for him; a conflicting style of educational influences, often dominant in single-parent families, as a result of divorce, or prolonged separation of children and parents; associative parenting style in a disorganized family. She is characterized by systematic use of alcohol, drugs, manifestations of cruelty and violence against the child. Deviant behavior appears as a normal reaction to the child's abnormal living conditions in which he finds himself, and at the same time as the language of communication with society, when other socially acceptable methods have exhausted themselves or are inaccessible.

Key words: *deviant behavior, adolescents, personal characteristics, self-esteem, personality, volitional qualities, psychological assistance, biological factors, intelligence.*

АВТОРЛАРҒА АРНАЛҒАН ЕРЕЖЕ

Журнал мақаланы қазақ, орыс және ағылшын тілдерінде қабылдайды.
Журналдың шығу жиілігі: жылына – 4 рет.

Журналға мақаланы жариялау құны:

- университет қызметкерлері үшін – 3000 теңге,
- басқа университеттердің авторлары үшін – 5000 теңге.

Мақала мәтініне қойылатын талаптар

1. Журналдың редакциясына ұсынылған мақалалар төмендегідей талаптарға сай болуы керек:

- ФТАХР (ғылыми-техникалық ақпараттың халықаралық рубрикаторы, мақала мәтініне ФТАХР кодын беру үшін grnti.ru сайты пайдалану керек)
- түйін сөздер (4-5);
- автордың аты-жөні, мақаланың атауы, қазақ, орыс және ағылшын тілдерінде аннотация (100-150 сөз)
- негізгі сөздер қазақ, орыс, ағылшын тілдерінде болу керек;
- библиографиялық сипаттамаға (ГОСТ 7.1.–2003) стандарттарының талаптарына сәйкес әзірленген библиографиялық тізімдер беріледі. Осы талаптарға сәйкес рәсімделмеген мақала қабылданбайды;
- авторлар туралы ақпарат, онда келесі деректер көрсетілуі керек: ЖОО атауы, ғылыми атағы және дәрежесі, ғылыми қызығушылығының бағыты, автордың жұмыс істейтін ауданы, лауазымы, жұмыс істейтін орны, пошталық мекен-жайы, телефоны, электронды поштасы;
- журналдың редакциялық алқасына кірмейтін, екі тәуелсіз ғалымның немесе осы тақырыпқа сай маманның шолуы (рецензия) және сараптамалық қорытынды болу керек;

2. Мақала көлемі, ережеге сәйкес, мәтін, сурет және кестені қосқанда 3 беттен, 5 бетке дейін болуы тиіс, (Arial – 11, бір интервал, беттің шетінен шегініс – 2,0 см). Word редакторының нұсқасы, Word-2007 төмен болмау керек.

3. Бір мақаладағы авторлардың саны 4 адамнан аспауы керек.

4. Барлық суреттер, карталар, фотолар, кестелер, формулаларды компьютерлік техника құралдары арқылы орындау және оларды мақалада көрсетілуі бойынша қолдану ұсынылады.

5. Кескіндері бар материалдарға қойылатын негізгі талаптар: суреттер, фотолар Adobe Illustrator 7.0-10.0, Adobe Photoshop 6.0-8.0 бағдарламаларында дайындалып немесе өңделіп, жинаққа жариялануы үшін (PC):

- TIF, JPG файл форматтарында жіберілуі тиіс;
- фотолар ақ-қара түрде, сапалы, электронды түрде болуы керек;
- барлық кестелер, схемалар және диаграммалар баяндамаға кірістіріліп онымен байланысты болып және бастапқы дайындалған (Excel, Corel Draw 10.0-13.0) бағдарламаға сәйкес болуы тиіс.
- рұқсат етілетін файл – 300 dpi.

6. Барлық қысқартылған сөздер толық жазылуы тиіс.

7. Әдебиеттерді рәсімдеу тәртібі:

- әдебиет алфавиттік тәртіппен орналастырылады (ғылыми мақалалар үшін – қолданылатын материалдың бастапқы және соңғы беттерін көрсету керек);
- мәтін бойынша төртбұрышты жақшаларда сілтеме беріліп отырған әдебиеттің реттік номері көрсетіледі;
- қолданылған әдебиеттер тізімінде библиографиялық мазмұндау ГОСТ 7.1.–2003 стандартына сәйкес рәсімделуі керек;
- ГОСТ тәртібіне сай рәсімделмеген мақала жариялануға жіберілмейді.

8. Мақаланы мұқият редакциялау керек.

9. Мақалалар флэшкамен қабылданады немесе rio@semgu.kz электронды мекен-жайына жіберуге болады.

10. Файлдар міндетті түрде автордың тегі және тұратын қаласының атауымен аталуы керек. Мысалы, «Серіков. Караганда». Бір файлға бірнеше мақала қоюға болмайды.

Мақаланы рәсімдеу үлгісі

ҒТАХР: 32.61.11

М.А. Смағұлов

Семей қаласының Шәкәрім атындағы мемлекеттік университеті

БИОГЕОХИМИЯЛЫҚ МИГРАЦИЯ ЖӘНЕ АУЫР МЕТАЛДАРДЫ ЖИНАҚТАУ

Анықтама: Мақалада зерттеудің нәтижелері келтірілген.....

Түйін сөздер: орта, биолог, табиғат.....

МӨТІН. Ландштафтық компоненттердің биогеохимиялық қасиеттерін қалыптастыруда атмосфералық, сулы және биогенді қоныс аударудың маңызды рөлі бар. Барлық табиғи сулардан ерекше атмосфералық жауын шашын байқалады. Қарда элементтердің шоғырлануы ауа температурасына байланысты, желдің бағыты ластану кезінде, оның қашықтығына және жер бетіне әсер етеді.

Атмосфералық жауын-шашынның химиялық құрамындағы айырмашылықтар ауа массасының күрделі қозғалысына байланысты. 1 суретте мұзды су қоймаларындағы ауыр металдардың мазмұны.

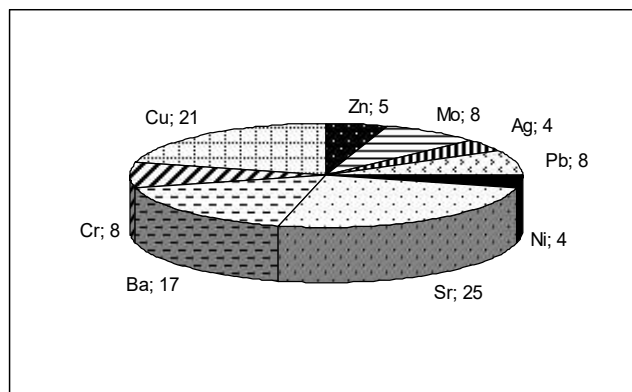

Сурет 1 – Москворецк жүйесі бойынша су қоймаларындағы ауыр металдардың мұздағы жағдайы

Сульфат-гидрокарбонаты және сульфат-хлорид-кальций жаңбыр суының құрамына кіреді. Олардың минералдануы атмосферада шаңның шоғырлануынан жоғары. Қармен салыстырғанда (Sr, Pb, Cr, Zn, Ni) жаңбырлы ландшафтың бірлік ауданында жауын – шашын жағдайында есептелген ауыр металдар басым болады (1 кесте).

1 кесте – Қар мен жаңбырдағы ауыр металдардың мөлшері, кг/га

№	Ауыр металдар	Қар	Жаңбыр
1	Pb	$0,5 \times 10^{-6}$	$0,2 \times 10^{-4}$
2	Cr	$0,4 \times 10^{-6}$	$1,6 \times 10^{-3}$
3	V	$8,5 \times 10^{-5}$	—
4	Zn	$0,4 \times 10^{-5}$	$8,0 \times 10^{-4}$
5	Ni	$9,4 \times 10^{-5}$	$1,6 \times 10^{-4}$

Ескерту: *

Әдебиеттер

1 Курмуков А.А. Леуомизиннің ангиопротекторлы және липидті төмендету белсенділігі.- Алматы: Бастау, 2007.- 35-37 б.

БИОГЕОХИМИЯЛЫҚ КӨШІ-ҚОН ЖӘНЕ АККУМУЛЯЦИЯ АУЫР МЕТАЛДАРЫ М.А. Смагулов

Бұл мақалада биосферадағы экологиялық-геохимиялық өзгерістердің даму сипаттамасы қаралады. Қоршаған геохимиялық және экологиялық-геохимиялық өзгерістердің әсерлері бөлек және жекеше талданды. Біз биосферадағы экологиялық-геохимиялық өзгерістердің дамуының заңдылығын ұсынамыз.

Түйін сөздер:

BIOGEOCHEMICAL MIGRATION AND ACCUMULATION HEAVY METALS

M.A. Ivanov

This article discusses the characteristics of the development of eco-geochemical changes in the biosphere. Analyzed discretely, and in particular the relationship of environmental, geochemical and ekologo-geochemical changes. We present the laws of development of ecological-geochemical changes in the biosphere.

Key words:

1-қосымша

Автор жайлы мағлұматтар
(әр авторға жеке толтырылады)

№	Автордың Т.А.Ә. (осы жерге жазу керек)	3*4 түрлі-түсті фотосурет
1.	Жұмыс орны (толық жазу керек), лауазымы	Мысалы: Семей қаласының Шәкәрім атындағы мемлекеттік университеті, стандарттау және сертификаттау кафедрасы, аға оқытушы
2.	Ғылыми атағы және дәрежесі	
3.	Пошталық мекен-жайы	
4.	Телефон: үй., жұм., қалта тел.	
5.	Электронды поштаның мекен-жайы	

2-қосымша

Мақала туралы мәлімет
(журналдағы әрбір мақала автормен толтырылады)

№	Мәлімет (мақала)
1.	ҒТАХР (ғылыми-техникалық ақпараттың халықаралық рубрикаторы)
2.	Негізгі автор
3.	Қосалқы автор
4.	Автордың жұмыс орны (толық атауы)
5.	Мақаланың атауы
6.	Ғылыми бағыты (техникалық, биологиялық, ауылшаруашылық, ветеринарлық, тарихи, экономикалық, педагогикалық)
7.	Түйін сөздер
8.	Орыс тілінде түйіндеме
9.	Қазақ тілінде түйіндеме
10.	Ағылшын тілінде түйіндеме
11.	Әдебиеттер тізімі

Журналдағы мақала материалы мен мақаланың әдебиеттерін рәсімдеу

1. Автордың (авторлардың) ТАӘ әрқайсысының жұмыс орнына сәйкес индекстеледі – А.В. Витавская¹, Н.И. Пономарева², Г.К. Алтынбаева³
Автордың (авторлардың) жұмыс орны – Алматы технологиялық университеті¹, Ұлттық ғылыми-техникалық ақпарат орталығы², Рудный индустриялық институты³
2. Әдебиеттер тізімінде библиографиялық мазмұндау ГОСТ 7.5.-98 стандартына сәйкес рәсімделеді. Мысал ретінде ең жиі кездесетін сипаттама-мақалалар, кітаптар, конференция жұмыстары, патенттер және қолжетімді электронды ресурстар беріледі.

4-қосымша

Мерзімді басылымның мақаласы:

1 Аксартов Р.М., Айзиков М.И., Расулова С.А. Леукомизиннің сандық анықтау әдісі // Вестн. ҚазМУ. Сер. хим. – 2003. – Т.1., № 8. – С. 40-41

Кітап:

2 Курмуков А.А. Леомизиннің ангиопротекторлық және липидті төмендету белсенділігі. – Алматы: Бастау, 2007.-148 б.

Шығармалар жинағы, конференцияларда жарияланған еңбектер (семинар, симпозиум):

3 Абимильдина С.Т., Сыдыкова Г.Е., Оразбаева Л.А. Қант өндірісінің инфрақұрылымын дамыту және құру // Қазақстанның аграрлық секторындағы инновациясы: Матер. Халықаралық конференция / әл-Фараби атындағы ҚазМУ. Алматы, 2010. – 10-13 Б

Электронды ресурс:

4 Соколовский Д.В. Жетектердің өзін-өзі реттеу механизмдерінің синтездеу теориясы [Электрон. ресурс]. – 2006. – URL: http://bookchamber.kz/stst_2006.htm (ұсынылған мерзімі: 12.03.2009).

Ресми әдебиетті тіркегенде, басылым авторларының толық тізімін беру керек (басқаларсыз).

Мақалаларды өзгеден иемденбегенін тексеру

Журналдың редакциялық алқасы мақаланы өзгеден иемдену жағының болмауын тексереді (лицензияланған бағдарлама қолданылады). Мәтіннің түпнұсқалығы **75%** құрауы керек. Түпнұсқалықтың қажетті пайызын алмаған мақала, қайта қарау үшін авторға жіберіледі. Бірінші және екінші тексеру тегін, үшінші тексеру – 500 теңге. Үшінші тексеру кезінде қанағаттанарлық нәтиже болмаған жағдайда, мақала журналда жарияланбайды.

Төлем қабылдау үшін мекен-жай мен реквизиттер

071410, Қазақстан Республикасы, Семей қаласы, Тәңірбергенов көшесі, 1
ШЖҚ РМК «Семей қаласының Шәкәрім атындағы мемлекеттік университеті»

«Ғылыми кітапхана», 1 бөлме, тел: +7(7222) 56-70-83

E-mail: rio@semgu.kz

071412, Қазақстан Республикасы, Семей қаласы, Шәкәрім даңғылы, 42 а

ШЖҚ РМК «Семей қаласының Шәкәрім атындағы мемлекеттік университеті»

БИН/ИИН 130840007973

БИК HSBKZKX

ИИК KZ126010261000182423

«Қазақстанның Халық Банкі» АҚ

ПРАВИЛА ДЛЯ АВТОРОВ

В журнал принимаются рукописи на русском, казахском, английском языках.
Периодичность журнала – 4 раза в год.

Стоимость публикаций:

- для сотрудников университета – 3000 тенге,
- для других авторов – 5000 тенге.

Требования к оформлению материалов

1. Статьи, представленные в редколлегию журнала, должны иметь:

- МРНТИ (международный рубрикатор научно-технической информации, для присвоения статье кода МРНТИ необходимо использовать сайт grnti.ru);
- ФИО авторов, название статьи, аннотацию (100-150 слов) на русском, казахском и английском языках;
- ключевые слова на русском, казахском и английском языках (5-6 слов);
- сведения об авторах, где необходимо отразить следующие данные: название вуза, ученая степень и звание, область, в которой работает автор, должность, место работы, почтовый адрес, телефон, электронная почта;
- экспертное заключение, рецензии от двух независимых ученых или специалистов по соответствующей тематике, не входящих в состав редакционной коллегии журнала.

2. Объем материалов, как правило, не должен быть менее 3 страниц и не более 5 страниц, включая текст, рисунки, таблицы (Arial – 11, интервал – одинарный, отступ от края листа – 2,0 см). Редактор Word – версия не ниже Word-2007.

3. Количество авторов одной статьи не должно превышать 4-х человек.

4. Все рисунки, карты, фотографии, таблицы, формулы рекомендуется выполнять с помощью компьютерной техники и размещать в статье по мере их упоминания.

5. Основные требования, предъявляемые к иллюстративным материалам:

- рисунки, фото должны быть изготовлены или обработаны в программах Adobe Illustrator 7.0-10.0, Adobe Photoshop 6.0-8.0 и представлены для публикации в форматах файлов (под PC): TIF, JPG;
- рисунки и фотографии должны быть черно-белыми, качественными, в электронном виде;
- все таблицы, схемы и диаграммы должны быть встроены в текст статьи и иметь связи (быть доступными для редактирования) с программой-исходником, в которой они созданы (Excel, Corel Draw 10.0-13.0);
- разрешение файлов – 300 dpi.

6. Все сокращения должны быть расшифрованы.

7. Порядок оформления литературы:

- литература располагается в алфавитном порядке (с указанием начальных и конечных страниц используемого материала – для научных статей);
- по тексту в квадратных скобках указывается порядковый номер работы, на которую дается ссылка;
- подробное оформление библиографического списка представлено в Стандарте библиографического описания ГОСТ 7.1.-2003;
- статья, в которой литература оформлена не по требованиям ГОСТа, к публикации не принимается.

8. Статья должна быть тщательно отредактирована.

9. Статьи принимаются на флэш-носителе или на электронный адрес rio@semgu.kz

10. Файлы необходимо именовать согласно фамилии первого автора и города. Например, «Сериков. Караганда». Нельзя в одном файле помещать несколько статей.

Образец оформления статьи

МРНТИ: 32.61.11

М.А. Смагулов

Государственный университет имени Шакарима города Семей

БИОГЕОХИМИЧЕСКАЯ МИГРАЦИЯ И АККУМУЛЯЦИЯ ТЯЖЕЛЫХ МЕТАЛЛОВ

Аннотация: В статье приведены результаты исследования.....

Ключевые слова: среда, биолог, природа.....

ТЕКСТ. В формировании биогеохимических свойств компонентов ландшафта важную роль играет атмосферная, водная и биогенная миграция. Из всех природных вод наиболее заметные изменения наблюдаются в атмосферных осадках. Концентрация элементов в снеге зависит от температуры воздуха, направления розы ветров по отношению к источнику загрязнения, удаленности от него, рельефа местности. Различия химического состава атмосферных осадков обусловлены сложными перемещениями воздушных масс. На рисунке 1 отображено содержание тяжелых металлов во льду водохранилищ.



Рисунок 1 – Распределение содержания тяжелых металлов во льду водохранилищ Москворецкой системы

Дождевые воды по составу сульфатно-гидрокарбонатно- и сульфатно-хлоридно-кальциевые. Минерализация их выше за счет концентрации в атмосфере пыли. Выявлено преобладание тяжелых металлов, рассчитанных при выпадении на единицу площади ландшафта, в дожде (Sr, Pb, Cr, Zn, Ni) по сравнению со снегом (табл. 1).

Таблица 1 – Содержание тяжелых металлов в снеге и дожде, кг/га

№	Тяжелые металлы	Снег	Дождь
1	Pb	$0,5 \times 10^{-6}$	$0,2 \times 10^{-4}$
2	Cr	$0,4 \times 10^{-6}$	$1,6 \times 10^{-3}$
3	V	$8,5 \times 10^{-5}$	–
4	Zn	$0,4 \times 10^{-5}$	$8,0 \times 10^{-4}$
5	Ni	$9,4 \times 10^{-5}$	$1,6 \times 10^{-4}$

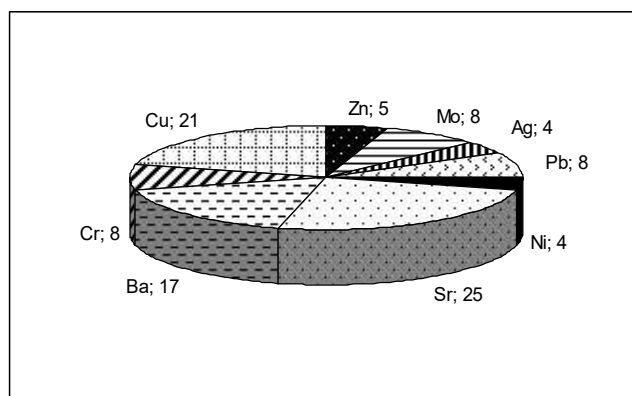
Примечание: *

Литература

1. Курмуков А.А. Ангиопротекторная и гиполипидемическая активность леуомизина. – Алматы: Бастау, 2007. – С. 35-37

БИОГЕОХИМИЯЛЫҚ КӨШІ-ҚОН ЖӘНЕ АККУМУЛЯЦИЯ АУЫР МЕТАЛДАРДЫҢ М.А. Смагулов

Бұл мақалада биосферадағы экологиялық-геохимиялық өзгерістердің даму сипаттамасы қаралады. Қоршаған геохимиялық және экологиялық-геохимиялық өзгерістердің әсерлері бөлек және жекеше талданды. Біз биосферадағы экологиялық-геохимиялық өзгерістердің дамуының заңдылығын ұсынамыз.

Түйін сөздер:

BIOGEOCHEMICAL MIGRATION AND ACCUMULATION HEAVY METALS M.A. Smagulov

This article discusses the characteristics of the development of eco-geochemical changes in the biosphere. Analyzed discretely, and in particular the relationship of environmental, geochemical and ekologo-geochemical changes. We present the laws of development of ecological-geochemical changes in the biosphere.

Key words:

Приложение 1

Сведения об авторе (заполняется на каждого автора)

№	Ф.И.О. автора (писать здесь)	Фото цветное 3*4
1.	Место работы (без сокращений), ВУЗ, кафедра, должность	Например: Государственный университет имени Шакарима города Семей, кафедра стандартизации и сертификации, старший преподаватель
2.	Ученая степень и звание	
3.	Почтовый адрес	
4.	Телефон: дом., раб., сотовый	
5.	Адрес электронной почты	

Приложение 2

Сведения о статье (заполняется автором на каждую статью журнала)

№	Сведения (статья)	
1.	МРНТИ (международный рубрикатор научно-технической информации)	
2.	Основной автор	
3.	Соавторы	
4.	Место работы автора (полное наименование)	
5.	Название, заглавие статьи	
6.	Направление науки (технические, биологические, сельскохозяйственные, ветеринарные, исторические, экономические, педагогические)	
7.	Ключевые слова	
8.	Резюме на русском языке	
9.	Резюме на казахском языке	
10.	Резюме на английском языке	
11.	Список литературы	

Оформление материалов статьи и пристатейной литературы в журналах

1. ФИО автора(-ов) индексируется с местом работы каждого – А.В. Витавская¹, Н.И. Пономарева², Г.К. Алтынбаева³
Место работы автора(-ов) – Алматинский технологический университет¹, Национальный центр научно-технической информации², Рудненский индустриальный институт³
2. Библиографические описания в списке литературы оформляются в соответствии с ГОСТ 7.5-98. В качестве примера приводятся наиболее распространенных описания – статьи, книги, материалы конференций, патенты и электронные ресурсы удаленного доступа.

Приложение 4

Статья из периодического издания:

- 1 Аксартон Р.М., Айзиков М.И., Расулова С.А. Метод количественного определения леукомизина // Вестн. КазНУ. Сер. хим. – 2003. – Т.1. № 8. – С. 40-41

Книга:

- 2 Курмуков А.А. Ангиопротекторная и гипополипидемическая активность леуомизина. – Алматы: Бастау, 2007. – 148 с.

Публикация из материалов конференции (семинара, симпозиума), сборников трудов:

- 3 Абимильдина С.Т., Сыдыкова Г.Е., Оразбаева Л.А. Функционирование и развитие инфраструктуры сахарного производства // Инновация в аграрном секторе Казахстана: Матер. Междунар. конф. / КазНУ им. аль-Фараби. – Алматы, 2010. – С. 10-13

Электронный ресурс:

- 4 Соколовский Д.В. Теория синтеза самоустанавливающихся кулачковых механизмов приводов [Электрон. ресурс]. – 2006. – URL: http://bookchamber.kz/stst_2006.htm (дата обращения: 12.03.2009).

При оформлении пристатейной литературы приводить полный перечень авторов издания (без др.).

Проверка статей на наличие заимствований

Редакция журнала осуществляет проверку статьи на наличие заимствований (используется лицензионное программное обеспечение). Оригинальность текста должна составлять **не менее 75%**. Статья, не набравшая необходимый процент оригинальности, направляется автору на доработку. Первая и вторая проверки осуществляются бесплатно, третья проверка – 500 тенге. В случае получения отрицательного результата после третьей проверки, статья не допускается к публикации в журнале.

Адреса и реквизиты для оплаты:

РГП на ПХВ «Государственный университет имени Шакарима города Семей»
071410, Республика Казахстан, г. Семей, ул. Танирбергенова, 1

«Научная библиотека», каб.1, тел: +7(7222) 56-70-83, rio@semgu.kz
071412, Республика Казахстан, г. Семей, пр. Шакарима 42 а

РГП на ПХВ «Государственный университет имени Шакарима города Семей»
БИН/ИИН 130840007973
БИК HSBKZKZKX
ИИК KZ126010261000182423
АО "Народный Банк Казахстана"

АВТОР ЖАЙЛЫ МАҒЛҰМАТТАР

СВЕДЕНИЯ ОБ АВТОРАХ

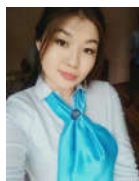

Алемова А.Т. – магистрант кафедры психологии Государственного университета имени Шакарима города Семей



Байгереев Б.С. – магистрант кафедры научно-естественных дисциплин Государственного университета имени Шакарима города Семей



Джумажанова Г.К. – к.псх.н., зав.кафедрой психологии Государственного университета имени Шакарима города Семей



Искакова М.О. – PhD, к.п.н., декан гуманитарного факультета Государственного университета имени Шакарима города Семей



Карабаева Ш.Ш. – Абай атындағы ұлттық педагогикалық университетінің География, биология, туризм кафедрасының п.ғ.к., доцент



Муканова Г.М. – магистрант Казахской инновационной академии, г. Семей



Мұханова М.А. – магистрант кафедры научно-естественных дисциплин Государственного университета имени Шакарима города Семей



Мырзағалиева А.С. – Семей қаласының Шәкәрім атындағы мемлекеттік университеті, Қазақ тілі мен әдебиеті мамандығының II курс магистранты

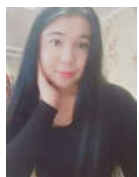

Өтегенова Ж.А. – магистрант кафедры психологии Государственного университета имени Шакарима города Семей



Алимгазинова А.К. – преподаватель кафедры психологии Государственного университета имени Шакарима города Семей



Бейсембаева Ж.М. – магистрант кафедры психологии Государственного университета имени Шакарима города Семей



Исина А.С. – магистрант кафедры научно-естественных дисциплин Государственного университета имени Шакарима города Семей



Каниятов З.Б. – магистрант кафедры психологии Государственного университета имени Шакарима города Семей



Каримова Н.А. – магистрант кафедры научно-естественных дисциплин Государственного университета имени Шакарима города Семей



Мусабекова М.М. – магистрант кафедры психологии Государственного университета имени Шакарима города Семей



Мынжанова Г.С. – учитель СОШ № 27 г. Семей



Нурекенова А.Н. – к.б.н., доцент кафедры научно-естественных дисциплин Государственного университета имени Шакарима города Семей



Сағындыкова Қ.А. – магистрант кафедры психологии Государственного университета имени Шакарима города Семей



Садыкова Р.А. – к.с/х н., доцент кафедры научно-естественных дисциплин Государственного университета имени Шакарима города Семей



Саитова С.Ф. – педагог-психолог, учитель самопознания КГУ "Мамлютская школа-гимназия № 1", Мамлютка, Мамлютский район, СКО



Турсунгожинова Г.С. – к.псих.н., и.о. доцента кафедры психологии Государственного университета имени Шакарима города Семей



Смагулова М.С. – магистрант кафедры научно-естественных дисциплин Государственного университета имени Шакарима города Семей



Тулеугалиева С.С. – к.б.н., доцент кафедры научно-естественных дисциплин Государственного университета имени Шакарима города Семей



Уразбекова А.Б. – магистрант кафедры научно-естественных дисциплин Государственного университета имени Шакарима города Семей



Саитов Р.М. – учитель географии и истории КГУ "Мамлютская школа-гимназия № 1", г. Мамлютка, Мамлютский район, СКО



Сапакова А.К. – к.б.н., и.о. доцента кафедры научно-естественных дисциплин Государственного университета имени Шакарима города Семей



Онтагарова Д.Р. – к.п.н., и.о. доцента кафедры научно-естественных дисциплин Государственного университета имени города Семей

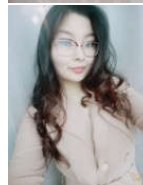

Толлеуова А.Ж. – магистрант кафедры педагогики Государственного университета имени Шакарима города Семей



Уразбекова Б.Б. – магистрант кафедры научно-естественных дисциплин Государственного университета имени Шакарима города Семей

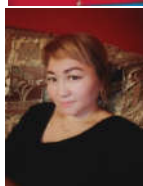

Шаймарданова М.М. – магистрант кафедры научно-естественных дисциплин Государственного университета имени Шакарима города Семей

МАЗМҰНЫ

СОДЕРЖАНИЕ

ПЕДАГОГИКА ҒЫЛЫМДАРЫ

ПЕДАГОГИЧЕСКИЕ НАУКИ

А.С. Мырзағалиева Б.КЕНЖЕБАЕВ – СҰЛТАНМАХМҰТТАНУ ҒЫЛЫМЫНЫҢ НЕГІЗІН САЛУШЫ.....	4
Р.М. Саитов ПРЕПОДАВАНИЕ ГЕОГРАФИИ В ОБЩЕОБРАЗОВАТЕЛЬНОЙ ШКОЛЕ В РАМКАХ ОБНОВЛЕННОГО СОДЕРЖАНИЯ ОБРАЗОВАНИЯ.....	10
А.Н. Нурекенова, М.С. Смагулова ДИСТАНЦИОННОЕ ОБУЧЕНИЕ ПРИ ИЗУЧЕНИИ ДИСЦИПЛИНЫ «АНАЛИТИЧЕСКАЯ ХИМИЯ»	14
А.С. Исина, Р.А. Садыкова ОРТА МЕКТЕП ЖҮЙЕСІНДЕГІ БИОЛОГИЯНЫ КӨПТІЛДЕ ОҚЫТУ.....	18
М.А. Мұханова, С.С. Тулеугалиева ЭКОЛОГИЯЛЫҚ ТӘРБИЕ МЕН БІЛІМ БЕРУ ЖӘНЕ ОНЫ ЖЕТІЛДІРУ ЖОЛДАРЫ.....	24
Б.Б. Уразбекова¹, Ш.Ш. Карбаева² БОЛАШАҚ ГЕОГРАФИЯ МҰҒАЛІМДЕРІНІҢ КӘСІБИ ҚҰЗЫРЕТТІЛІКТЕРІН ҚАЛЫПТАСТЫРУДА ПРАКТИКАЛЫҚ ІС-ӘРЕКЕТТІ ҰЙЫМДАСТЫРУДЫҢ МАЗМҰНДЫҚ-ҚҰРЫЛЫМДЫҚ МОДЕЛІ.....	29
А.Б. Уразбекова, С.С. Тулеугалиева МУЛЬТИМЕДИЯЛЫҚ ТЕХНОЛОГИЯЛАР КӨМЕГІМЕН ГЕОГРАФИЯ ПӘНІ БОЙЫНША ОҚУШЫЛАРДЫҢ ТАНЫМДЫҚ БЕЛСЕНДІЛІКТЕРІН АРТТЫРУ.....	33
Д.Р. Онтагарова, Н.А. Каримова, БІЛІМ АЛУШЫЛАРДЫҢ КӘСІБИ ПРАКТИКАНЫҢ ҰЙЫМДАСТЫРУ МӘСЕЛЕЛЕРІ.....	38
Г.С. Турсунгожинова, Ж.М. Бейсембаева, А.К. Алимгазинова СТУДЕНТТЕРДІҢ ЭМОЦИОНАЛДЫ ИНТЕЛЛЕКТІЛЕРІН ПСИХОЛОГИЯЛЫҚ ТАЛДАУ.....	42
С.Ф. Саитова ПСИХОЛОГО-ПЕДАГОГИЧЕСКОЕ СОПРОВОЖДЕНИЕ ПРЕДМЕТА «САМОПОЗНАНИЕ» В ОБЩЕОБРАЗОВАТЕЛЬНОЙ ШКОЛЕ.....	47
А.К. Сапакова, М.М. Шаймарданова ХИМИЯЛЫҚ ПӘНДЕРДІ ОҚЫТУДА КЕЙС СТАДИ ӘДІСІН ҚОЛДАНУ.....	51
А.Т. Алемова, Г.К. Джумажанова ПСИХОЛОГИЯЛЫҚ-ПЕДАГОГИКАЛЫҚ ДИАГНОСТИКА ТЕОРИЯСЫ ДИАГНОСТИКАЛЫҚ ҚҰЗЫРЕТТІЛІКТІ ҚАЛЫПТАСТЫРУДЫҢ НЕГІЗДЕРІ РЕТІНДЕ.....	58
Ж.А. Өтегенова, Г.К. Джумажанова МАГИСТРАНТТАРДЫҢ АҚМЕОЛОГИЯЛЫҚ ДАЙЫНДЫҒЫ.....	63
З.Б. Каниятов, А.К. Аманова СТУДЕНТ ЖАСТАРДЫҢ ЖЕКЕ БАСЫ СПОРТТЫҚ ІС-ӘРЕКЕТТІҢ СУБЪЕКТІСІ РЕТІНДЕ.....	70

Қ.А. Сағындықова, Г.К. Джумажанова ОҚЫТУ ТЕОРИЯЛАРЫНДА БІЛІМ БЕРУДІҢ ПСИХОЛОГИЯЛЫҚ МӘСЕЛЕЛЕРІНІҢ ҚАРАСТЫРЫЛУЫ.....	74
М.М. Мусабекова, Г.К. Джумажанова ТҰЛҒАЛЫҚ ПОТЕНЦИАЛ МӘСЕЛЕСІН ТҰЛҒА ТЕОРИЯЛАРЫ НЕГІЗІНДЕ ЗЕРТТЕУ ЖОЛДАРЫ	78
Б.С. Байгереев СЕМЕЙ ЖӘНЕ ӨСКЕМЕН ҚАЛАЛАРЫНЫҢ ТУРИСТТІК-РЕКРЕАЦИАЛЫҚ МҮМКІНШІЛІКТЕРІ....	81
М. Iskakova, A. Toleuova, G. Mynzhanova CIRCLE AS A MEANS OF ECOLOGICAL EDUCATION OF STUDENTS IN ELEMENTARY CLASSES.....	84
Г.М. Муқанова ОСОБЕННОСТИ ДЕЗАДАПТИВНОГО ПОВЕДЕНИЯ ПОДРОСТКОВ.....	88
Авторларға арналған ереже.....	93
Правила для авторов.....	97
Автор жайлы мағлұматтар Сведения об авторах.....	101

Басуға жіберілген күні 25.03.2020 ж. Пішімі 60x84 1/8
Шартты баспа табағы 6,5
Таралымы 100 дана. Бағасы келісімді.

Техникалық редакторы: Евлампиева Е.П.
Маман: Семейская З.Т.
Безендіруші: Мырзабеков С.Т.

Журнал 15.11.2013 жылдан Қазақстан Республикасының мәдениет және
ақпарат министрлігінде тіркелген.
Куәлік № 13981-Ж
Жылына 4 рет шығады.

Құрылтайшысы: «Семей қаласының Шәкәрім атындағы мемлекеттік университеті»
Шаруашылық жүргізу құқығындағы республикалық мемлекеттік кәсіпорны.

Семей қаласының Шәкәрім атындағы мемлекеттік университетінің
баспаханасында басылды.

Адрес редакции: 071410, Республика Казахстан, г. Семей, пр. Шакарима, 42 а
РГП на ПХВ «Государственный университет имени Шакарима города Семей»
«Научная библиотека», каб. 1, тел: +7(7222) 56-70-83
E-mail: rio@semgu.kz