

**ҚАЗАҚСТАН РЕСПУБЛИКАСЫ БІЛІМ ЖӘНЕ ҒЫЛЫМ МИНИСТРЛІГІ  
МИНИСТЕРСТВО ОБРАЗОВАНИЯ И НАУКИ РЕСПУБЛИКИ КАЗАХСТАН**

**СЕМЕЙ ҚАЛАСЫНЫҢ  
ШӘКӘРІМ АТЫНДАҒЫ МЕМЛЕКЕТТІК  
УНИВЕРСИТЕТІНІҢ**

**Х А Б А Р Ш Ы С Ы**

**В Е С Т Н И К**

**ГОСУДАРСТВЕННОГО  
УНИВЕРСИТЕТА ИМЕНИ ШАКАРИМА  
ГОРОДА СЕМЕЙ**

**СЕРИЯ «ПЕДАГОГИКА»**

Ғылыми журнал

Научный журнал

№ 1(17)2018

СЕМЕЙ ҚАЛАСЫНЫҢ  
ШӘКӘРІМ АТЫНДАҒЫ МЕМЛЕКЕТТІК  
УНИВЕРСИТЕТІНІҢ  
Х А Б А Р Ш Ы С Ы

В Е С Т Н И К  
ГОСУДАРСТВЕННОГО  
УНИВЕРСИТЕТА ИМЕНИ ШАКАРИМА  
ГОРОДА СЕМЕЙ

ПЕДАГОГИКА ҒЫЛЫМДАРЫ

ПЕДАГОГИЧЕСКИЕ НАУКИ

Куәлік № 13981-Ж

Свидетельство № 13981-Ж

*Журнал жылына 4 рет жарыққа шығады*

*Журнал выходит 4 раза в год*

*Журнал қазақ, орыс, ағылшын тілдерінде  
шығады*

*Журнал издаётся на казахском, русском,  
английском языках*

ISSN 2311-4770

**Бас редактор** – М.Г. Ескенди́ров, тарих ғылымдарының докторы, профессор

#### **РЕДАКЦИЯЛЫҚ АЛҚАСЫ**

М.О. Абдиқаримов – педагогика ғылымдарының кандидаты (Қазақстан, Семей)  
Е.И. Артамонова – педагогика ғылымдарының докторы, профессор (Ресей, Мәскеу)  
К.К. Байсарина – тарих ғылымдарының докторы, доцент (Қазақстан, Семей)  
М.Е. Бельгибаев – география ғылымдарының докторы (Қазақстан, Семей)  
Г.Е. Берикханова – физика-математика ғылымдарының докторы (Қазақстан, Семей)  
Е.К. Есенжолов – педагогика ғылымдарының кандидаты, профессор (Қазақстан, Семей)  
А.С. Еспенбетов – филология ғылымдарының докторы, профессор (Қазақстан, Семей)  
Н.А. Завалко – педагогика ғылымдарының докторы, профессор (Қазақстан, Өскемен)  
И.Р. Лазаренко – педагогика ғылымдарының докторы, профессор (Ресей, Барнаул)  
С.С. Маусымбаев – педагогика ғылымдарының докторы, профессор (Қазақстан, Семей)  
А.А. Молдажанова – педагогика ғылымдарының докторы, профессор (Қазақстан, Астана)

**Главный редактор** – Ескенди́ров М.Г., доктор исторических наук, профессор

#### **РЕДАКЦИОННАЯ КОЛЛЕГИЯ**

М.О. Абдиқаримов – кандидат педагогических наук (Казахстан, Семей);  
Е.И. Артамонова – доктор педагогических наук, профессор (Россия, Москва);  
К.К. Байсарина – доктор исторических наук, доцент (Казахстан, Семей);  
М.Е. Бельгибаев – доктор географических наук, профессор (Казахстан, Семей).  
Г.Е. Берикханова – доктор физико-математических наук (Казахстан, Семей);  
Е.К. Есенжолов – кандидат педагогических наук, профессор (Казахстан, Семей);  
А.С. Еспенбетов – доктор филологических наук, профессор (Казахстан, Семей);  
Н.А. Завалко – доктор педагогических наук, профессор (Казахстан, Усть-Каменогорск);  
И.Р. Лазаренко – доктор педагогических наук, профессор (Россия, Барнаул);  
С.С. Маусымбаев – доктор педагогических наук, профессор (Казахстан, Семей);  
А.А. Молдажанова – доктор педагогических наук, профессор (Казахстан, Астана);

© «Семей қаласының Шәкәрім атындағы мемлекеттік университеті» шаруашылық жүргізу құқығындағы республикалық мемлекеттік кәсіпорыны, 2018

© Республиканское государственное предприятие на праве хозяйственного ведения «Государственный университет имени Шакарима города Семей», 2018

МРНТИ: 02.51.45

**А.Б. Акашева**

Казахский гуманитарно-юридический инновационный университет г. Семей

### ВЛИЯНИЕ СОЦИАЛИЗАЦИИ НА НРАВСТВЕННОЕ ВОСПИТАНИЕ МОЛОДЕЖИ

**Аннотация:** В данной статье рассматривается вопрос воспитания современной молодежи. Духовно-нравственное воспитание молодежи формируется преимущественно под воздействием на сознание и поведение человека. Социальные факторы оказывают огромное влияние на процесс формирования мировоззренческих позиций личности, а значит, и на отношение человека к окружающему миру людей. Социальные факторы имеют важное значение в становлении духовно-нравственных взглядов молодежи, развитии мотивов их деятельности по формированию ценностных ориентаций. Многостороннее развитие личности на современном этапе предусматривает гармоническое, пропорциональное становление всех духовных сил и способностей человека (моральных, нравственных, духовных, интеллектуальных, трудовых), а также национального самосознания, высокого гражданского сознания, цельного научного мировоззрения.

**Ключевые слова:** воспитание, нравственность, качества личности, коммуникативные свойства, духовные ценности

События настоящего времени подтверждают, что нестабильность экономической сферы, социальная дифференциация общества, девальвация духовных ценностей оказали негативное воздействие на общественное сознание большинства социальных и возрастных групп населения, прежде всего современной молодежи. Воспитание, в целом, как общественное явление – сложный и противоречивый социально-исторический процесс вхождения, включения подрастающих поколений в жизнь общества, в быт, общественно-производственную деятельность, творчество, духовность; становление их людьми, развитыми личностями, важнейшим элементом производительных сил общества, созидателями собственного счастья.

Воспитание подрастающих поколений осуществляется за счёт освоения ими основных элементов социального опыта, в процессе и результате вовлечения их старшим поколением в общественные отношения, систему общения и общественно-необходимую деятельность. Общественные отношения и взаимоотношения, воздействия и взаимодействия, в которые вступают между собой взрослые и дети, всегда являются воспитательными или воспитывающими, независимо от степени их осознания как взрослыми, так и детьми [1].

Духовно – нравственное воспитание в целом – это целенаправленное формирование морального сознания, развитие нравственных чувств и выработка навыков и привычек нравственного поведения. Нравственное воспитание предполагает организованное, целенаправленное воздействие на личность с целью формирования нравственного сознания, развития нравственных чувств и выработки навыков и умений нравственного поведения.

Нравственное воспитание в юношеском коллективе проводится не только фронтально, в отношении всех воспитанников, но принимает также и индивидуальные формы. Ориентируясь в основном на коллектив студентов, на организацию коллективной деятельности, педагоги и воспитатели учитывают особенности характера каждого студента и уровень воспитанности его в нравственном отношении. Индивидуальная воспитательная работа проводится не только с недисциплинированными, нарушающими правила поведения, но и со всеми остальными подростками и юношами. В процессе нравственного

воспитания широко применяются поощрения и наказания. Они служат для одобрения положительных и осуждения отрицательных поступков и действий студентов. При умелом использовании они стимулируют положительные действия студентов и помогают предупреждать и искоренять отрицательные привычки поведения.

В нравственном воспитании применяются различные приемы воспитательного воздействия, к числу которых относятся:

- требование,
- просьба,
- напоминание,
- поручение,
- распоряжение,
- переключение с одного вида деятельности на другой,
- постановка перед воспитанниками увлекательных перспектив и др.

В процессе нравственного воспитания важнейшее место занимают самовоспитание, цели, содержание, методы. Методы нравственного воспитания взаимосвязаны и дополняют друг друга. Убеждение, то есть воздействие на сознание и чувства воспитуемых, подкрепляется упражнением. Одновременно с формированием положительных качеств воспитывается стойкое сопротивление противоположным отрицательным качествам. Сочетание убеждения и упражнения создаёт условия для единства сознания и поведения. Однако в сложном процессе нравственного воспитания подрастающих поколений в силу различных причин не всегда удаётся сразу достигнуть поставленных педагогических целей, и в нравственном сознании и поведении отдельных студентов обнаруживаются те или иные отклонения от норм и требований общества. Пока эти отклонения не превратились в устойчивую привычку, не стали сложившимися чертами личности, они сравнительно легко поддаются коррекции, где воспитательные воздействия родителей и педагогов, преследующие эту цель, выступают как элементы воспитательной работы [2].

Нравственные качества личности формируются, развиваются и проявляются в тесной взаимосвязи. Формируя положительные нравственные качества, современная система нравственного воспитания в то же время преодолевает неверные взгляды и представления в области морали, вредные навыки и привычки поведения.

Нравственные понятия становятся руководством к действию только тогда, когда они не просто заучены, а глубоко осмыслены и превращены в моральные убеждения. Наличие таких убеждений и устойчивых привычек нравственного поведения свидетельствует о воспитанности человека в нравственном отношении, о его нравственной зрелости. Единство нравственного сознания, нравственных чувств и нравственного поведения, воплощенное в устойчивых нравственных качествах, – важнейший показатель соответствия между процессом воспитания и нравственным развитием личности. Когда вследствие безнадзорности, ошибок родителей и педагогов в воспитательной работе, влияния нездоровой среды, педагогическая запущенность отдельных подростков и юношей приобретает устойчивый и антиобщественный характер, перевоспитание выступает уже в качестве самостоятельной психолого-педагогической задачи, решение которой требует использования особых психолого-педагогических мер и создания специальных условий их реализации. Таким образом, все взаимоотношения студентов со взрослыми и сверстниками в коллективе и другим окружением должны быть организованы так, чтобы в них была воплощена модель нравственных качеств, которыми студенты должны овладевать:

- гражданственность,
- патриотизм,
- коллективизм,
- трудолюбие,
- идейность,
- взаимопомощь и т.д.

В этих качествах всегда заключается сущность нравственного отношения к людям, способность увидеть каждый свой поступок с точки зрения того, как он скажется на окружающих, послужит ли он на пользу людям или во вред им. С этой точки зрения, очень важно воспитывать у молодежи умение учитывать последствия своих поступков.

Наибольшее значение для всего нравственного развития приобретают в подростковом возрасте идеалы. Их формирование в этом возрастном периоде непосредственно связано с

интересом к нравственным качествам людей, их поступкам, взаимоотношениям друг с другом, что особенно характерно для данного возраста. Наличие положительных нравственных идеалов является необходимым, даже решающим условием его осуществления.

С формированием идеала связано и возникновение особых нравственных чувств: самоуважения, собственного достоинства и др. Возникают эти чувства в связи с развитием самосознания и самооценки как результат потребности подростка быть на уровне своих идеалов. Если ему удастся удовлетворить эту потребность, то есть совершить поступок, соответствующий его требованиям к себе, то у него и возникает переживание самоуважения, гордости за себя, чувство собственного достоинства. Кроме того, очень важный поворотный пункт нравственного формирования связан с возникновением качественно нового функционального образования – нравственных идеалов, воплощенных в духовном облике конкретного человека. Воспринятый или созданный идеал человека – это образ, который направляет поведение учащегося и служит критерием оценки других людей и себя самого. Тем самым наличие идеала означает и наличие постоянно действующего нравственного мотива [3].

В широком плане духовно-нравственное воспитание – интегральный, стратегический, интеллектуальный ресурс общества и всего государства. Нравственная составляющая духовно-нравственного воспитания формируется преимущественно воздействиями на сознание и влияет на внешнее поведение человека, на его отношения к миру природы и миру людей и является результатом воспитания направленности, отражая при этом ценностные ориентации личности.

Становление и развитие духовно-нравственного потенциала при использовании рационального фактора реализуется несколькими путями:

Через приобщение студентов к искусству, живописи, музыке, театру, а также к различным видам творческой деятельности.

Через развитие образно-эмоциональной сферы молодых людей в повседневной жизни. Гармония человека с внешней средой при этом достигается через развитие потребностей, интеллектуальной, чувственно-волевой и мотивационной сферы, через стимулирование ускоренного развития социально значимых качеств личности, коммуникативных свойств и через создание внутриличностного, межличностного психологического комфорта.

Через оценку и самооценку уровня развития знаний, навыков и умений, которые студент получает при овладении учебными дисциплинами.

Воспитательный потенциал учебных дисциплин гуманитарного цикла (единая совокупность мировоззренческих, аксиологических, духовных, а также соответствующих им организационно-деятельностных ресурсов аудиторной и внеаудиторной работы) с позиции их значимости для формирования гражданской культуры у студентов среднего специального учебного заведения достаточно велик. Гуманитарные дисциплины: «Литература», «Казахский язык», «Культура речи», «История Казахстана», «Социология», «Философия», «Культурология», обладающие огромным воспитательным потенциалом, формируют гражданскую культуру молодежи. Они помогают воспитывать в них те качества личности, которые необходимы для адаптации в современном обществе: патриотизм, толерантность, гражданственность и другие. Кроме того, в процессе изучения гуманитарных дисциплин, постигая знания-мнения о человеке, его взаимоотношения с природой, обществом, студенты приобретают духовные ценности, ценностные ориентации, нравственные позиции. Критериями уровня оценки и самооценки духовно-нравственной воспитанности могут быть:

- наличие у молодого человека научного мировоззрения;
- наличие чувства внутренней свободы у студентов, которое представляет собой гармонию со своим внутренним миром, природой и социумом;
- стремление к самореализации;
- успешность ведущей образовательной деятельности;
- адекватность самооценки;
- сформированность мотивов поведения в согласии с высшими принципами нравственности.

Вступая в определённые отношения с окружающими людьми, студенты в различных жизненных ситуациях накапливают и расширяют нравственный опыт. Организация этого опыта осуществляется путём вовлечения студентов в различные виды деятельности,

формирования на этой основе нравственного сознания, развития нравственных чувств, выработки навыков и привычек нравственного поведения [4].

Человек не рождается богатым в духовном и нравственном смысле, поэтому нужно внешнее воздействие преподавателей, родителей, всей образовательной среды учебного заведения при единстве факторов духовно-нравственного воспитания. Очень важно знакомить молодых людей с общечеловеческими ценностями, так как они выступают в качестве критериев, как духовного развития, так и социального прогресса человечества. К ценностям, обеспечивающим жизнь человека, относятся здоровье, определенный уровень материальной обеспеченности, общественные отношения, обеспечивающие реализацию личности и свободу выбора, семью, право и др.

В специальные учебные заведения юноши и девушки приходят достаточно взрослыми, нередко вполне сформировавшимися в нравственном отношении людьми. Уже присущие им нравственные убеждения и качества сложились под влиянием семьи, дошкольных и внешкольных учреждений, средних школ. С раннего детства современная молодежь испытывает мощное влияние средств массовой информации, мира искусства. Учреждения образования готовят не только специалистов определенной сферы деятельности, но и формируют гражданские качества студентов.

Гражданин – это нравственный человек, способный подняться до интересов всего общества, умеющий не только пользоваться своими гражданскими правами, но и подчиняться законам общества.

### Литература

1. Кирсанов А.А. Индивидуализация учебной деятельности как педагогическая проблема. – Казань: Изд-во Казанского университета, 1982. – 207 с.
2. Петровский В.А. Личность в психологии: парадигма субъектности. – Ростов-на-Дону: Феникс, 1996. – С.512.
3. Тухватуллин Р.М. Язык как национальная ценность // Социологические исследования – 1997. – № 8. – С. 47-49
4. Патрикеева Э.Г. Ценностные ориентации современной учащейся молодежи: монография. – Арзамас: АГПИ, 2008. – 155 с.

### ӘЛЕУМЕТТЕНДІРУДІҢ ЖАСТАРДЫ АДАМГЕРШІЛІККЕ ТӘРБИЕЛЕУДЕГІ РӨЛІ

А.Б. Акашева

*Осы мақалада қазіргі заманғы жастарды тәрбиелеу мәселесі қарастырылуда. Жастарда рухани-адамгершілікке тәрбиелеу адамның жүріс-тұрысы мен сана-сезіміне әсер ету арқылы қалыптасады.*

*Әлеуметтік факторлар адамның дүниетанымдық позицияларын қалыптастыру үдерісіне, адамның қоршаған әлемге қатынасына үлкен әсер етеді. Әлеуметтік факторлар жастардың рухани-адамгершілік көзқарастарын қалыптастыруда, құндылықты қалыптастыруда олардың қызметінің себептерін дамытуда маңызды рөл атқарады. Қазіргі кезеңдегі жеке тұлғаның жан-жақты дамуы адамның барлық рухани күштері мен қабілеттерін (моральдық, адамгершілік, рухани, интеллектуалдық, еңбек) үйлесімді қалыптастыруды, сондай-ақ ұлттық өзін-өзі тануды, жоғары азаматтық сана мен толық ғылыми көзқарасты қарастырады.*

*Түйін сөздер: тәрбиелеу, имандылыққа, сапасын, тұлғаның коммуникативті қасиеттерін, рухани құндылықтар*

### INFLUENCE OF SOCIALIZATION ON MORAL EDUCATION OF YOUTH

A.B. Akasheva

*In this article the issue of upbringing of modern youth is considered. Spiritual and moral education of youth is formed mainly under the influence on the consciousness and behavior of a person.*

*Social factors have a huge impact on the process of shaping the worldview of the individual, and therefore, on the attitude of the person to the surrounding world of people. Social factors are important in the formation of the spiritual and moral views of young people, the development of*

*motives for their activities in the formation of value orientations. The multilateral development of the personality at the present stage provides for the harmonious, proportional formation of all spiritual forces and abilities of man (moral, moral, spiritual, intellectual, labor), as well as national self-consciousness, high civic consciousness, integral scientific worldview.*

**Key words:** *upbringing, morality, personality qualities, communicative properties, spiritual values*

МРНТИ: 15.41.31

**Ш.Г. Аширбекова**

Казахский гуманитарно-юридический инновационный университет г. Семей

## **ОБЩЕЧЕЛОВЕЧЕСКИЕ ЦЕННОСТИ В ОСНОВЕ ПРЕПОДАВАНИЯ ПРЕДМЕТА «САМОПОЗНАНИЯ»**

**Аннотация:** *В данной статье рассматриваются общечеловеческие ценности. Значительное внимание уделяется анализу этого феномена в научных исследованиях последних десятилетий. Ценности, которые называют государственными на самом деле являются общечеловеческими, так как человечество, с входящими в него людьми, разделено на общества стран, которые управляются своими государствами, а каждое государство призвано, выражать и реализовать главные жизненные потребности, интересы, нужды общества и его граждан. Все это актуализирует значение социально-культурной деятельности как способа сохранения и развития общечеловеческих ценностей через приоритет творческих и эмоционально-ценностных начал в личности. Общечеловеческие ценности включают в себя совокупность духовных ценностей, представляющих собой интегративные понятия: Жизнь, Человек, Знание, Творчество, Труд, Семья, Родина, Мир, Искусство.*

**Ключевые слова:** *самопознание, философия, сознание, антропология, ценность, культура, исследование, счастье, жизнь, личность, способности, мозговой штурм.*

Основные требования концепции программы «Самопознание» – формирование целостной личности школьника, способного познавать окружающий мир, мир своей личности, осваивать и развивать навыки сознательного самопознания и самоуправления, полно отражают задачи системы образования в современных условиях – создание необходимых условий для получения образования, направленных на формирование, развитие и профессиональное становление личности на основе национальных и общечеловеческих ценностей, достижений науки и практики.

Философская культура является формой самопознания человека, его мировоззренчески ценностной ориентации в мире. Поэтому человек всегда находится в основании философской науки, он является и субъектом, и объектом философского познания. Какими бы конкретными вопросами не занималась философия на том или ином этапе своего развития, ее всегда пронизывает реальная человеческая жизнь и устремленность к решению насущных человеческих проблем [1].

Поэтому мы предлагаем изучение философии начать с темы «Человек», который даст возможность изучить проблему человека, всегда находящегося в центре философских исследований: какими бы проблемами философия не занималась, человек всегда был и будет для нее наиважнейшей проблемой.

Абсолютная ценность человека делает его жизнь как ценность особенной, не похожей на все другие. Признаком, по которому мы можем определять, входит ли та или иная ценность в число жизненно важных, будет такое проявление жизни, которое окажется самым глубоким, изначальным, полным и непосредственным, неделимым на части ее проявлением.

Жизнь или существование – это стержневая, базовая ценность человека. Она является общим условием всех его состояний и действий. Но важно подчеркнуть, что приоритетна не ценность жизни, а ценность человека, поскольку именно личность есть, личность живет, личность существует, тогда как жизнь, какой бы ценной и значимой сама по

себе она нам ни казалась, есть не более чем самое непосредственное место, средоточие возникновения личности, способ ее бытия в мире [2].

Современная антропология, психология и философия показали, что рождение человека – это сложный, многоступенчатый процесс. Вначале нам дано наше непосредственное существование, жизнь. Личность рождается на ее основе, но не одновременно с нашим биологическим рождением, а позже.

Понятие «самопознание» тесно связано с понятиями «сознание» и «самосознание», поэтому тема «Человек и его сознание» окажут помощь учителю изучить проблему сознания в истории философии, определить гносеологический, этнический смысл сознания, его онтологию, роль языка, общения в формировании сознания и самосознания, рассмотреть диалектико-материалистическую концепцию сознания.

Изучению психологии отведены часы, так как учителю самопознания необходимы знания этой науки, которая составляет современную культуру самопознания, раскрывает методы научно-психологического исследования, изучает человека как личность со своими сильными и слабыми сторонами, эмоционально-волевой сферой, индивидуально-психологическими особенностями, способностями. Поэтому мы предлагаем изучение тем «Человек как личность», «Активность человека».

Первая самая важная из общечеловеческих ценностей – это истина. Истина – это знание об изначальной природе всего сущего – духе, разумной вечной всепроникающей энергии жизни, которая, уплотняясь, проявляется как материальный мир. Истина – это осознание единства в многообразии, восприятие себя частью неделимого целого, сопричастной всему и ответственной за всё, понимание факта, что мы не есть это тело, мы не есть этот ум. Мы хозяева всего этого. Мы все есть чистый дух, творящий на уровне души, ума и тела. И цель нашей жизни на земле не в накоплении богатства или знаний, не в обретении высокого социального положения или власти, не в воспроизведении себе подобных, но в получении духовного опыта, в реализации на практике собственной божественности, в радостном созидательном творчестве. Мы – вечный бессмертный дух, время от времени облекающий себя в брэнную оболочку, чтобы проявляться на материальном уровне. Каждый из нас по своей природе божественен и должен поступать в соответствии с этим высоким статусом.

Вторая общечеловеческая ценность – праведность. Она естественным образом вытекает из первой. Праведное поведение – это знание истины, выраженное в действиях. Если наша цель – реализация своего божественного потенциала, то наше поведение автоматически становится праведным, потому что проявления алчности, злобы, ненависти, зависти или агрессии не способствуют реализации этой цели.

Третья общечеловеческая ценность – умиротворенность. Это именно то, в чём так остро нуждается обезумевший в погоне за материальными благами мир. Человеческая алчность, стремление иметь больше и лучше, подобна огню, а наши бесконечные желания, которые заставляют нас беспощадно себя эксплуатировать, конкурировать с другими, завидовать, бояться неудач и даже толкают на самые неблагоприятные поступки, подобны маслу. Чем больше желаний, удовлетворённых или неудовлетворённых, тем больше разгорается огонь алчности, который выжигает всё человеческое. Чем больше имеем, тем больше хочется. Кажется, ещё один круг, я достигну того, или получу это – и тогда буду счастлив, наконец-то смогу остановиться. Но, получая или достигая, мы обнаруживаем, что всё ещё не удовлетворены, и продолжаем свой бег в беличьём колесе, забывая саму цель и смысл жизни. А ведь смысл нашей деятельности в том, чтобы сделать себя и, по возможности, других счастливыми. И в этой гонке за *fata morgana* мы даже не успеваем подумать о том, что счастье не зависит от внешних условий или приобретений, счастье – это наш внутренний выбор. Оно находится не вовне, а внутри нас. Это синоним умиротворённости, глубокого внутреннего покоя, которое проистекает из знания истины о том, что мы есть вечный, неуничтожимый божественный дух, творящий свою реальность посредством мыслей, слов и дел, а затем на опыте её проживающий. Именно понимание факта, что каждый из нас создаёт свою судьбу прямо сейчас, продуцируя определённые мысли, произнося определённые слова и совершая действия, наделяет нас внутренним покоем и учит ответственно относиться к своему выбору.

Четвертая общечеловеческая ценность – любовь. Она неразрывно связана с остальными ценностями. Способность любить – это то, что делает нас истинно



человеческими существами. Жизнь без любви лишена смысла. По сути дела, любовь – это синоним жизни, её основа, и это синоним Бога. Эта самая мощная энергия во Вселенной, способная творить чудеса. Человеческая история знает множество тому примеров. Каждый из нас хочет любить и быть любимым. Мы ищем любовь, окружая себя семьёй, приобретая друзей и добиваясь успехов на работе и в обществе. Любовь – главный мотив нашей жизнедеятельности, осознаём мы это или нет. Любовь нужно искать внутри себя, её нужно проявлять, дарить её бескорыстно и радостно, черпать полной мерой – наш внутренний источник неиссякаем.

Пятая общечеловеческая ценность – это ненасилие, непричинение вреда [3].

Исходя из того, что первоначальные научные знания возникают на основе разнообразных представлений ученика об окружающем мире, учитель самопознания должен знать, что процесс перехода мысли семилетнего ученика от привычного для него чувственного познания к понятийным формам мышления сложен и противоречив. Успех обучения во многом зависит от того, как будет организовано учителем мыслительная деятельность школьников в процессе организации урока самопознания. Для этого, прежде всего, нужно определить ту совокупность чувственных органов, которые ложатся в основу первоначального понятия. Затем необходимо обобщать, систематизировать представления для того, чтобы ученик мог представить ту сторону действительности, которая характеризуется в понятии. Далее учитель выделяет доступные научные признаки формируемого понятия, поэтому мы предлагаем глубоко изучить и осмыслить самому учителю такие темы как: «Чувства и эмоции», «Психические процессы», «Интеллектуальные процессы воображения», «Интеллектуальные процессы мышления», которые будут опорными для учителя при формировании мыслительных операций учащихся на основе чувственного восприятия.

Социальной психологии в программе отведены следующие тематики: «Формирование личности», «Личность как социальный феномен» «Условия личностной самореализации», «Личность в группе» посвящены поведению ребенка в группе, тому, как ученик воспринимает других, общается и влияет на других, поэтому вышеперечисленные темы окажут помощь учителю выработать на занятиях самопознания корпоративный дух сотрудничества учеников, формировать умение выполнять три главные социальные роли в обществе: гражданина, работника, семьянина. Темы, предложенные в программе по педагогике «Развитие личности и воспитание», дают возможность учителю управлять процессом самопознания учащихся, использовать интерактивные методы обучения на занятиях по предмету «Самопознание», раскрывать в учащихся скрытые потенциальные возможности, развивать их творческое мышление, учить самостоятельному выбору принятия решений.

Мы проводим комбинированные занятия, круглые столы, самообразование учителя, посещение и анализ уроков с последующим обсуждением с учителями, семинары по нравственному просвещению, дискуссии, дебаты, консультации.

Так, например, комбинированные занятия включают:

- теоретическую часть;
- практическую часть;
- обсуждение;
- результаты занятия;
- подведение итогов;
- и использование интерактивных методов:
- метод дискуссии;
- «мозговые атаки»;
- метод «круглого стола»;
- метод «деловой игры»;
- тренинги;
- конкурсы практических работ.

Интерактивный метод – это взаимодействие, находиться в режиме беседы, диалога с кем-либо. В отличие от активных методов, интерактивные ориентированы на более широкое

взаимодействие учеников не только с учителем, но и друг с другом и на доминирование активности учащихся в процессе обучения, создание обстановки совместной творческой (продуктивной) деятельности, где идет процесс взаимодействия личностей не только учителя и ученика, учеников между собой, но и учеников и родителей [4].

Дискуссия (от лат. discussio – рассмотрение, исследование), публичное обсуждение какого-либо спорного вопроса, проблемы; спор. Двумя важнейшими характеристиками дискуссии, отличающими ее от других видов спора, является публичность (наличие аудитории) и аргументированность. Обсуждая спорную проблему, в котором каждая сторона, оппонировав мнению собеседника, аргументирует свою позицию.

Метод мозгового штурма (мозговая атака, мозговой штурм, англ. brainstorming) – оперативный метод решения проблемы на основе стимулирования творческой активности, при котором участникам обсуждения предлагают высказывать возможно большее количество вариантов решения, в том числе самых фантастических. Затем из общего числа высказанных идей отбирают наиболее удачные, которые могут быть использованы на практике.

Деловая игра – метод имитации принятия решений в различных ситуациях. Действующими лицами в деловой игре являются участники, организуемые в команды, и выполняющие индивидуальные или командные роли. При этом действующие лица находятся в игровой среде, представляющей профессиональный, социальный или общественный контекст имитирующей в игре деятельности. Сама игровая деятельность предстает в виде вариативного воздействия на имитационную модель, зависящего от ее состояния и осуществляемого в процессе взаимодействия участников, регламентируемого правилами.

Систему воздействия участников на имитационную модель в процессе их взаимодействия можно рассматривать как модель управления. Вся игровая деятельность происходит на фоне и в соответствии с дидактической моделью игры, включающей такие элементы, как игровую модель деятельности, систему оценивания, действия игротехники и все то, что служит обеспечением достижения учебных целей игры [5].

Результаты исследования позволяют сформулировать следующие рекомендации. Необходимо осуществить научно-теоретическую подготовку учителя к реализации образовательного процесса по предмету «Самопознание», которая отражена в следующих рекомендациях:

1. Использовать различные формы подготовки учителя к внедрению предмета «Самопознание» такие как: комбинированные занятия, круглые столы, самообразование учителя, посещение и анализ уроков с последующим обсуждением с учителями, семинары, дискуссии, дебаты, консультации.
2. Применить интерактивные методы подготовки учителя к внедрению предмета «Самопознание» – круглый стол, дискуссии, мозговые атаки, деловые игры, тренинги, конкурсы практических работ.
3. Использовать методики комбинированных уроков, которые ставят ученика в активную позицию.

### Литература

1. Абульханова, К.А. Сознание как жизненная способность личности. // Психологический журнал. – 2009. – № 1. – С. 32-43.
2. Маралов В.Г. Основы самопознания и саморазвития. М.: Издательский центр «Академия», 2002. – 256 с.
3. Бодалев А.А. О смысле жизни человека, его акме и взаимосвязи между ними // Мир психологии, 2001. № 2.– 54-58 с.
4. Иоффе А.Н. Активная методика – залог успеха / Гражданское образование. Материал международного проекта. СПб.: Изд-во РГПУ им. А. И. Герцена, 2000. – 382 с.
5. Ю. Сурмин и др. Ситуационный анализ или Анатомия кейс-метода / Киев: Центр инноваций и развития, 2002. – 286 с.

## «ӨЗІН-ӨЗІ ТАНУ» ПӘНІН ОҚИТУ НЕГІЗІНДЕГІ ЖАЛПЫ АДАМЗАТТЫҚ ҚҰНДЫЛЫҚТАР

Ш.Г. Аширбекова

Бұл мақалада жалпы адамзаттық құндылықтар қарастырылған. Соңғы онжылдықтардағы ғылыми зерттеулердегі осы құбылыстарды талдауға көп көңіл бөлінді. Мемлекеттік деп аталатын құндылықтар, шындығында жалпы адамзаттық болып табылады, себебі адамзат, адамдарымен бірге мемлекет басқаратын белгілі бір елдерге бөлінген, ал әр мемлекет болса өздеріне сай қызығушылықтарымен, өмірлік қажеттіліктерімен, қоғам мен азаматтардың қызығушылықтарын қанаттандыруды көздейді. Бұның барлығы әлеуметтік-мәдени іс-әрекеттің мәнінің жалпы адамзаттық құндылықтарды дамыту және сақтауда тұлғадағы эмоционалды құндылықтардың бастамасын шығармашылық приоритеттер арқылы жүзеге асыруды көздейді.

Жалпы адамзаттық құндылықтар өзіне рухани, интегративті түсінікті көздейтін құндылықтардың жиынтығын құрайды: Өмір, адам, білім, шығармашылық, еңбек, отбасы, отан, бейбітшілік, өнер.

**Түйін сөздер:** өзін-өзі тану, философия, сана, антропология, құндылығы, мәдениеті, зерттеу, бақыт, өмір, жеке басын, қабілеттерін, ой-талқы

## GENERAL VALUES BASED ON TEACHING THE SUBJECT «SELF-CONSCIOUSNESS»

Sh.G. Ashirbekova

*This article examines universal values. Considerable attention is paid to the analysis of this phenomenon in scientific research of recent decades.*

*The values that are called state are in fact universal, since mankind, with its members, is divided into societies of countries that are governed by their states, and each state is called upon to express and realize the main vital needs, interests, needs of society and its citizens. All this actualizes the importance of socio-cultural activity as a way of preserving and developing universal human values through the priority of creative and emotional-value principles in the individual.*

*Human values include a set of spiritual values that represent integrative concepts: Life, Man, Knowledge, Creativity, Labor, Family, Homeland, World, Art.*

**Key words:** self-knowledge, philosophy, consciousness, anthropology, value, culture, exploration, happiness, life, personality, abilities, brainstorming

FTAXP: 39.01.99

**Р. Еремекқызы, Ж.Т. Мукаев**

Семей қаласының Шәкәрім атындағы мемлекеттік университеті

## ЕРЕКШЕ ҚОРҒАЛАТЫН ТАБИҒИ АУМАҚТАР МЕКТЕП ОҚУШЫЛАРЫНА ЭКОЛОГИЯЛЫҚ МӘДЕНИЕТТІ ҚАЛЫПТАСТЫРУДАҒЫ БІЛІМ БЕРУДІҢ ӨДІСТЕМЕЛІК ЖҮЙЕСІ

**Аңдатпа:** Бұл мақалада ерекше қорғалатын табиғи аумақтар негізінде мектеп оқушыларының экологиялық мәдениетін қалыптастыру мәселелерінің өзектілігі көрсетілген. Қазіргі экологиялық мәселелер әлеуметтік және экономикалық процесстердің көп уақыт бойы тепе-теңдік сақталмай дамуының нәтижесінде қалыптасқандығын айтуға болады. Табиғи ресурстарға деген пайдаланушылық қарым-қатынас адамның табиғаттан алыстауына ғана емес, сонымен бірге мәдениет дағдарысына әкеліп соқты. Сондықтан өскелең ұрпақтың экологиялық мәдениетін жоғарлату мәселелері қазіргі таңда маңызды рөл атқаратындығын ескеру қажет. Мақалада мектеп оқушыларының экологиялық мәдениет деңгейінің жүйесін сауалнама жүргізу арқылы анықталды. Методикалық модель жүйесі ерекше қорғалатын табиғи аумақ базасында оқушылардың экологиялық мәдениетін қалыптастыру үшін Катонқарағай мемлекеттік ұлттық табиғи саябағының экологиялық білімі мен ағартушылық жұмыстары негізінде құрылды.

**Түйін сөздер:** экологиялық мәдениет, методикалық модель, экологиялық білім, гуманистік тәсіл, этикалық тәсіл

Ең әуелі барлық экологиялық дағдарыстың тууына әсер еткен бұрынғы көзқарастағы мәдениеттерді еңсеріп, антропоцентристік аңғалдықтан алыстап, табиғат кешендерін негізгі ресурс көзі ретінде қарау міндеті тұр. Табиғат пен адам арасындағы орнаған қарым-қатынас өте қарапайым болды: ол адамға тек жарқын өмір сүру және денсаулығы үшін қызмет ететін мүлік ретінде қаралды. Экологиялық мәдениет адам бойында білім алу және тәрбиелену үрдісімен (балабақшада, мектеп қабырғасында, ЖОО-да) қалыптасады. Қазақстан мектептерінде экология курстарын оқыту жүргізілмейді, көршілес Ресей мемлекетінде көптен бері «экология» пәні тереңдеп оқытылып келеді [1].

Катонқарағай мемлкеттік ұлттық саябағының мектеп оқушыларына жүргізген іс-шаралардың деңгейін анықталды. Жұмысты зерттеу барысында сауалнама әдісі қолданылды. Сауалнама зерттеу барысында 8-11 сынып оқушыларының экологиялық мәдениетін анықтау үшін сұрақтар қарастырылды Жұмысты зерттеу барысында сауалнама әдісі қолданылды. Сауалнама зерттеу барысында 8-11 сынып оқушыларының экологиялық мәдениетін анықтау үшін сұрақтар қарастырылды. Сауалнаманың мақсаты: оқушылардың экологиялық мәдениетін деңгейін анықтау. Жалпы сауалнамаға қатысқан оқушылардың саны – 100. Сауалнама жүргізудің барысында екі мектепті салыстыру жүргізілді, Катонқарағай ауылының Рыков атындағы орта мектебі мен Семей қаласының №37 гимназиясы.

Экологиялық мәдениетінің негізгі компоненті экологиялық білім болып табылады. Экологиялық білімге байланысты сауалнамада 4 сұрақ қарастырылған. Ауылдық мектеп пен қалалық мектептегі 10-11 сынып оқушыларының экологиялық білімінің салыстырмалы көрсеткіштері көрсетілген. Көрсеткіштер 5 баллдық жүйемен есептелінген. Бұл көрсеткіштерге талдау жасай отырып, ауылдық мектептің оқушыларының экологиялық білімі, қалалық мектеп оқушыларының экологиялық біліміне қарағанда, әлдеқайда жоғары көрсеткіштеге ие болып отырғандығын байқауға болады (Сурет 1).

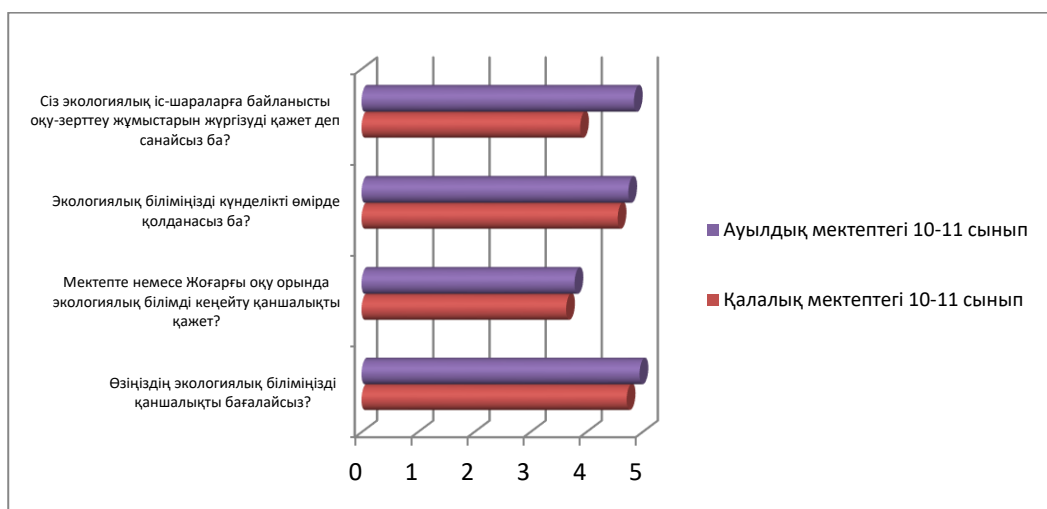

Сурет 1. – 10-11 сынып оқушыларының экологиялық білімінің көрсеткіштері

Бұл суретте ауылдық мектеп пен қалалық мектептегі 8-9 – сынып оқушыларының экологиялық білімінің көрсеткіштері көрсетілген. Бұл көрсеткіштерге талдау жасай отырып, қалалық мектептің оқушыларының экологиялық білімі, ауылдық мектеп оқушыларының экологиялық біліміне қарағанда, жоғары және тепе-теңдік көрсеткіштеге ие болып отырғандығын байқауға болады (Сурет 2).

«Модель» сөзі (франц. modele, итал. modello, лат. modulus) – «өлшеуіш, өлшем, үлгі, норма» деген мағынаны береді [2].

Ерекше қорғалатын табиғи аумақта мектеп оқушыларының негізгі бағыттары экологиялық-ағартушылық жұмыстарды көрсетуде, ерекше қорғалатын табиғи аумақтың алатын орнын анықтауда, экологиялық мәдениеттің келешек ұрпақтың қоғамдағы орнына байланысты экологиялық мәдениетті қалыптастыруда әдістемелік модель құрылды. А.Н.Дахиннің пікірінше, педагогикалық модельдеу зерттеудің жалпы әдістеріндегі жеке бағыт, бұл бағыт модельдеу құбылыстарының ерекшелігін көрсететін, өзіндік сипатқа ие [3].

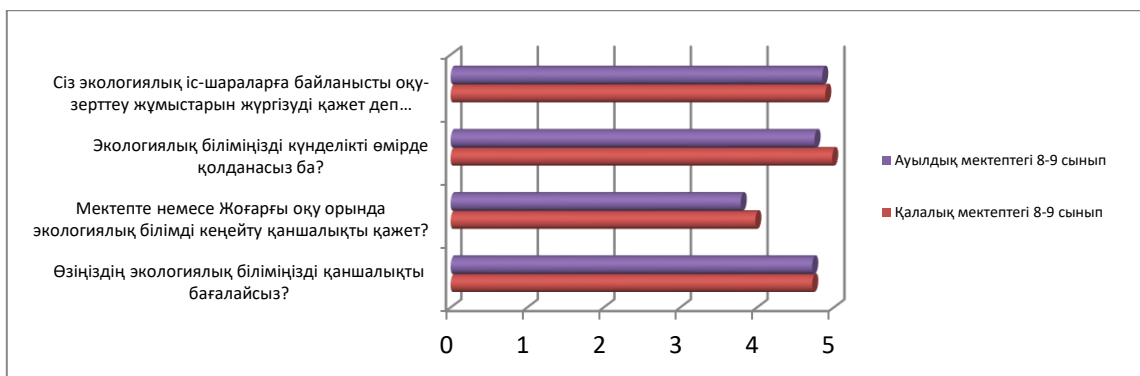

Сурет 2. – 8-9 сынып оқушыларының экологиялық білімінің көрсеткіштері

Педагогикалық модельдеу – бұл:

– педагогикалық құбылыстың немесе педагогикалық шындыққа сәйкес көріністеріне дәлел әдісі;

– педагогикалық феноменнің шынайы моделінің динамикасын үйрену және құрастыру.

Методикалық модель жүйесі ЕҚТА базасында оқушылардың экологиялық мәдениетін қалыптастыру үшін Катонқарағай мемлекеттік ұлттық табиғи саябағының экологиялық білімі мен ағартушылық жұмыстары негізінде құрылған. ЕҚТА базасында арқылы құрылған бірнеше тәсілді айтуға болады:

Гуманистік тәсіл экологиялық білім мен ағартушылықтың ЕҚТА базасында әлеуметтік-экологиялық жүзеге асыру көрінісі, адам мен қоршаған табиғи ортамен өзара әрекеттесуі қорытындысы болып табылады. Бұның барлығы табиғи ресурстардың қоғамдық ортаның қатынасы таусылмау тұрғысынан ұтымдылық тұрғысына қайта бағдарлаумен байланысты. Экологиялық білім және ағартушылық ЕҚТА базасында рухани дамытуға, эстетикалық, табиғатты қорғауға бағытталған, тұрғындар мен оқушыларды қоса алғанда, түсіну жеке және қоршаған әлемге, жағымды өзгерістерге, экологиялық алға басуға жүйеленген экологиялық мәдениетке ынталандыру.

Құзыреттілікті тәсіл экологиялық, педагогикалық және психологиялық қағидаларымен, экологиялық қалыптасу заңдылықтары, экологиялық сана мен экологиялық мәдениеттің қалыптаса басталуы экологиялық құзыреттіліктің, өзіндік тәжірибесіне және экологиялық құндылықтарына арқа сүйер алатын, экологиялық мәселелерді шешуге лайықты білім, білу немесе әрекет етуге толық өлшемде мүмкіндік береді.

Жеке-бағытталған тәсіл бағыттардың құрылуы және педагогикалық үрдістердің тұлғаларды жүзеге асыруда, мақсат, субъект, нәтиже, оның басты өлшемі, тиімділігі туралы мағынаны береді. Бұл тәсіл негізінде тұлғаның даму және өзіндік даму үрдісінде әлеуметтік бейімделуі тұлғаның өзін-өзін таныту шығармашылық және іскерлігі арқылы жүзеге асырылады.

Мәдени тәсіл экологиялық білім мен ағартушылық мазмұнына сәйкес ЕҚТА базасында экологиялық мәдениетті қалыптастыру үрдісі, тұлғаның жеке мәдениеті ретінде танылады, белгілі мәдени-ақпараттық ортада жүзеге асатын тұлғаның мағыналы байлығын сіңіреді, нәтижесінде мұрагерлігі, сақталуы, таралуы және мәдениеттің байлықты игерілуі болып табылады.

Этикалық тәсіл ЕҚТА базасында экологиялық білім мен ағартушылықтың алдына қойылған мақсаттары, тұлғаларға экологиялық адамгершілік көрсетілімі экологиялық этика тұрғысынан, табиғат өзін бағалау, сыртқы дәлелдеуді қажет етпеуді қарастыруды қояды. Маңызды экологиялық адамгершіліктің қасиеті, педагогикалық үрдістің нәтижесінде қалыптасуы экологиялық жауапкершілік болып табылады, адекватты, яғни тұлғаның қоршаған ортаға қатынасы жауапкершілігі арқылы байқалады.

Іскерлікті тәсіл оқытудың тиімділігі тәжірибемен бағытталып тексеріледі деген мағынаға сүйенеді. Бұл тәсілдің негізгі идеясы – жеке тұлғаның қоршаған ортаға деген жауапкершілікті қарым-қатынасты қалыптастыру, барлық ортада іскерлікті және табиғатпен қарым-қатынасты жеке тұлғаның саналы қоғамдық пайдалы экологиялық іскерлікті бағдарланған қоршаған табиғи ортаны зерттеуге және қорғауға бағытталған.

Біздің методикалық жүйені өңдеу барысында, әртүрлі тәсілдерді пайдаландық, осының шеңберінде, педагогикалық жүйе келесі компоненттерді қарастырады: білім беру мақсаты, педагогикалық үрдіс субъектілері, білім беру мазмұны, педагогикалық үрдістердің тәсілдері мен формалары, материалдық-техникалық базасы – барлығы бір-бірімен тығыз байланыста болып және білім беру жүйесінің негізі болып табылатындығын ескердік. Экологиялық мәдениетті қалыптастырудағы әдістемелік модель бұл мектеп пен ерекше қорғалатын табиғи аумақтың атқарылып отырған жұмыстары: дөңгелек үстелдер, дәрістер, ашық сабақтар, сайыстар арқылы оқушылардың экологиялық білімі, экологиялық тәрбиесі кеңейеді. Бізбен методикалық модель жүйесі экологиялық білім мен ағартушылығы ЕҚТА базасында оқушылардың экологиялық мәдениетін қалыптастыру үшін құрылған (Сурет 3).

ЕҚТА базасында экологиялық мәдениетті қалыптастырудағы гуманистік, құзыреттілікті, жеке бағытталған, мәдени, этикалық, іскерлік тәсілдерді әлеуметтік-қоғамның тапсырысы бойынша, әлеуметтік белсенді тұлғаның табиғатпен үйлесімді өмір сүруіне бағытталуын көздейді. ШҚО-дағы ЕҚТА-дың мектеп оқушыларында экологиялық мәдениетті қалыптастырудағы орны анықталды.

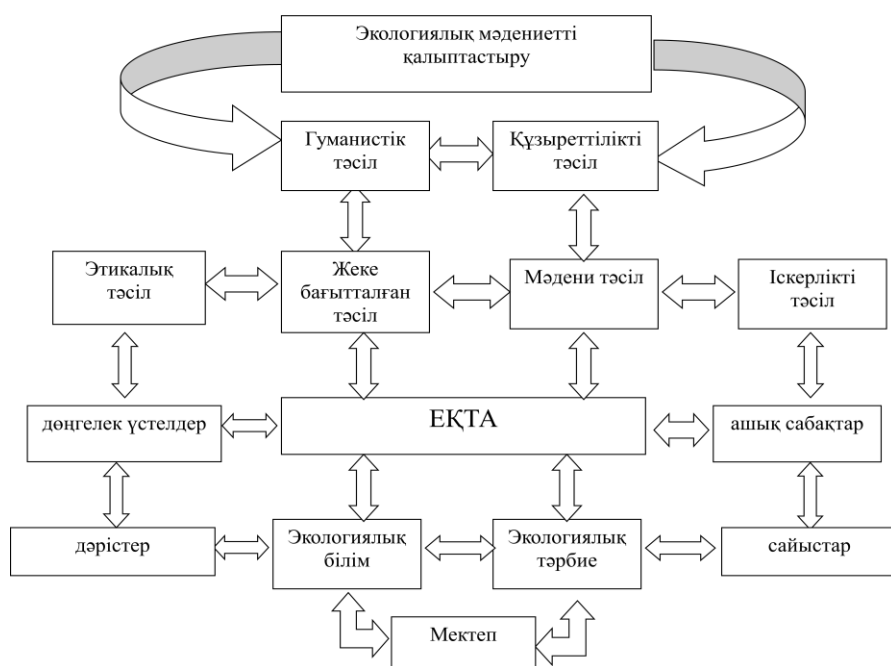

Сурет 3. – Экологиялық мәдениетті қалыптастырудағы әдістемелік модель

Мектеп оқушыларының экологиялық мәдениетінің деңгейін сауалнама жүргізу арқылы анықталды. Жалпы сауалнама бойынша Катонқарағай ауылының «Рыков атындағы орта мектебі» мен Семей қаласының № 37 гимназиясының оқушыларынан жауап алынды. Сауалнаманың нәтижесінде оқушылардың табиғатқа деген экологиялық мәдени көзқарасы зерттелді. Катонқарағай ауылының «Рыков атындағы орта мектебінің» оқушыларының экологиялық мәдениетін көрсеткіші Семей қаласының № 37 гимназиясының оқушыларының көрсеткіштерін салыстырғанда, жоғары екендігі анықталды. Бұл көрсеткіштің жоғары болуы Катонқарағай ұлттық саябағының атқарылып отырған іс-шараларының нәтижесі деуге болады.

Методикалық модель жүйесі ЕҚТА базасында оқушылардың экологиялық мәдениетін қалыптастыру үшін Катонқарағай мемлекеттік ұлттық табиғи саябағының экологиялық білімі мен ағартушылық жұмыстары негізінде құрылды. Әдістемелік модельде мектеп пен ерекше қорғалатын табиғи аумақтың, яғни Катонқарағай ұлттық саябағының базасында атқарылып отырған іс-шаралары негізінде экологиялық білім мен экологиялық тәрбиенің дамуында гуманистік, құзыреттілікті, жеке бағытталған, мәдени, этикалық, іскерлікті тәсілдерді пайдалану мақсатында экологиялық мәдениетті қалыптастыру негізделді. Бұл әдістемелік модельді Шығыс Қазақстан облысындағы ерекше қорғалатын табиғи аумақтарға ұсынуға болатыны көзделген.

### Әдебиеттер

1. Белгібаев, М.Е. Экологиялық мәдениет – қоғамның тұрақты дамуының негізі / М.Е. Белгібаев, Ә. Сералиев // География және табиғат. – 2015. – № 2. – Б.6-7.
2. Биекенов, К.Т. Әлеуметтанудың түсіндірме сөздігі / К.Т. Биекенов, М.А. Садырова. – Алматы: Сөздік-Словарь, 2007. – 89 б.
3. Дахин, А.Н. Моделирование педагогических явлений / А.Н. Дахин // Кадровые ресурсы инновационного развития образовательной системы // Материалы I всероссийского педагогического конгресса. – Москва: Изд-во МАНПО, 2007. – 205-209 с.

### ЭКОЛОГИЧЕСКАЯ КУЛЬТУРА ШКОЛЬНИКОВ НА ОСНОВЕ ОСОБО ОХРАНЯЕМЫХ ПРИРОДНЫХ ТЕРРИТОРИЙ

Р. Ермекқызы, Ж.Т. Мукаев

*В этой статье подчеркивается важность формирования экологической культуры школьников на основе особо охраняемых природных территорий. Современные экологические проблемы можно обобщить в результате долгосрочного развития социально-экономических процессов. Использование природных ресурсов для природных ресурсов привело не только к отвлечению человеческой природы, но и к культурному кризису. Поэтому необходимо учитывать, что сегодня вопросы повышения экологической культуры молодого поколения играют важную роль. В статье определена система экологической культуры для школьников путем проведения опроса. Система методической модели создана на основе экологических знаний и образовательной работы Государственного национального природного парка Катон-Карагай для формирования экологической культуры учащихся на основе особо охраняемых природных территорий.*

**Ключевые слова:** экологическая культура, методологическая модель, экологическое образование, гуманистический подход, этический подход

### ECOLOGICAL CULTURE OF SCHOOLCHILDREN ON THE BASIS OF SPECIALLY PROTECTED NATURAL TERRITORIES

R. Ermekkyzy, J.T. Mukayev

*This article emphasizes the importance of creating an ecological culture of schoolchildren on the basis of specially protected natural areas. Modern environmental problems can be generalized as a result of long-term development of socio-economic processes. The use of natural resources for natural resources has not only led to the distraction of human nature, but also to a cultural crisis. Therefore, it is necessary to take into account that today the issues of increasing the ecological culture of the younger generation play an important role. The article defines the system of ecological culture for schoolchildren by conducting a survey. The system of methodical model is created on the basis of ecological knowledge and educational work of the State National Natural Park of Katon-Karagay to form an ecological culture of students on the basis of specially protected natural territories.*

**Key words:** ecological culture, methodological model, ecological education, humanistic approach, ethical approach

МРНТИ: 14.35.07

**Г.С. Турсунгожинова, А.М. Ешенбаева**

Государственный университет имени Шакарима города Семей

### ПЕДАГОГИЧЕСКИЕ УСЛОВИЯ ФОРМИРОВАНИЯ ПРОФЕССИОНАЛЬНО-ЦЕННОСТНЫХ ОРИЕНТАЦИЙ БУДУЩИХ ПЕДАГОГОВ

**Аннотация:** Глобальные преобразования в социальной, экономической, политической сферах в стране повлекли новые тенденции в образовании. Общество характеризуется новым кругом ценностей, присущим культуре сегодня, это: образованность, толерантность, конкурентоспособность, гуманность,

*гражданственность, социализированность и т.д., что и определяет новые задачи педагогики. Создана необходимость в подготовке таких кадров, которые, имея высокий научный потенциал, психолого-педагогическую подготовку, были способны к работе по ориентации учащихся на социально значимые ценности, обозначенные происходящими переменами. Профессиональная подготовка будущих учителей переживает кризис традиционного подхода в педагогическом образовании. Изучение школьной и вузовской аудитории показывает необходимость ориентации студентов вуза педагогических специальностей на ценности учительской профессии на протяжении всего периода обучения.*

**Ключевые слова:** *ценность, ориентация, личность, компетентность, социум, адаптация, воспитание, рефлексивные способности, самоопределение, профессия.*

Педагоги подчеркивают, что изучаемый процесс связан с общением преподавателя с учениками и представляет собой педагогическое взаимодействие, которое включает в себя педагогическое влияние со стороны преподавателя, активное восприятие этого влияния и собственную активность будущих педагогов, проявляющуюся во влияниях на самого себя и на преподавателя.

Влияние личности учителя, ученого, писателя на формирование личности будущего педагога бесспорно и исследовано педагогами и психологами (Б.Г. Ананьев, П.П. Блонский, Л.И. Божович, М.С. Неймарк, А.П. Петровский, А.П. Сейтешев, К.Д. Ушинский и др.). Основные образования личности, в том числе и ценностные ориентации будущих педагогов, также зависят от воздействия личности выдающегося человека, являющегося для субъектов воздействия значимым [1, 2].

Древний философ Сенека утверждал, что трудно привести к добру нравоучением, легко – примером. Воспитание на примере педагога и психолога считают одним из универсальных средств воспитания.

И.Ф. Харламов считает, что «Исключительно большое влияние на воспитание личности оказывают образцы поведения других людей». В процессе формирования личности большое значение имеет положительный пример как метод воспитания.

«Биография выдающегося человека, его дела и мысли существенны для формирования личности, но не сами по себе, а как материал для ответа на вопросы, которые мы сами себе ставим» [3, с. 63].

Внимание этой проблеме уделял Т. Шибутани. Он подчеркивал роль общения со значимым другим в создании и укреплении «Я – концепции» и описывал социально-психологические механизмы этого влияния.

В словаре «Психология» под редакцией А.В. Петровского, М.Г. Ярошевского значимый другой – человек, являющийся авторитетом для данного субъекта общения и деятельности [4].

«Существующие определения личностной значимости распадаются на две основные парадигмы. Первая из них описывает значимость другого человека через те изменения, которые он произвел в данном индивиде; вторая ориентирована на соотношение и определенное совпадение характеристик значимого другого и ценностно – потребностной сферы индивида. Если в рамках первой парадигмы индивид рассматривается – как объект влияния значимого другого, то в рамках второй – он – субъект взаимодействия со значимым другим».

В.Н. Князев, исследуя психологические особенности понимания личности значимого другого как субъекта общения, выделил три зоны роста понимания личностных качеств другого. Первая зона связана с разработкой средств описания процессов и явлений понимания качеств личности другого человека. Для этих целей применяют традиционный для общей психологии понятийный аппарат, используя также понятия как «образ Я», «представление», «восприятие» и т.д., раскрывая их содержание применительно к проблеме понимания человека человеком - образ как регулятор общения и т.д.

Второе направление исследователь связывал с развитием средств объяснения явлений и процессов в этой области, с поиском психологических механизмов понимания другого человека. К числу таких понятий относятся, например, «идентификация», «стереотипизация», «эмпатия» и др.



Третью зону роста В.Н. Князев обуславливал необходимостью развития средств контроля и предсказания процесса понимания личности другого человека. К понятиям этого направления относит такие как «точность в понимании личности другого человека», «предполагаемая свежесть» и др. [5].

В социальной психологии значимые другие определяются как те, которые оказывают наибольшее влияние на ход нашей жизни.

Большой интерес для нас представлял анализ И.Г. Дубовым и А.М. Смирновым разработанной ими модели факторов восприятия значимого другого. Они отмечают, что определенные личностные характеристики субъекта влияния, обеспечиваемые значимые изменения личности реципиента, не всегда осознаются последними. В частности, это относится к значимости индивида, основывающейся на индивидуально-специфическом влиянии, которое вряд ли будет представлено в структуре восприятия реципиента. С другой стороны, некоторые эмпирически выявленные и описанные в литературе различные виды значимости, такие, как референтный и социометрический статусы, могут в сознании реципиентов объединяться в один общий фактор, задающий некое единое основание для оценки значимых других. Можно предположить, что это касается в первую очередь таких категорий, как «референтность», «авторитетность» или «неформальный авторитет» и «ролевой статус». Кроме того, субъективная картина категоризации значимого другого, вероятно, может существенно изменяться в процессе личностного развития. В частности, с накоплением жизненного опыта должна расти дифференциация факторов, могут также проявляться новые и исчезнуть старые [6].

Выделенные И.Г. Дубовым и А.М. Смирновым критерии, задающие значимость одного индивида для другого (эмоциональная привлекательность, референтность, авторитет и роль), подверглись эмпирической проверке. Исследователи показали, что выделенная структура восприятия лишь частично соответствует описанным теоретическим представлениям об основных факторах, обуславливающих значимость других людей. Не выделились в самостоятельный фактор ценностные ориентации личности, ее информированность и статусно – ролевые характеристики. Структура восприятия значимого другого для возрастной группы 15-17 лет задается четырьмя основными факторами, обозначенными как "эмоциональная привлекательность", "деловые способности", "неординарная внешность" и "загадочность" [7].

Теперь считаем возможным сформулировать педагогические условия формирования профессионально-ценностных ориентаций.

Для создания теоретической модели формирования профессионально-ценностных ориентации и выделения компонентов рассмотрим имеющийся опыт исследований по данной проблеме.

Изучению проблемы формирования духовно-нравственных ценностей будущего учителя музыки посвящено исследование В.В. Богатова. Данное исследование имеет для нас первостепенное значение, так как в нем экспериментально обоснованы положительные проявления личности будущего учителя посредством приобретения духовно-нравственных ценностей. Ценность профессии для личности будущего учителя, как заключает автор, во многом зависит от того, насколько она может способствовать реализации принятой системы ценностей, исполнению жизненных планов и развитию желаемых черт личности.

Формирование духовно-нравственных ценностей В.В. Богатов рассматривал как процесс и как результат целенаправленного воздействия на личность студента. Как процесс, формирование духовно-нравственных ценностей, предполагает единство ведущих его компонентов /опыт восприятия, освоения категорий эстетики, оценочной и ценностно-ориентационной деятельности/. Как результат развития духовно-нравственных ценностей – представляет интеграционный показатель уровня развития общей и профессиональной культуры будущего специалиста, его готовности к предстоящей профессиональной деятельности. Автор выявил наличие трех уровней сформированности духовно-нравственных ценностей будущих учителей – эмоционально-эмпирического (низкий – 33,5%), содержательно-оценочного (средний – 52,8%) и деятельно-творческого (высокий – 13,7%).

Ценность работы В.В. Богатова для нас заключена в подтверждении того, что сформированная система духовно-нравственных ценностей будущего педагога характеризуется расширением социальной активности, положительным отношением к

учебной деятельности, стремлением к сопереживанию, активной социокультурной деятельности. «Ценность профессии для личности будущего учителя во многом зависит от того, насколько она может способствовать реализации принятой системы ценностей, исполнению, жизненных планов и развитию желаемых черт личности» [8, с.16]. Раскрытию этих возможностей уделено большое внимание. В то же время, формирование духовно - нравственных ценностных ориентации в профориентации учителя не отходит на второй план.

Для нашего исследования интересны научные труды по проблеме ориентации школьников на социально и духовно значимые ценности А.В. Кирияковой и А.Д. Солдатенкова. Ученые пришли к выводу, что педагогический смысл понятия «ориентация» происходит от многозначного его содержания и рассмотрен учеными как необходимый компонент любой сферы жизнедеятельности: труда, познания, искусства, общения. Ориентация определена как процесс и результат.

Ориентация, как результат, определяется свободным владением широким кругом знаний в определенной области и подразумевает одновременно то, что приобретенный человеком уровень – это своеобразный, необходимый фундамент для постоянного поиска, развития, совершенствования и углубления имеющихся представлений.

Ориентация – как процесс – это проективные действия от замысла до результата: точный, правильный выбор цели, средств ее достижения, оценка действия в сопоставлении поступка с общей направленностью, планами, жизненными ценностями [9].

Процесс ориентации совершается в определенных временных и пространственных рамках, так как выбор жизненного пути, построение планов, самоопределение личности в сфере познания, общения, труда в значительной мере обретают свои очертания к моменту окончания школы. В качестве пространственных ограничений процесса ориентации выступает школа, которая является для школьника центром социума, в котором он живет, действует в чрезвычайно важный период своей жизни – взросления и самоопределения.

Такое понимание процесса ориентации предполагает наличие, по меньшей мере трех точек зрения:

*Первая* подразумевает то, каким должно быть ценностное наполнение содержания образования и воспитания.

В качестве таких идей, способных интегрировать содержание воспитания, они выделяют следующие:

- идея свободы в ценностной категории «Отечество»;
- идея экологии и милосердия в «Жизни» как глобальной ценности общества и личности;
- идея гуманизма в группе ценностей «Человек»;
- гармония в «Красоте»;
- истина в «Познании»;
- нравственность, бизнес и творчество в приоритетной ценности «Труд».

*Вторая* точка зрения направлена на выявление педагогических закономерностей и механизмов освоения ценностей общества личностью.

Для исследования педагогических закономерностей и механизмов освоения ценностей общества личностью Кириякова А.В. и Солдатенков А.Д. закон возвышения потребностей рассматривали в исследованиях как принцип ориентации.

Логика развития возвышения потребностей личности приводит к пониманию необходимости создания в педагогическом процессе таких условий и ситуаций, в которых школьнику необходимо овладение механизмами ориентации /поиска, оценки, выбора, проекции/, их переноса в различные сферы деятельности и интеграции в целостную линию развития ориентаций [10].

*Третье* направление посвящено выявлению педагогических условий становления жизненных ориентиров школьников. Выявленный комплекс условий необходим для достаточно высокого уровня формирования значимых ценностей и включает в себя много позиций. В том числе восхождение учителя к ценностям детства. Это весьма своеобразное, но совершенно необходимое условие взаимообмена учителя и учащихся эмоционально-нравственными ценностными отношениями, совместного поиска, совместной оценки и прогноза. Для реализации этого условия необходимо приобщение самого учителя к ценностям общества, свобода собственного выбора в творчестве и самореализации,

овладение учителем основы диагностики и прогнозирования, принятие учителем гуманистического критерия сотрудничества, стремление к овладению новыми технологиями воспитательного процесса, стремление к тому, чтобы достичь эмоционального резонанса, совершенствования собственного "Я", свободы общения, понимания ребенка.

Данный опыт работы исследователей важен для нас тем, что в нем была выявлена и экспериментально подтверждена ориентация школьников на социально и духовно значимые ценности и подготовка учителей к решению задач данного процесса. Ориентация на значимые ценности рассмотрена как восхождение личности к ценностям на основе закона возвышения потребностей через разрешение противоречий между потребностью самоопределения и возможностями, имеющимися в жизнедеятельности школьника, между предоставлением школьнику свободы самоопределения в сфере познания, общения, труда и неумением личности воспользоваться предоставленными возможностями, между объективно значимыми ценностями и их субъективной значимостью для школьника [11].

### Литература

1. Блонский П.П. Избранные педагогические произведения. М., 1961.– 347 с.
2. Абдуллина С.А. Общепедагогическая подготовка учителя в системе высшего педагогического образования. – М.: Просвещение, 1990. – 141 с.
3. Дубровина И.В., Круглов Б.С. Психологические аспекты формирования ценностных ориентаций и интересов учащихся // Ценностные ориентации и интересы учащихся. М.: Педагогика, 1983. – С.17-33
4. Краткий психологический словарь // Под ред. А.В. Петровского, М.Г. Ярошевского – М.: Политиздат, 1985. – 431 с.
5. Князев В.Н. Психологические особенности понимания личности значимого другого как субъекта общения. Диссертация ... канд. психол. наук – М.:1983. – 171 с.
6. Дубов И.Г., Смирнов Л.М. Особенности восприятия значимых других старшеклассниками. //Вопросы психологии. – 1991. №3. – С. 30-36
7. Дубровина И. В. Об индивидуальных особенностях школьников. М.: 1975. – 64 с.
8. Богатов В.В. Формирование духовно-нравственных ценностей будущего учителя музыки. Автореферат диссертации. кандидат. педаг. наук. М., 1995. – 16 с.
9. Бодалев А.А. Личность и общение. – М.: Международная педагогическая академия, 1995. – 328 с.
10. Коршунов А.М., Мантатнов В. В. Диалектика социального познания. – М.: Политиздат, 1988. – 383 с.
11. Йовайша Л. А. Проблемы профессиональной ориентации школьников М.: 2003. – 235 с.

### БОЛАШАҚ ПЕДАГОГТАРДЫҢ КӘСІБИ-ҚҰНДЫЛЫҚ БАҒДАРЛАРЫН ҚАЛЫПТАСТЫРУДЫҢ ПЕДАГОГИКАЛЫҚ ШАРТТАРЫ

Г.С. Турсунгожинова, А.М. Ешенбаева

*Елдің әлеуметтік-экономикалық және саяси салалардағы әлемдік өзгерістер білім беру саласындағы жаңа тенденцияларды әкелді. Бүгінгі күні қоғам заман талабына мен мәдениетіне тән жаңа құндылықтарды ауқымын сипаттайды: білімділік, төзімділік, бәсекеге қабілеттілік, адамгершілік, азаматшылық және т.б., жаңа педагогикалық тапсырманы анықтайды. жоғары ғылыми әлеуеті, психологиялық-педагогикалық білімі бар, осындай кадрларды дайындау қажеттілігі құрылды, әлеуметтік маңызы бар құндылықтар бағдарында оқушылармен жұмыс істеу, болып жатқан өзгерістермен көрсетілген. Мектеп және университеттік ортаны зерттеуі; педагог кәсібінің құндылықтарын оқу процесінің соңына дейін педагогикалық мамандықтарының ЖОО студенттерінің бағдар қажеттігін көрсетеді.*

**Түйін сөздер:** құндылық бағдары, жеке басын куәландыратын, біліктілік, социум, бейімдеу, тәрбиелеу, рефлексиялық қабілетін, өзін-өзі кәсібі

## PEDAGOGICAL CONDITIONS FOR FORMING PROFESSIONALLY-VALUABLE ORIENTATIONS OF FUTURE TEACHERS

G.S. Tursungozhina, A.M. Eshenbayeva

*Global transformations in the social, economic, and political spheres in the country have led to new trends in education. The society is characterized by a new range of values inherent in the culture today: education, tolerance, competitiveness, humanity, citizenship, socialization, etc., which determines the new tasks of pedagogy. A need has been created for the training of such cadres who, having a high scientific potential, psychological and pedagogical training, were able to work to orient students toward socially significant values, marked by the changes taking place. The professional training of future teachers is going through a crisis of the traditional approach in pedagogical education. The study of school and university audiences shows the need for students of the university of pedagogical specialties to focus on the values of the teaching profession throughout the entire period of study.*

**Key words:** value, orientation, personality, competence, society, adaptation, education, reflexive abilities, self-determination, profession

МРНТИ:29.01.45

**Ұ.Б. Калиева, М.Ж. Байжуманов**

Семей қаласының Шәкәрім атындағы мемлекеттік университеті

### ФИЗИКА ПӘНІ АРҚЫЛЫ БІЛІМ АЛУШЫЛАРДЫҢ ЗЕРТХАНАЛЫҚ ЖҰМЫСТАРЫ БОЙЫНША ЗЕРТТЕУ ҚАБІЛЕТТЕРІН ҚАЛЫПТАСТЫРУ

**Аңдатпа:** Мақалада зерттеу түсінігі, әдісі, дағдысы жөнінде түсінік беріле отырып, білім алушылардың физика пәнінен жүргізілетін зертханалық жұмыстар арқылы зерттеу қабілеттерін қалыптастыру мәселелері қарастырылады. Білім алушыларды зерттеуге араластыру жоғары кәсіби білім беру кезеңіндегі көкейтесті мәселелердің бірі болып табылады, оларда теориялық ойлау қалыптасады және оның негізінде – қоршаған орта заңдылықтарын біртұтас түсінуді қамтамасыз ететін қабілет қалыптасады. Мақалада зерттеу әдісін жүргізу мәні, зерттеу түсінігінің көпқырлығы қарастылып, мектеп курсындағы зерттеу жұмыстарының рөлімен қорытынды жасалады. Мақалада жасалған негізгі тұжырымдар мен қорытындыларын мектептің физика курсында мұғалімдерге дидактикалық көмек ретінде қолдануға болады. Мақала тақырыбы бойынша зерттеу қабілеттерін қалыптастыруда мектеп курсындағы эксперименттер мен зерттеу жұмыстарының пайдаланылу аясы, және оның қаншалықты тиімді болатыны зерделенген.

**Түйінді сөздер:** зертханалық жұмыстар, қалыптастыру, білім алушылар, зерттеушілік, ғылым.

Б.В.Всесвятский жазғандай, зерттеулер оқушыны бақылау жүргізуге, жеке заттардың қасиеттеріне тәжірибе жүргізуге баулиды. Бүкіл осы үрдіс – белсенді бала жаратылысына жауап беретін үрдіс екендігі өте маңызды, ол оңды эмоционалдық бояулармен беріледі. Екеуін де салыстырып жалпылаған кезде деректердің (жай сөздің емес) мықты негізін береді. Ол оқушылардың қоршаған ортаға біртіндеп бейімделуіне негіз болады, өзінің санасында әлемнің ғылыми сипаты туралы өзіндік білім мен жасампаздық ғимаратын салуға мықты негізін береді.

Зерттеу әдісі – өзінің жеке шығармашылық және зерттеушілік дағдылары арқылы білім алу жолы. Оның негізгі салыстырмалылары – проблемаларды анықтау, болжамдарды жасау және тізбектеу, бақылау, тәжірибелер, сонымен қатар солардың негізінде жасалған ойлар мен талқылаулар. Оқыту кезінде зерттеушілік әдістерді қолдану барысында ауыртпалық ортасы шынайылықтың деректері мен оның талдауларына ауады. Зерттеушілік дағды деп – біз өзіндік таңдаумен, оқушыларға қолжетімді материалмен зерттеудің амалдары және әдістерін қолданумен шартталған зияткерлік және практикалық дағдыларды білеміз [1].

Зерттеушілікке оқыту – оқушының қоршаған ортасын өз бетінше танып білуге деген табиғи ынтасы негізінде құрылған тәсіл. Зерттеушілікке оқытудың негізгі мақсаты – оқушының өз бетімен шығармашылық жаңа іс – әрекет тәсілдерін игеруге дайындығы мен қабілетін қалыптастыру. Оқушыны ізденушілікке баулу, оған зерттеу дағдысы мен білігін игерту бүгінгі білім беру саласының маңызды міндеті болып табылады.

«Зерттеу» түсінігі үлкен кеңес энциклопедиясында «Жаңа білім алу процесі және танымдық әрекет түрлерінің бірі болып табылады» делінген. Танымдық әрекет оқуы үшін қабылдаушылық және өзгертушілік сипатта болуы мүмкін. Оқушының танымдық өзгертушілік әрекеті зерттеушілік деп аталатын әдістің көмегімен жүзеге асырылады. Соңғы жылдары «зерттеушілік әрекеті» мәселесіне жаңа термин ретінде – «зерттеушілік әдебі» термині еңгізілді. А.И.Савенков «зерттеушілік әдебі – күрделі психикалық құбылыс, оған нақты анықтама берілмейді» дейді. Ол өз еңбектерінің бірінде: «Зерттеушілік әдебі – аспаптар іздестіру, белгісізден белгіліге қарай бағытталған әрекет, ал зерттеуге оқыту – зерттеушілік әдебі негізінде құрылған оқыту түрі» деп түсіндіреді [2].

Ал, біздің қолдануымызда зерттеушілік әдебіндегі басты ерекшелік – өзін – өзі тәрбиелеу, өзін – өзі дамыту арқылы қалыптасатын зерттеушілік белсенділігі. Сонымен қатар, әр адам өзін қоршаған ортасымен қарым – қатынасы түрліше болуына байланысты, оның әдебі түрлі формада байқалады. Адамның зерттеушілік әдебі шығармашылықта байқалады. Ал, шығармашылық зерттеушілік әдебінің басты сипатын білдіреді. Зерттеушілік шығармашылық ізденіс адамға екі жақты көзқараста: бірінші, қандай да бір жаңа өнім алу жағынан, екіншісі, ізденіс үрдісінің мәні жағынан маңызды. Адам тек шығармашылығының нәтижесімен ғана емес, сонымен қатар шығармашылық-зерттеушілік үрдістің өзінен ләззат алуға қабілетті. Зерттеушілік әрекет пен зерттеушілік әдебі мағыналары мәндес болып табылады.

Осы орайда, біз «зерттеушілік оқыту» мен «оқытудың зерттеушілік әдістері» біздің заманымызда танымдық әрекеттің бірі болып табылатын жаңа білім алуды шығару үрдісі деген қорытынды шығарамыз. Зерттеуге қызығушылық оқушылар өздігінен кейбір қиындықтарды үнемі шеше алмау салдарынан жоғалып кетуі мүмкін. Осы жерде оларға көмекке мұғалім келе алады. Мұғалімнің міндеті нені қалай жасау керектігін айтып беру емес, пайда болған мәселені оқушының өзі шеше алатындай жол көрсету. Ол оқушының мотивациясын ғана сақтап қоймай, тіпті оны жоғарылатуға ықпал етеді.

Өз кезегінде зерттеушілік дағдының жалпы жеке тұлғаны дамытуда қарау және көру, бақылау қабілеттерін дамыту шартары деп анықтауға болады.

Зерттеушілік дағдылар негізінде төмендегі көрсеткіштер жатады:

- оқушылардың танымдық білік пен дағдыларын дамыту;
- ақпараттық кеңістікте бағыт ала білу;
- өз білімін өздігінен құрай алу дағдысы;
- ғылымның әралуан саласындағы білімдерін кіріктіре алу дағдылары;
- сыни тұрғыдан ойлай білу дағдысы.

Зерттеумен айналысу оқушының жеке және шығармашылық қабілеттері мен зерттеу, ойлау дағдыларын дамытады және оқушы өзі үшін «жаңалық» ашады. Зерттеу әрекеті баланы дамытады және ол шығармашылық арқылы көрініс табады. Зерттеу дағдысын қалыптастыру психологтардың айтуы бойынша жеке тұлғаның өзін – өзі дамыту мен дамуы үшін өте маңызды. Оқушының зерттеушілік дағдысының қалыптаспауы тұлғаның кез келген қиындықты жеңе алмауына, мәселені шешудегі дәрменсіздікке әкеледі. Оқушының қабілетін айтпаса, дамытпаса өз мүмкіндігінен төмен оқуына әкеп соғады. Зерттеу жұмысы күнделікті қолданыста көбінде жаңа білімді меңгеру үрдісі, яғни адамның танымдық әрекетінің бірі ретінде түсініледі. Білім берудің теориясы мен практикасы көз қарасынан қарағанда ғылыми зерттеу қызығушылық туғызады.

Зерттеу дағдысы ғылыммен айналысатын адамдарға ғана тән емес, сондай – ақ адамның түрлі саладағы қызметіне қажет. Оқушы бойында зерттеушілік дағдыларын дамытуда кіші мектептен бастаған жөн. Себебі оқушы табиғатынан зерттеуші, ал зерттеу ізденімпаздығы – табиғи қасиет. Зерттеу белсенділігі – оқушының мінез құлқының табиғи қасиеті. Оқушыға табиғатынан берілген белсенділік оның зерттеу әрекетінің негізін құрайды. Оқушыны жастайынан зерттеушілікке баулу, оған зерттеу дағдысы мен біліктілігін игерту бүгінгі білім беру ісінің маңызды міндеті. Зерттеу, зерттеу тәртібі, зерттеу қызметі түсінігі туралы ғалымдар А.И. Савенков, Н.Б. Шуманова, Н.И. Дереклеева, У.Б. Жексенбаевалардың

еңбектерімен танысу арқылы білуге болады. Сондай-ақ оқушылардың ғылым зерттеу жұмыстарын ұйымдастыру туралы толық мағлұмат береді [3].

Ғылыми зерттеуге үйрету – оқытудың ерекше тәсілі оқушының өз бетімен қоршаған ортаны танып білуіне деген табиғи талпынысы. Зерттеуге үйретудің басты мақсаты – адам өмірінің кез келген саласындағы жаңа тәсілді өз бетімен шығармашылықпен меңгерудегі оқушының қабілеттілігі мен даярлығы. Зерттеу жұмысын ұйымдастыру нәтижесі – оқушының шығармашылық қабілетін дамыту, оның білім, біліктілігін зерттеу дағдысын қалыптастыру. Зерттеу жұмысында екі нәтиже болады. Біріншісі оқушының даярлаған еңбегі – баяндамасы, есебі, екіншісі педагогикалық нәтижесі – ол өз бетіндік, шығармашыл, зерттеу жұмысын жүргізудің тәжірибесін жинақтау болып табылады. Оқушыларды зерттеуге үйретудің мақсаты: оқушылардың зерттеу қабілеттерін жетілдіру арқылы тұлға ретінде жеке шығармашылық мүмкіндіктерін дамыту.

Зерттеу жұмыстары жалпы жүйенің негізгі кезеңдері [4]:

1. Проблеманың өзектілігі (болашақ зерттеулерді анықтау, проблеманы табу);
2. Зерттеу саласын анықтау (негізгі мәселелерді белгілеу);
3. Зерттеу тақырыбын таңдау (зерттеу шеңберін белгілеу);
4. Шешімге келу тәсілдерін анықтау, жүйелеу (зерттеу әдістерін таңдау);
5. Зерттеу жүргізудің жүйелілігін анықтау;
6. Ақпаратты жинау, реттеу (алған білімдерін есепке алу);
7. Алған материалдарды жинақтау, талдау (белгілі әдіс – тәсілдерді қоладан отырып, материалдарды жинақтау);
8. Есеп беруге дайындалу (негізгі түсініктерге анықтама беру, зерттеу нәтижесі бойынша хабарлама дайындау);
9. Баяндама (зерттеу нәтижелерін құрбылары алдында баяндау, сұрақтарға жауап беру).

Оқушылардың физика бойынша алған білімдері едәуір терең және берік болуы үшін және оларда білік пен дағдыны дұрыс қалыптастыру үшін мектептің физикалық эксперименттің алатын орны ерекше. Өйткені, демонстрациялық эксперимент физикалық құбылыстар мен заңдарды көрнекті түрде көрсету арқылы, олардың дұрыстығына оқушылардың көздерін жеткізсе, зертханалық жұмыстар қойылған эксперименталдық мақсатқа өздігімен жетуге тәрбиелейді, іздепаздыққа және табандылыққа баулиды. Сондықтан эксперименттің қандай түрі болмасын, әрқайсысының өзіндік ерекшеліктері, оқушылардың ғылыми-техникалық ой өрісін дамытудағы ролі бар. Оқытудың эксперименттік тәсілін тиімді және орнымен пайдалану арқылы оқушылардың алған білімдерінің сапасы жоғарылайды, физика мен техникаға деген қызығушылықтары артады. Мектептің физикалық эксперименті тек физикалық заңдар мен құбылыстарды көрсетуге ғана емес, политехникалық бағытта да орындалуы мүмкін. Бұған политехникалық материалының негізінде құрылған тәжірибелердің жиынтығын жатқызуға болады. Олар - әртүрлі техникалық механизмдер мен құрылғылардың, техникалық объектілер мен қондырғылардың құрылыстары мен жұмыс істеу принциптері жайлы жасалынатын тәжірибелер. Ол тәжірибелердің бірқатары жеке физикалық приборлар мен жабдықтардан құрастырылса, енді бірқатары техникалық механизмдер мен құрылғылардың, машиналар мен қондырғылардың арнайы жасалынған модельдері арқылы тікелей орындалады.

Оқыту процессінде физикалық тәжірибелердің жиі көрсетілуі физика курсының мазмұнын өндіріс пен техникаға, жалпы өмірге едәуір жақындатады, оқушылардың физика пәнін интеллектуальдық ынта – жігермен оқуларына үлкен мүмкіндіктер мен оларға физика ғылымының қазіргі өмірдегі алатын орынын, ғылыми – техникалық прогресстегі басты ролін дұрыс түсіндіруіне және онымен байланысты қазіргі саналуан техника салалары негізінде құрылған материалдық өндірістерге қажетті мамандықтар жайлы нақты мәліметтер беруге сәтті жағдайлар жасайды. Ал бұл шарадан басқа оқушылар күнделікті өмірден, ақпараттық жүйелерден, қоршаған адамдардың әңгімелерінен қоғамдық қажеттіліктер жайлы біршама хабардар екендігі белгілі.

Мектептің физикалық экспериментін қазіргі талаптарға сай, оқу бағдарламасы бойынша өткізу мұғалімнің кәсіби дайындығына және шығармашылық ізденісіне тікелей байланысты шаруа. Дегенмен, кейбір жағдайларда ол физика кабинетінің материалдық жабдықтылығына т. б. бірқатар факторларға да байланысты.

Физика курсының оқу бағдарламасына сәйкес физикалық тәжірибелер курсты оқуға кіріскен 7 сынып оқушыларынан бастап, оны тәмамдауға бет бұрған 11 сынып оқушылары

үшін, барлық оқыту процессінде орындалып отырады. Әсіресе олардың шоғырлануы физикаға оқытудың бірінші сатысында екендігін байқауға болады. Ал физикалық эксперимент түрлері бойынша олар көбінесе демонстрациялық тәжірибелер түрінде көрсетіледі.

Мектептің физика курсының политехникалық оқу материалының теориялық негіздерімен танысса да, техникалық мазмұндағы тәжірибелерді көрсе де мектеп бітірген оқушылардың қазіргі замандағы қарапайым еңбек құралдарын дұрыс пайдалана білмеуі екінші жағдай. Әсіресе олар қарапайым механизмдерді, электр энергиясын қажетті жағдайлар үшін пайдалана алмайды. Мәселен, адам еңбегін жеңілдететін механизмдер — рычаг, блок, полиспас, механикалық берілістердің түрлері, немесе электр энергиясын пайдалануда — трансформатор, электр қозғалтқыштары, айналымы тоқтың түзеткіштері сияқты көптеген механизмдерді, приборлар мен қондырғыларды еңбекке пайдалану олар үшін үлкен проблема. Мұның басты себептері — оқушылардың физика курсы бойынша білім деңгейінің төмендігі, физикалық тәжірибелердің мағынасын дұрыс түсінбеуі, теориялық білімдерді адамның іс-әрекетімен ұштастыра білмеуі, политехникалық оқу материалы мен оның эксперименталдық негіздерін түсінбеуі деуге болады. Оның үстіне мектепте физика курсы оқыту процессінде демонстрациялық тәжірибелердің аз көрсетілуі және лабораториялық жұмыстардың аз орындалуы да оқушылардың білім деңгейі мен біліктілігін төмендетеді.

Сонымен, осы келтірілген қысқаша мәліметтерден, мектептің физикалық экспериментінің оқушылардың білімдері мен біліктіліктерін едәуір тереңірек және берік қалыптастыруға, оларды практика жүзінде пайдалана білуге, физика мен техникаға қызығушылықтарын арттыруға зор мүмкіндіктер жасайтындығына көз жеткізуге болады. Ал оқу процесінде кездесетін олқылықтар осындай мүмкіндіктерді тежеп, оқушылардың білім сапасы мен біліктілік қабілеттерінің төмендеуіне алып келетіндігін көруге болады.

Мектептің физикалық экспериментінің ішінде оқушылардың зертханалық жұмыстарының алатын орны ерекше. Олар әсіресе оқытудың бірінші сатысында оқушыларда практикалық білік пен дағдыны, өздігінен жұмыс істеу қабілеттерін тәрбиелеу үшін аса қажет.

### **Әдебиеттер**

1. Анциферов Л.И., Пищиков И.М. Практикум по методике и технике школьного физического эксперимента: Учеб. пособие для студентов пед. ин-тов по физ.-мат. спец. — М.: Просвещение, 1998. — 225 с.
2. Кабинет физики средней школы / А.Г. Васканян, Е.С. Грейдина, Б.С. Зворыкин и др.; Под ред. А.А. Покровского. — М.: Просвещение, 1999. — 159 с.
3. Намазбаев Қ.Т. Орта мектепте физиканы оқыту әдістемесі. I бөлім. Теориялық негіздер. «Физика» мамандығы бойынша студенттерге арналған оқу құралы. — Талдықорған, I. Жансүгіров атындағы Жетісу мемлекеттік университетінің баспаханасы, 2013. — 247 б.
4. Намазбаев Қ.Т. Мектептің физика кабинетінің негізгі құрал — жабдықтары бойынша лабораториялық практикум жұмыстары: жоғары оқу орындарының физика мамандығы студенттеріне арналған оқу құралы. — Талдықорған, 2008. — 62 бет.

### **ФОРМИРОВАНИЕ ИССЛЕДОВАТЕЛЬСКИХ СПОСОБНОСТЕЙ ОБУЧАЮЩИХСЯ В УСЛОВИЯХ ЛАБОРАТОРНЫХ РАБОТ ПО ФИЗИКЕ**

Ұ.Б. Калиева, М.Ж. Байжуманов

*В статье рассматриваются вопросы формирования исследовательских способностей у обучающихся с помощью лабораторных работ по физике. А также даны определения терминам: понятия исследования, методы исследования, алгоритм исследования. Приобщение школьников к научным исследованиям становится особенно актуальным на этапе высшего профессионального образования, когда у них формируется теоретическое мышление и на его основе — способность, обеспечивающий целостное понимание закономерностей окружающей действительности. В статье раскрывается сущность исследовательского подхода в образовании; прослеживается роль и место исследовательской деятельности в развитии общества, делается вывод о существенном значении развития исследовательской деятельности. Основные идеи и*

выводы, сделанные в статье, могут быть использованы как дидактическая помощь учителям на курсе физики школы. Рассмотрены эффективность формирования исследовательской способности в рамках лабораторных работ школьного курса физики.

**Ключевые слова:** лабораторные работы, формирование, студент, исследование, наука.

## FORMATION OF RESEARCHES ABILITIES OF STUDENTS IN TERMS OF LABORATORY WORKS ON PHYSICS

U.B. Kaliyeva, M.Zh. Baizhumanov

*The article describes the stages of the organization of extracurricular research and design activity of students in physics: the formation of a material base; definition of the activities; involvement of students in the activities; bases of technology implementation research. Familiarizing students to scientific research becomes particularly relevant at the stage of higher education, when they formed the theoretical thinking and on its basis – intelligence that provides a holistic understanding of the environmental laws of reality. The article reveals the essence of the research approach in education; traced the role and place of research in the development of society, concludes a significant importance to the development of research activities.*

**Key words:** laboratory work, forming, student, research, science

МРНТИ: 15.21.61

**Г.С. Жолдыбаева**

Казахский гуманитарно-юридический инновационный университет, г. Семей

## ФОРМЫ ПСИХОЛОГИЧЕСКОЙ ПОМОЩИ ДЕТЯМ С ОГРАНИЧЕННЫМИ ВОЗМОЖНОСТЯМИ В ОБРАЗОВАТЕЛЬНОМ ПРОСТРАНСТВЕ

**Аннотация:** Дети с ограниченными возможностями здоровья – это дети, состояние здоровья которых не позволяет осваивать образовательные программы вне специальных условий обучения и воспитания.

Дети с ограниченными возможностями находятся в очень сложном положении эмоционально, морально и психологически.

На современном этапе развития общества остро обозначилась проблема ухудшения здоровья детей и подростков, увеличилось число детей с ограниченными возможностями здоровья. Отмеченная проблема обусловлена и зависит от таких факторов, как состояние окружающей среды, экономическое положение в обществе, наследственность и здоровье родителей, условия жизни и воспитания в семье, в образовательном учреждении.

Понятие «дети с ограниченными возможностями» охватывает категорию лиц, жизнедеятельность которых характеризуется какими-либо ограничениями или отсутствием способности проживания в рамках, считающихся нормальными для человека данного возраста.

В статье дается характеристика детей с ограниченными возможностями в развитии, причины способствующие отклонению в развитии. Подробно изучены направления психологической помощи детям с ограниченными возможностями в развитии, описаны формы и методы работы педагога-психолога с данной категорией детей.

**Ключевые слова:** психокоррекционные методы, формы работы с детьми, ребенок с ограниченными возможностями здоровья, особые дети, особые образовательные потребности, психологическое сопровождение, сказкотерапия.

Организационной основой реализации государственной политики Республики Казахстан в сфере образования является Государственная программа развития образования Республики Казахстан на 2011-2020 годы, обеспечивающая продолжение модернизации казахстанского образования. Целями программы являются обеспечение



равного доступа всех участников образовательного процесса к лучшим образовательным ресурсам и технологиям; удовлетворение потребности учащихся в получении образования, обеспечивающего успех в быстро меняющемся мире; формирование в общеобразовательных школах интеллектуального, физически и духовно развитого гражданина Республики Казахстан.

В настоящее время, в силу социально-экономических преобразований, происходящих в обществе, а также постоянно увеличивающегося количества детей с отклонениями в развитии, особо актуальной становится проблема поиска новых, эффективных направлений оказания коррекционной психолого - педагогической помощи названной категории детей.

На сегодняшний день особенно остро обозначилась проблема существенного роста числа детей с нарушениями в психическом развитии.

На современном этапе становления психологической службы образования дети с ограниченными возможностями – это дети, имеющие различные отклонения психического или физического плана, которые обуславливают нарушения общего развития, не позволяющие детям вести полноценную жизнь.

Основными причинами, способствующими этому, считаются следующие:

- увеличение количества детей, рождающихся с признаками перинатальных патологий (перинатальная энцефалопатия);
- ухудшение состояния здоровья детей из-за неблагоприятной экологической обстановки и отрицательного психологического климата в некоторых семьях, равнодушия многих родителей к детям при сохранении заботы о внешнем благополучии.

По классификации, предложенной В.А.Лапшиным и Б.П.Пузановым, к основным категориям аномальных детей относятся:

- дети с нарушением слуха (глухие, слабослышащие, позднооглохшие);
- дети с нарушением зрения (слепые, слабовидящие);
- дети с нарушением речи (логопаты);
- дети с нарушением опорно-двигательного аппарата;
- дети с умственной отсталостью;
- дети с задержкой психического развития;
- дети с нарушением поведения и общения;
- дети с комплексными нарушениями психофизического развития, с так называемыми сложными дефектами (слепоглухонемые, глухие или слепые дети с умственной отсталостью) [3].

Дети с ограниченными возможностями здоровья – это дети, состояние здоровья которых препятствует освоению образовательных программ вне специальных условий обучения и воспитания [1].

Группа школьников с ОВЗ чрезвычайно неоднородна. Это определяется, прежде всего, тем, что в нее входят дети с разными нарушениями развития:

- с нарушениями слуха, зрения, речи, опорно-двигательного аппарата, интеллекта;
- с выраженными расстройствами эмоционально-волевой сферы, включая РДА (аутизм);
- с задержкой и комплексными нарушениями развития, дети с синдромом Дауна.

Таким образом, самым главным приоритетным направлением в работе педагога с подобными детьми является индивидуальный подход с учетом специфики психики и здоровья каждого ребенка.

Сложность и характер нарушения нормального развития ребенка определяют особенности формирования у него необходимых знаний, умений и навыков, а также различные формы педагогической работы с ним.

В настоящее время вниманию психолога-педагога представлено большое количество форм и методов работы с детьми с ограниченными возможностями здоровья:

Сказкотерапия, где используется психологическая, терапевтическая, развивающая работа. Сказку может рассказывать и взрослый, и это может быть групповое рассказывание, где рассказчиками может быть группа детей. Сказкотерапия – это психотерапевтическое направление, с помощью которого ребенок может побороть свои страхи, негативные черты личности, а также оно воспитывает, развивает личность и, при необходимости, корректирует поведение.

Сказкотерапия в коррекционном образовательном учреждении занимает особенное место, именно с помощью сказки дети наиболее легко и просто усваивают нормы поведения, которые показывают главные герои сказок.

Виды сказок используемых в сказкотерапии:

Дидактическая сказка – создана для повествования детям о новых понятиях (дом, природа, семья, правила поведения в обществе и т.д.). Задания в таких сказках дают ребенку возможность сразу же применить полученные знания на практике. Дидактическая сказка может быть рассказана в любой удобной форме (рассказ, мультфильм или просто игра). Именно дидактическая сказка способна вызвать интерес у ребенка и оживить рутинное занятие.

Психологическая сказка – предназначена для того, чтобы направлять и обогащать личностное развитие ребенка.

Художественная сказка – знакомит детей с эстетическими принципами, традициями человечества.

Диагностическая сказка – помогает определить характер ребенка и выявляет его отношение к миру.

Медитативная сказка – это особый вид сказки, которая представляет собой общение с бессознательным слушателя, с помощью создания ярких визуальных образов в его воображении (сказка перед сном).

Сказкотерапия для гиперактивных детей. В работе с детьми с синдромом дефицита внимания и гиперактивности (СДВГ у детей) часто используется метод сказкотерапии, что позволяет уменьшить чрезмерную активность и нормализовать эмоциональное состояние ребенка. Через сказку гиперактивный ребенок учится контролировать свое поведение, становится более спокойным.

Сказкотерапия в логопедической работе с детьми. Для обучения детей с тяжелыми нарушениями речи широко используют метод сказкотерапии. Этот метод очень эффективен для развития познавательных способностей, а также речевой функции в ненавязчивой, простой и доступной для ребенка форме игры. Помогает сформировать причинно-следственные связи и усвоить социальные нормы, принятые в обществе.

Сказкотерапия для детей с выраженной интеллектуальной недостаточностью. Все занятия проходят в игровой форме. Данная методика позволяет развить творческое мышление, вербальный язык, образное мышление, способность устанавливать причинно-следственные связи, развить чувство юмора. С помощью сказкотерапии улучшаются мелкая и общая моторика, фон настроения, навыки самообслуживания, рисования лепки, письма.[2].

Игротерапия – занятия могут быть организованы не заметно для ребенка, посредством включения психолога – педагога в процесс игровой деятельности. Игра – это наиболее естественная форма жизнедеятельности ребенка. В процессе игры формируется активное взаимодействие ребенка с окружающим миром, развиваются его интеллектуальные, эмоционально-волевые, нравственные качества, формируется его личность в целом. Сюжетно-ролевые игры способствуют коррекции самооценки ребенка, формированию у него позитивных отношений со сверстниками и взрослыми. Основной задачей игр-драматизаций также является коррекция эмоциональной сферы ребенка.

Релаксация – в зависимости от состояния ребенка используется спокойная классическая музыка, звуки природы, наблюдение за животными, использование сухого бассейна.

Песочная терапия – занятия проводятся с применением центра песка и воды.

Психогимнастика – включает в себя ритмику, пантомиму, игры на снятие напряжения, развитие эмоционально-личностной сферы. Игры «Мое настроение», «Веселый – грустный» и др.

Арт-терапия – это форма работы, основанная на изобразительном искусстве и другие формы работы с ребенком. Основная задача состоит в развитии самовыражения и самопознания ребенка. Рисунки детей не только отражают уровень умственного развития и индивидуальные личностные особенности, но и являются своеобразной проекцией личности. Каракули, представляют собой исходную стадию детского рисунка и показывают как возрастную динамику развития рисунка, так и индивидуально личностные особенности.

Иппотерапия – это комплексный многофункциональный метод реабилитации, представляет собой занятия инвалидов верховой ездой на лошадях по специальным методикам, различающимся в зависимости от заболевания клиента и задач, для решения которых она используется. Сущность реабилитационного воздействия фактора управления заключается в самостоятельном управлении лошадью [4].

Эффективность психологической коррекции в значительной степени зависит от анализа психологической структуры нарушения и его причин. Сложность и своеобразие нарушений развития ребенка требуют тщательного методологического подхода к его анализу и психокоррекционным воздействиям.

Психолог использует такие методы психологической реабилитации как беседа, индивидуальные психологические консультации, психологическая помощь, ролевые игры, психологические тренинги, группы психологической взаимопомощи и взаимной поддержки как для детей-инвалидов, так и для членов их семей.

Цель психологического сопровождения: создание комплексной системы психолого-педагогических условий, способствующих успешной адаптации, реабилитации и личностному росту детей в социуме.

Преодоление социальной изоляции, расширение возможностей произвольного взаимодействия со сверстниками - существенное условие позитивных изменений в развитии таких детей, совершенствования их способностей к обучению.

Задачи психолого-педагогического сопровождения:

- предупреждение возникновения проблем развития ребенка;
- помощь (содействие) ребенку в решении актуальных задач развития, обучения, социализации: учебные трудности, проблемы с выбором образовательного и профессионального маршрута, нарушения эмоционально-волевой сферы, проблемы взаимоотношений со сверстниками, учителями, родителями;
- психологическое обеспечение образовательных программ;
- развитие психолого-педагогической компетентности (психологической культуры) учащихся, родителей, педагогов.

Важнейшим направлением психолого-педагогического сопровождения развития учащихся является сохранение и укрепление здоровья детей.

– решение задач психолого-педагогического сопровождения ребенка не может быть ограничено областью непосредственного взаимодействия психолога с ребенком, но требует организации работы с педагогами и родителями как участниками учебно-воспитательного процесса [5].

– специальную работу следует вести с родителями данной категории детей по обеспечению их необходимыми знаниями об особенностях ребенка, оптимальных формах взаимодействия, обучению эффективным методам помощи.

У детей с ограниченными возможностями необходимо развивать социальную компетентность, навыки общения с окружающими.

Согласно методическим рекомендациям по организации психолого-педагогического сопровождения детей с ограниченными возможностями данное сопровождение осуществляется на основании заключения и рекомендаций психолого-медико-педагогической консультации (ПМПК) и может осуществляться как внутри организации образования штатными специалистами (специальным педагогом, психологом, учителем-логопедом, социальным педагогом, специалистом ЛФК и другими), так и вне организации образования специалистами специальных организаций (кабинета психолого-педагогической коррекции, реабилитационного центра, кабинета коррекции и инклюзивного образования, а также педагогами специальных (коррекционных) организаций образования) на договорной основе. Психолого-педагогическое сопровождение детей с ограниченными возможностями внутри организации образования осуществляет психолого-педагогический консилиум. Психолого-педагогическое сопровождение детей с ограниченными возможностями в развитии вне организации образования (в соответствии с рекомендациями ПМПК) организует и контролирует специальный педагог.

Основными направлениями психолого-педагогического сопровождения ребенка являются:

- 1) комплексное изучение особенностей психофизического развития ребенка, выявление потребностей в конкретных коррекционных психолого-педагогических мероприятиях;

- 2) разработка и реализация индивидуальной коррекционно-развивающей программы, адекватной возможностям и потребностям ребенка;
- 3) проведение индивидуальной, подгрупповой, групповой коррекционно-развивающей работы;
- 4) консультативная и просветительская деятельность;
- 5) научно-методическая деятельность (организация и проведение семинаров-практикумов, совещаний; обобщение опыта работы в форме докладов, выступлений; разработка методических рекомендаций);
- 6) осуществление психолого-педагогического мониторинга.

Педагог-психолог проводит психокоррекционную работу с целью устранения выявленных отклонений:

- с детьми с нарушениями эмоциональной сферы проводит занятия по социально-эмоциональному развитию;
- с детьми, испытывающими трудности в общении – занятия по формированию коммуникативных умений;
- с детьми, имеющими поведенческие нарушения – занятия, нормализующие поведенческие реакции.

Психолог оказывает психологическую помощь семьям детей с ограниченными возможностями в развитии, способствует поддержанию благоприятного психологического климата в коллективе организации образования.

Таким образом, суть взаимодействия психолога с детьми ограниченными возможностями может состоять в снятии нервно-психического напряжения; коррекции самооценки; развитии психических функций: памяти, мышления, воображения, внимания; преодолении пассивности; формировании самостоятельности, ответственности и активной жизненной позиции; преодолении отчужденности и формировании коммуникативных навыков.

#### Литература

1. Жданов В.В. Школа-центр для детей-инвалидов как один из путей развития специального образования: журнал дефектология –1996 – №6 – 37 с.
2. Зинкевич-Евстигнеева Т.Д. Основы сказкотерапии – СПб.: ООО Речь, 2006
3. Коломинский Я.Л., Панько Е.А., Игумнов С.А. Психическое развитие детей в норме и патологии: психологическая диагностика, профилактика и коррекция. – СПб.: Питер 2004
4. Малкина – Пых И.Г. Телесная терапия: справочник практического психолога – М.: Эксмо, 2007. – 752 с.
5. Психологическая служба школы: учебное пособие / Под ред. И.В. Дубровиной. – М., 1995.– 234с.

### БІЛІМ БЕРУ КЕҢІСТІГІНДЕГІ МҮМКІНДІГІ ШЕКТЕУЛІ БАЛАЛАРҒА ПСИХОЛОГИЯЛЫҚ КӨМЕК ФОРМАЛАРЫ

Г.С. Жолдыбаева

*Мүмкіндігі шектеулі балалар деп арнайы жалпы білім беру бағдарламасымен жүктелген оқу және тәрбие үрдісін игеруге денсаулықтары жарамайтын балаларды айтамыз.*

*Мүмкіндігі шектеулі балалар эмоционалдық, моральді және психологиялық қиындықтарды үнемі бастарынан өткізіп отырады.*

*Қазіргі қоғамның даму кезеңінде мүмкіндігі шектеулі балалар мен жеткіншектердің денсаулығы өткір мәсеге айналуға, денсаулығында қандайда бір қиындығы немесе шектеулері бар балалар күн санап көбіуде. Жоғарыда көтеріліп отырған мәселелерді өмір сүрудің келесідей факторларымен байланыстыруға болады. Олар: қоршаған орта жағдайы, қоғамның экономикалық жағдайы, тұқым қуалайшылық және ата-анасының денсаулығы, отбасының өмір сүру жағдайы және отбасында және білім беру мекемесіндегі берілетін тәрбие.*

*«Мүмкіндігі шектеулі балалар» түсінігі өмір сүру жағдайында қандайда бір өмірдің шектеулерін денсаулығына байланысты сезінетін немесе өз жасына жасқа лайықты қабілеттерді денсаулығындағы кездесетін қиындықтарға байланысты игере алмау деп айтуға болады.*

Мақалада дамудағы мүмкіндігі шектеулі балаларға мінездеме берілген және дамудағы ауыртқушылық себептері көрсетілген. Дамудағы мүмкіндігі шектеулі балаларға психологиялық көмек бағыттары нақты зерттелген, аталған категориядағы балалармен педагог психологтың жұмыс әдістері мен формалары баяндалған.

**Түйін сөздер:** сихокоррекциялық әдіс-тәсілдер, балалармен жұмыс, бала денсаулығының мүмкіндігі шектеулі, ерекше балалар ерекше білім қажеттілігін, психологиялық қолдау, ертегі терапия

## FORMS OF PSYCHOLOGICAL ASSISTANCE TO CHILDREN WITH LIMITED OPPORTUNITIES IN THE EDUCATIONAL SPACE

G.S. Zholdybaeva

*Children with disabilities are children, whose health does not allow to develop educational programs outside the special conditions of training and education. Children with disabilities are in a very difficult position emotionally, mentally and psychologically. At the present stage of development of a society sharply delineated the issue of deterioration of health of children and adolescents, increased number of children with disabilities. The problem is due to and depends on factors such as the environment, economic position in society, heredity and the health of the parents, living conditions and upbringing in the family, in an educational institution. The concept of "children with disabilities" covers the category of persons whose livelihoods are characterized by some restrictions or lack of ability to stay within the limits considered normal for a person of this age.*

*The article describes the characteristics of children with disabilities in the development, the reasons contributing to the deviation in development. Studied in detail the directions of psychological assistance to children with disabilities in the development, the forms and methods of work of the psychologist with this category of children.*

**Key words:** *psycho-corrective methods, forms of work with children, a child with disabilities, special children, special educational needs, psychological support, fairy-tale therapy*

FTAXP: 14.35.09

**А.Е. Оспанова, Е.Г. Ключева**

Қарағанды мемлекеттік техникалық университеті

## ЖОБАЛАУ ЖӘНЕ ЗЕРТТЕУ ҚЫЗМЕТІ НЕГІЗІНДЕ СТУДЕНТТЕРДІҢ ФУНКЦИОНАЛДЫҚ САУАТТЫЛЫҒЫН ҚАЛЫПТАСТЫРУ

**Аңдатпа:** Мақалада жобалық және зерттеушілік жұмыстарына қатысты функционалдық сауаттылықтарын қалыптастыруды жүзеге асыру қағидалары қарастырылды. Еліміздің білім беру жүйелерінде ХХІ ғасыр жастарына білім беру мен тәрбиелеу бағытында сан алуан жұмыстар жүргізілуде. Сондықтан, жобалау технологиясын қолдану студенттің қызығушылық ынтасын дамыту, өз бетімен жұмыстарын жүргізу арқылы білімдерін жетілдіру, ақпараттық бағдарлау біліктілігін қалыптастыру және сын тұрғыдан ойлау қабілетін арттыру арқылы болашақта студентке әр түрлі жағдаяттарда, әр түрлі қоғамдық ортада өзін – өзі көрсете білуге бейімдеу болып табылады.

**Түйін сөздер:** жобалау технологиясы, студенттердің функционалдық сауаттылығы, жобалау әрекеттері, жоба әдісі.

Кіріспе. Еліміздің білім беру жүйелерінде ХХІ ғасыр жастарына білім беру мен тәрбиелеу бағытында сан алуан жұмыстар жүргізілуде. Ал оқытушының негізгі ұстанған мақсаты – білімнің жаңа үлгісін жасап, белгілі бір көлемдегі білім мен білік дағдыларын меңгерту, оқу материалын қаншалықты деңгейде меңгергенін бақылаудың сан түрлі жаңа әдіс-тәсілдерін іздестіру, жаңа технологияларды сабақта тиімді пайдалана білу. Сондай тиімді технологиялардың бірі – жобалау технологиясы деп есептеймін. Себебі жобалау технологиясын қолдану студенттің қызығушылық ынтасын дамыту, өз бетімен жұмыстарын

жүргізу арқылы білімдерін жетілдіру, ақпараттық бағдарлау біліктілігін қалыптастыру және сын тұрғыдан ойлау қабілетін арттыру арқылы болашақта студентке әр түрлі жағдаяттарда, әр түрлі қоғамдық ортада өзін – өзі көрсете білуге бейімдеу болып табылады [1,3].

Егер студент жоба тақырыбын дұрыс таңдай отырып, жоспарлай білсе, оны дұрыс орындай алса, ол болашаққа дұрыс бейімделген тұлға болып қалыптасады. Әр түрлі жағдаяттарда дұрыс шешім қабылдай отырып, әр түрлі адамдармен тіл табыса отырып, әр ортада дұрыс бағыт – бағдар бере алады. Жобаның тиімділігі – көзбен көріп, құлақпен естіп, есте сақтай отырып, студент ізденіске, іскерлік пен танымдыққа, ынтаға, шығармашылық қабілетті жетілдіру арқылы түрлі мәселелерді шеше білуге, тапқырлыққа, жаңа ғылыми ізденіске жетелейді [1].

**Жоба әдісі** – студентті күрделі мәселелерді шешу үрдісіне қатыстырудың оқу моделі. Бұл үрдіс нақты жобаның дайын өнімімен аяқталады. Жобаны орындау барысында студент инновациялық шығармашылық іс-әрекеттер алгоритімін жүзеге асырады және ақпаратты табуға, талдауға, әр түрлі салалар бойынша білім алуды және қолдануды үйренеді, мысалы: курстық жобаларды, дипломдық жобаларды орындауда үлесін қосуға болады [2,4].

Жоба әдістері студенттің жеке, жұптық немесе топтық іс-әрекеттеріне бағытталған.

**Жеке жобаның артықшылықтары:**

1. Жоба бойынша жұмыс жоспары максимальды дәлдікпен құрастырылуы және қадағалануы мүмкін;
2. Жобаның орындалуы тек өзіне ғана байланысты болғандықтан студентте жауапкершілік қасиеті қалыптасады;
3. Студент ой тұжырымнан қорытынды рефлексияға дейін жобаның орындалуының барлық этаптарында өзіндік тәжірибе жинақтайды;
4. Студентке қажетті жалпы білім дағдылары мен іскерліктердің (зерттеушілік, презентациялық, бағалаушылық) қалыптасуы толық басқарылымды үрдіс болып табылады [3].

**Топтық жобаның артықшылықтары:**

1. Жобалық топта әріптестік, сыйластық, түсіністік дағдылары қалыптасады;
2. Жоба терең және жан-жақты орындалуы мүмкін;
3. Жобамен жұмыстың әрбір этаптарында өзінің лидері болады: – ой қозғаушысы, зерттеуші, нәтижені безендіруші, презентациялар режиссері; әрбір студент өзінің мықты жағына байланысты анықталған этап жұмыстарында белсенділік танытады;
4. Жоба топтарының маңайында ойды, болжамды, көзқарастарды, мәселені шешудің әртүрлі жолдарын ұсынатын кіші топтар құрылуы мүмкін; олардың арасындағы жарысу элементтері жобаға қатысушының қызығушылығын көтереді және жобаның орындалу сапасына дұрыс әсер етеді [1,5].

Жобаны студенттің іскерлігі, жүйелілігі, қатысушы санына байланысты жіктеледі. Студенттің іскерлігі бойынша: курстық жобалар, дипломдық жобалар, дипломдық жұмыс, тәжірибеге бағытталған жобалар, зерттеушілік жобалар, ақпараттық жобалар, шығармашылық жобалар, рөлдік жобалар; Жалғастырылуы бойынша: кіші жобалар, қысқа мерзімді жобалар, жылдық жобалар; Қатысушы санына байланысты: жеке жобалар, топтық жобалар болып бөлінеді [3].

Соның ішінде негізгілеріне тоқтала кетейік:

Дипломдық жоба (ДЖ) – есептік түсіндірме хат және графикалық бөлімнен тұрады. Дипломдық жобалауды студенттің ұсынылған тақырыптардағы шығарушы кафедраның ғылыми жетекшісінің және арнайы бөлімдер бойынша жетекшілерінің кеңесі, кешенді жұмыс ретінде қарастыру қажет. Бұл үрдістің қорытындысы ереже ретінде нақты, тәжірибелік сипатты нақтылы технологиялық өндеу болуы тиіс.

Дипломдық жұмыс (ДЖ) – өзіндік ғылыми зерттеу, нақтылы техникалық мәселеге байланысты өзіне зерттеу, теориялық және сараптамалық тарау бойынша ақпараттық ізденістер, зерттеу қорытындысын салыстырмалы талдау қорытындыларынан тұрады. Дипломдық жұмыс мәтіндік бөлімнен және көрнектілік үшін демонстрациялық бөлімнен немесе үйлестіру материалдан тұрады.

### Функционалдық сауаттылық мазмұны



### БЕД-тер құзыреттілігі негізі ретінде

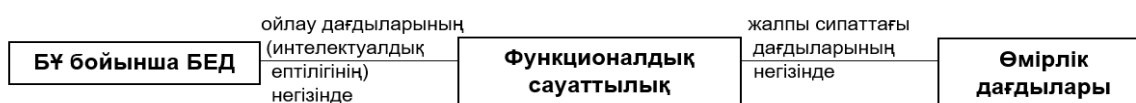

Сурет 1. – Студенттердің функционалдық сауаттылығын қалыптастыру

Зерттеушілік жобалар анықталған ғылыми зерттеу құрылымына сәйкес келетін нақты ойластырылған құрылым болады.

Шығармашылық жобаның нақты жасалынған іс-әрекетінің құрылымы болмайды, ол тек көрсетіледі және форма талаптарына, соңғы нәтиже жанрына сәйкес әрі қарай дамытылады

Ақпараттық жобалар қандай да бір нысана, құбылыстар туралы ақпаратты жинастыруға, осы ақпаратты талдау және нақты фактілерді жалпылауымен жоба қатысушыларын таныстыруға бағытталған

Тәжірибеге бағытталған жобалар нақты тәжірибе нәтижесіне бағытталған және әлеуметтік, кәсіби мәселелермен байланысты.

Жоба өнімінің формалары: газет, буклет, журнал, сөздік, шығармалар жинағы, көрініс, мультимедиялық өнім, сабақ жасақтамалары, электронды оқулық, бағдарламалық қамтамасыз етілу, заң жобалары, бизнес-жоспар және т.б. [1,3,4].

Жоба іс-әрекеттерінің этаптары: Ұйымдастырушы-дайындық – жоба тақырыбын таңдау, оның мақсаты мен міндеттерін анықтау, ақпаратты іздеу, ойды жүзеге асыру жоспарын жасау, кіші топтар құру. Қатысушы қызығушылығын қалыптастыру, ықыласы бар студенттер тобын құру, тақырып таңдау және жоба жанры бойынша кеңес беру. Ізденушілік – қажетті ақпаратты жүйелеу және талдау, жинақтау, болжамды ортаға салу, тексеру, өнімнің макеті немесе моделін безендіру, өзіндік бақылау. Жоба мазмұны бойынша кеңес беру, жүйелеуге және материалды жалпылауға көмек көрсету, жобаны безендіру тәртібі бойынша жеке және топтық кеңес беру. Қорытындылау – жоба бойынша құжаттарың және ақпараттық стенд, схема, диаграммаларды безендіру, ауызша презентацияға дайындық және жоба мазмұнын қорғау, рефлексия. Жұмыс туралы есеп беруді дайындауға көмек көрсету, ауызша қорғауға баяндаушыны дайындау, тыңдаушылар мен оппоненттердің сұрақтарына жауап беру іскерлігімен жұмыс жасау, орындалған жұмыс талдауына қатысу, әрбір орындаушының қосқан үлесін бағалау [3].

#### Жобаны басқару жолындағы оқытушы:

- Энтузиаст-студент қызығушылығын (мотивациясын) көтеруші, мақсатқа жету бағытына жетелеуші, бағыттаушы, бағалаушы, қолдаушы;
- Маман – бірнеше салаларда құзыретті;
- Кеңесші – қажетті ресурстарға, сонымен қатар басқа да мамандар көмегіне жетуді ұйымдастырушы;
- Жетекші – жобаны нақты жоспарлайтын және жүзеге асырушы;

- «Сұрақ қоятын адам» – жанама сұрақтар жолымен туындаған қиындықтарды жеңу тәсілдерін талқылауды ұйымдастырушы, қатені табатын және кері байланысты қолдаушы.
- Координатор – топтағы мәселені шешудің үрдісін қолдаушы;
- Эксперт – жалпы жобаны, сонымен оның жеке этаптарында орындалған жұмыс нәтижесін нақты талдаушы [3,5].

#### **Оқытушы болуы керек:**

- Студенттің зерттеу жұмыстарын ұйымдастыру дағдысын, барлық зерттеушілік, ізденушілік әдістерін білетін.
- Өз көзқарасынан тыс сұхбат жүргізетін және ұйымдастыра алатын.
- Қойылған мәселені шешу жолдарын бағыттаушы.
- Таңдалған жоба мәселесін шешу үшін әртүрлі сала білімдерін топтастыра алатын.

Жоба – оқытушы жетекшілігімен орындалатын студенттің өзіндік шығармашылық аяқталған жұмысы. Ол екі бөлімнен тұрады: теориялық және тәжірибелік. Жобаның теориялық бөлімі реферат, курстық жоба, курстық жұмыс, дипломдық жұмыс, ал тәжірибелік бөлімі нақты модель, макет, видеофильм және т.б. [2,4]

Жобалау жұмысының рефератын безендіру үшін келесі талаптар құрылымы екі бөлімнен тұрады: Ақпараттық бөлім және жұмыс сипаттамасы. Ақпараттық бөлімнің мазмұны титулдық бетті және мазмұнды безендіру жұмыстары жүргізіледі. Жұмыс сипаттамасы мазмұны кіріспеден және жобалау жұмыстары, оның нәтижесін безендіру жұмыстары жүргізіледі [4].

Ал, жобалау әрекетін бағалау этаптарына көңіл бөлгеніміз жөн. Бағалау этаптары: жұмысты және қорғауды бағалау. Жұмысты бағалау мына критерийлерден тұрады: тақырыптың өзектілігі мен мәні, проект бойынша өзіндік жұмыстардың деңгейі, тақырыптың ашылу тұтастығы, тәжірибелік мәні, ұсынылған шешімнің, қорытындыларды аргументтеу, шығармашылық деңгейі, мәселені шешу дұрыстығы, жобалау жұмысын безендіру сапасы (безендірілуі, стандарттық талаптардың сәйкестілігі, мәтін құрылымы, эскиз, схема, суреттер сапасы). Қорғауды бағалау мына критерийлерден тұрады: баяндама сапасы (композиция, ұсынылған жұмыстың және нәтиженің тұтастығы, баяндаудың әдемілігі, сенімділігі), тақырып (пән) бойынша білімнің көлемі және тереңдігі, эрудиция, сөйлеу мәнері, өзін-өзі ұстауы, бастапқы кескіні, аудиторияны өзіне қарата алуы, техникалық және көрнекілік құралдардың қолданылуы, регламенттің сақталуы, сұрақтарға жауа беру сапасы [3,6].

Бағалау критерийлерін келесі ұпайлық жүйеде бағалауға болады: 0 ұпай – қасиеті орындалмаған, 1 ұпай – қасиет толық емес, төмен, 2 ұпай – қасиет жеткілікті деңгейде, 3 ұпай – қасиет жоғары деңгейде көрсетіледі. Студент критерийлермен алдын-ала жобалау жұмыс бастамас бұрын танысады. Сонымен қатар олар өз тараптарынан қандайда критерийлер ұсынуы мүмкін [6].

Алдын ала білген студент өзінің жобасының сипаттамасын және нәтижесін жоғарылатады, немесе төменгі бағалауға дайын болады.

Жобалау әрекеттерімен жұмыс студенттің жалпы оқу дағдылары мен іскерліктерін дамытады. Рефлексивтік іскерліктер: білім жеткіліксіздігін шешу үшін міндеттерді мағыналы игеру іскерлігі, сұрақтарға жауап беру іскерлігі; Зерттеушілік іскерліктер: ойын дербес түрде жеткізу іскерлігі, ақпараттық өрісте жетпейтін ақпаратты дербес іздеу іскерлігі, жетекшіден қажетті ақпаратты сұрау іскерлігі, мәселені шешудің бірнеше нұсқаларын табу іскерлігі, болжамды іске асыру іскерлігі, себеп-салдарлы байланыс құру іскерлігі; Әріптестіктерде жұмыстың істеу іскерлігі мен дағдылары: ұжымдық жоспарлау дағдысы, кез келген әріптеспен өзара жұмыс істеу іскерлігі, жалпы міндеттерді шешуде топқа өзара көмек көрсету дағдысы, іскерлік әріптестік дағды, басқа топ қатысушыларымен жұмыста қатені табу және жөндеу іскерлігі. Менеджерлік дағды және іскерліктер: үрдісті жобалау іскерлігі, әрекеттерді, уақытты, ресурстарды жоспарлау іскерлігі, олардың салдарын болжауда және шешуде қолдану іскерлігі, өзіндік әрекетті талдау дағдысы. Коммуникативті іскерліктер: үлкендермен өзара оқу әрекеттерін тұжырымдау іскерлігі, сұрақтар қою, пікірталас жүргізу іскерлігі, өзінің көзқарасында тұру іскерлігі. Презентациялық дағды мен іскерліктер: монологтық сөздер айту дағдысы, баяндау кезінде өзін-өзі қалыпты ұстау іскерлігі, баяндауда әртүрлі көрнекі құралдар пайдалану іскерлігі, жоспарланбаған сұрақтарға жауап беру іскерлігі қалыптасады [3,4,6].



**Қорытынды.** Жаңа оқыту технологиялардың көмегімен студенттің білімін жетілдіру мен оқу сапасын арттыруға, студенттердің дайын өнімді қабылдайтыны ғана емес, өз бетімен ізденіп, дербес іс-әрекет жасай алатын тұлға ретінде қарау – жоғарыда аталған технологиялардың негізі болып табылады. Нақты тақырып төңірегінде студенттің алдына әр кезеңде мақсат қоя біліп, сол мақсатқа қол жеткізудегі іс-әрекеті алдын-ала нақтылы жоспарлануы керек. А.П. Чеховтың «Егер әрбір адам өзінің жерінің бір бөлігіне қолынан келгенін жасаса, біздің жеріміз әдемі болар еді» дегенін қай технологияның болмасын негізгі ұстанымы ретінде алсақ та, қателеспейміз. Сонымен, ЖОБА – бұл МӘСЕЛЕ, ЖОСПАРЛАУ, АҚПАРАТ ІЗДЕУ, ӨНІМ, ПРЕЗЕНТАЦИЯ.

#### **Әдебиеттер**

1. Мәмбетов Мұталхан. Педагогикалық қарым – қатынас мәдениеті, // Қазақстан мектебі. – Алматы, 2008. – №12 . – Б.36-39
2. Кан-Калик В.А. Учителю о педагогическом общении: Кн. для учителя. – М.: Просвещение, 1987.– 190 с.
3. Омарова Р.С. Жоғары оқу орындарында студенттердің танымдық ізденімпаздығын қалыптастыру. Автореферат: п.ғ.к. – Алматы, 2002. – 26 б.
4. Есенғұлова М.Н. Студенттердің қарым – қатынас мәдениетін қалыптастыруда халықтық педагогика идеяларын пайдаланудың педагогикалық шарттары. Пед. ғыл.кан. дисс. – Түркістан, 2007. – 57 б.
5. Буга П.И., Карпов А.В. Технология обучения в высшей школе // Альма-матер. – 1991. – № 3. – С. 34-17
6. Килпатрик У.Х. Метод проектов. Применение целевой установки в педагогическом процессе // Спец. прилож. к журналу «Лицейское и гимназическое образование». – 2003. – №4. – С.26-6
7. Сергеев И.С. Как организовать проектную деятельность учащихся: Практическое пособие для работников. – М.: Аркти, 2012. – с.80.

#### **ФОРМИРОВАНИЕ ФУНКЦИОНАЛЬНОЙ ГРАМОТНОСТИ СТУДЕНТОВ НА ОСНОВЕ ПРОЕКТНО-ИЗЫСКАТЕЛЬСКИХ РАБОТ**

А.Е. Оспанова, Е.Г. Ключева

В статье обсуждаются принципы формирования функциональной грамотности в отношении проектной и исследовательской работы. В образовательной системе осуществляется целый ряд мероприятий в направлении образования и воспитания молодежи XXI века. Поэтому использование технологии проектирования заключается в том, чтобы студенты адаптировались в различных ситуациях, в разных социальных условиях, в будущем, развивая мотивацию студентов, навыки самосовершенствования, развивая информационно-ориентированные навыки и критическое мышление.

**Ключевые слова:** проектные технологии, функциональная грамотность студентов, проектная деятельность, метод проектов

#### **FORMATION OF STUDENTS' FUNCTIONAL LITERACY ON THE BASIS OF DESIGN-RESEARCH WORKS**

A.E. Ospanova, E.G. Klyuyeva

The paper discusses the principles of the formation of functional literacy in relation to design and research work. In the educational system a number of activities are carried out in the direction of education and upbringing of the 21st century youth. Therefore, the usage of design technology is necessary for students to adapt in different situations, in different social conditions in the future. design-research works help to develop students' motivation, skills of self-improvement, information-oriented skills and critical thinking.

**Key words:** project technologies, functional literacy of students, project activity, projec

**З.М. Бектенова, Н.А. Рахимжанова**

Казахский гуманитарно-юридический инновационный университет, г. Семей

### **ФАКТОРЫ АДАПТАЦИИ ПЕДАГОГОВ-ПСИХОЛОГОВ В ОБРАЗОВАТЕЛЬНОМ УЧРЕЖДЕНИИ**

**Аннотация:** Исследование посвящено разработке научных основ одного из развивающихся направлений социальной психологии и педагогической психологии – социальной психологии образования, а именно адаптации педагогов-психологов в образовательных учреждениях в условиях современного образования. Актуальность темы исследования обусловлена тем, что на современном этапе становления психологической службы образования возрастает ее роль в процессах модернизации современного образования с одной стороны и ростом потребности в специалистах психологах в сфере образования с другой. Отток специалистов психологов из системы образования негативно сказывается на качестве услуг, которые предлагают педагоги-психологи, на имидже психологической службы в образовании и обществе в целом. Значит, специального исследования требует процесс адаптации педагога-психолога в образовательном учреждении и осуществление психологического сопровождения специалиста-психолога в адаптационный период.

Особенности становления психологической службы образования требуют, чтобы специалист-психолог самостоятельно обозначил направления и приоритеты своей профессиональной деятельности, проявил инициативу в организации своего труда и оценке его эффективности, что, как правило, затруднительно для начинающего психолога.

*В статье рассматриваются факторы адаптации молодых специалистов, виды адаптации, профессиональные качества личности необходимые для успешной адаптации молодых специалистов.*

**Ключевые слова:** адаптация, профессиональная адаптация, педагог-психолог, факторы адаптации, умения, навыки, молодой специалист, факторы адаптации, условия адаптации, социальная и личностная адаптация

На современном этапе становления психологической службы образования возрастает ее роль в процессах модернизации образования с одной стороны и ростом потребности в специалистах психологах в сфере образования с другой. Отток специалистов психологов из системы образования негативно сказывается на качестве услуг, которые предлагают педагоги-психологи, на имидже психологической службы в образовании и обществе в целом. Значит, специального исследования требует процесс адаптации педагога-психолога в образовательном учреждении и осуществление психологического сопровождения специалиста-психолога в адаптационный период.

В психологии существует мнение, что в профессиональном становлении и развитии личности специалиста важна профессиональная подготовка в вузе (Б.Г. Ананьев, В.В. Белоус, А.И. Донцов, Э.Ф. Зеер, И.А. Зимняя, Е.А. Климов, Н.В. Самоукина, А.О. Шарапов, И.Б. Шуванов и др.) [1].

В условиях модернизации образования возникают новые запросы и требования к педагогу-психологу со стороны субъектов образовательного процесса, которым специалист не всегда может соответствовать.

В последние годы достаточно активно стала исследоваться проблема психологии личности и деятельности практического психолога. В ряде работ психологов рассматриваются вопросы сущности и закономерностей функционирования, формирования профессиональных знаний, умений, навыков, структурных элементов профессиональной деятельности (Г.С. Абрамова, Т.Ю. Базаров, М.Р. Битянова, Ю.В. Варданян, И.В. Дубровина, Н.И. Исаева, Т.Н. Ключева, Р.С. Немов, М.И. Плугина, А.А. Реан, Е.И. Рогов, Т.Г. Яничева и др.).

Период вхождения в профессиональную деятельность называют профессиональной адаптацией. «Это процесс вхождения личности в новое социальное окружение с целью совместной деятельности в направлении прогрессивного изменения, как личности, так и

среды». Продолжительность адаптационного периода у каждого человека индивидуальна, в зависимости от первоначальных условий и способностей. Одним из показателей психологической адаптации может выступать социальное самочувствие, включающее в себя:

- внутреннее состояние человека: (здоровье, настроение, испытываемые чувства счастья);
- оценку внешних условий (восприятие ситуации в стране);
- восприятие собственного положения в новых условиях.

Важнейшая задача в психологической адаптации педагога – психолога это развитие устойчивости к факторам, вызывающим стресс на работе. Психологические нагрузки, получаемые педагогом, приводят к развитию у него профессионального стресса.

К таким факторам можно отнести:

- перегрузки на работе;
- необходимость выполнять трудно совместимые функции;
- поведение руководства, других педагогов и воспитанников;
- плохие условия труда;
- несправедливая оценка труда;
- не способность адаптироваться к изменениям.

К сильному стрессу могут приводить некоторые ошибки мышления, в большей или меньшей степени свойственные практически каждому человеку:

- черно-белое мышление, когда человек пытается получить от жизни все и сразу, не видя полутонов и промежуточных решений. Любая неудача, даже незначительная, будет восприниматься очень болезненно;
- чрезмерные обобщения, когда человек на основании единичных событий делает общие выводы;
- катастрофизация, предполагающая преувеличение значимости происшедшего события до тех пор, пока оно не вырастет в сознании человека до уровня катастрофы – чрезмерный пессимизм заключается в преувеличении плохих и преуменьшении хороших новостей;
- мечтательность и отрицание реальности характеризуется нереалистичностью ожиданий насчет себя;
- чрезмерная требовательность проявляется в предъявлении завышенных требований к себе и окружающим;
- осуждение и ярлыки. Человек с данным типом мышления характеризуется позицией строгого судьи по отношению к себе или другим; - вязкое мышление предполагает постоянное возвращение к одной и той же мысли до тех пор, пока она не заполнит все сознание человека.

В качестве профилактики эмоциональных стрессов можно использовать различные методы релаксации, аутогенной тренировки, физических нагрузок.

Степень психологической адаптации педагога к профессиональной деятельности также зависит от уровня развития его коммуникативных навыков. Кроме того, педагогу, имеющему дело с большим количеством людей, необходимо соблюдать правила здорового образа жизни.

Таким образом, психологическая адаптация педагога к профессиональной деятельности включает в себя множество компонентов. Профессиональная направленность обязывает его принимать взвешенные и ответственные решения, преодолевать раздражительность, отчаяние, сдерживать сильные эмоции, вспышки гнева, решать конфликтные ситуации. Однако внешнее сдерживание эмоций не приводит к успокоению и не способствует психологическому и физическому здоровью. Данную функцию выполняют внутренняя регуляция и психологическая адаптация педагога к постоянно возникающим стрессовым ситуациям и условиям педагогической практики.

Социальную адаптацию отражают:

успешность вхождения учителя в новый коллектив, умение:

- решать межличностные проблемы,
- преодолевать трудности,
- поставить себя в позицию равноправного члена коллектива.

Личностная адаптация:

характеризует уровень принятия молодыми учителями самого себя как представителя новой социальной общности;

выражается в виде:

– соответствующей самооценки и уровня притязаний в профессиональной деятельности, – стремлении к самосовершенствованию.

Выделяют несколько аспектов адаптации работника к новой среде:

Организационный – усвоение сотрудником роли педагога в общей организационной структуре школы, особенностей управления школой, привыкание к новым условиям трудовой деятельности: нормативно-правовым, социально-экономическим, морально-психологическим, организационно-управленческим;

Психофизиологический – приспособление к физическим и психологическим нагрузкам педагога, его физиологическим условиям труда;

Профессиональный – освоение молодым педагогом всех видов деятельности учителя в соответствии с должностными обязанностями этическими нормами, доведение основных показателей деятельности учителя до необходимого уровня;

Социально-психологический – приспособление к относительно новому социуму, нормам поведения и взаимоотношениям в педагогическом коллективе, принятие единых педагогических требований.

Теоретический обзор проблемы исследования определил выделение факторов профессиональной адаптации педагога-психолога в образовательном учреждении.

При выделении факторов нужно обратить внимание на разработку проблем адаптации учеными-психологами (Л.С. Выготский, И.С. Кон, А.Н. Леонтьев, А.Г. Маклаков, А.В. Петровский, С.Л. Рубинштейн и др.), которые подчеркивают активность личности в процессе адаптации, отводя ведущую роль таким образованиям как мотивационная, познавательная и волевая сферы человека; на работы ученых-исследователей (М.М. Кашапов, М.С. Комаров, Н.В. Ключева, М.И. Рожков, Н.И. Шевандрин и др.), рассматривающих психолого-педагогические и социально-психологические проблемы обеспечения педагогической и управленческой деятельности в образовании; на подходы исследователей (Э.Ф. Зеер, Н.В. Ключевой, А.К. Марковой, В.Э. Пахальян, М.И. Рожкова, Э.Э. Сыманюк, А.Р. Фонарева, И.Б. Шуванова и др.), которые, исследуя профессиональную подготовку педагогов-психологов, определяют ее важную роль в процессах профессионального становления специалиста.

Педагоги-психологи достаточно успешно адаптируются в коллективе образовательного учреждения, комфортно себя чувствуют в среде педагогов, обладают определенными личностными ресурсами для решения профессиональных задач в сфере образования. Постепенно психологи устанавливают партнерские и доброжелательные отношения с педагогами. С администрацией у психологов складываются отношения по типу симбиоза, иногда просветительские и миссионерские, реже заботливые и опекающие. Более успешная социально-психологическая адаптация наблюдается у педагогов-психологов со стажем более 4 лет.

Процесс вхождения в профессию предполагает, с одной стороны, процесс вхождения индивида в профессиональную среду, усвоение профессионального опыта, а с другой стороны, процесс активной реализации накапливаемых профессиональных знаний как выбор оптимального поведенческого решения, предполагающего непрерывное профессиональное саморазвитие (Э.Ф. Зеер, А.К. Маркова, В.Д. Шадриков) [3].

Учитывая особенности процесса профессиональной адаптации и специфику профессии психолога, а также ситуацию в современной практической психологии образования, было сделано предположение, что критериями успешного вхождения в профессию для педагога-психолога могут быть:

- осознание и определение собственной позиции в профессиональной деятельности в рамках образовательного учреждения;
- создание адекватного субъективного образа профессиональной деятельности в образовательном учреждении;
- определение позитивных профессиональных перспектив в рамках практической психологии образования;
- понимание и принятие своих прав и обязанностей как представителя профессиональной группы;

- адекватный выбор направлений деятельности в рамках образовательного учреждения.

Предполагается, что факторы профессиональной адаптации педагогов-психологов в образовательном учреждении – детерминанты процесса и результата профессиональной адаптации специалиста-психолога в образовательном учреждении. Такими факторами являются: личностный фактор, подготовка педагогов-психологов в вузе и организационная культура образовательного учреждения.

Роль факторов в процессе адаптации педагогов-психологов характеризуется тем, что процесс адаптации педагога-психолога в сфере образования приобретает свои специфические особенности, которые негативно или позитивно могут сказываться на процессе и результате профессиональной адаптации. Под особенностями в этом случае следует понимать социально-психологические характеристики, которые создают неповторимое своеобразие процесса вхождения педагога-психолога в педагогический коллектив и практическую психологию образования как профессиональную деятельность.

Можно выделить факторы профессиональной адаптации, то есть условия, влияющие на течение, сроки, темпы и результаты этого процесса, которые делятся на субъективные и объективные.

1. *Объективные* – это факторы, которые в меньшей степени зависят от педагога. Это уровень организации труда, санитарно-гигиенические условия и материально-техническая база образовательного учреждения, размер коллектива, расположение, имидж, наличие дополнительных образовательных услуг т.д.

2. *Субъективные факторы*, к которым относятся профессионально важные качества личности, социально-демографические характеристики работника (пол, возраст, образование, квалификация, стаж работы, социальное положение и т.д.); социально-психологические (уровень притязаний, профессиональные ценности и самосознание, готовность трудиться, практичность, быстрота ориентации в производственной ситуации, самоконтроль и умение действовать рационально, коммуникабельность, восприятие самого себя, способность формировать у других чувство ответственности и т.д.); социологические (степень профессионального интереса, степень моральной и материальной заинтересованности в эффективности и качестве труда, наличие установки на повышение квалификации и образования, среда, в которой протекает профессиональная деятельность и т.д.) [4].

Нужно отметить такие факторы, препятствующие успешной профессиональной адаптации, как (по мере значимости):

- отсутствие или недостаточное развитие профессионально важных качеств; низкую сформированность аналитических умений;
- коммуникативных умений;
- недостаточную профессиональную подготовку;
- слабую мотивацию к профессиональному росту;
- несформированность профессиональной идентичности;
- неконструктивную профессиональную мотивацию и неудовлетворенность теми или иными компонентами профессиональной среды, которые в свою очередь повышают риск возникновения синдрома эмоционального выгорания.

Необходимо отметить важность профессиональных качеств личности. Безусловно, педагогу важно обладать широким спектром личностных качеств, способствующих профессиональному становлению личности. Белецкая Я.Б. выделила основные личностные профессиональные качества, среди которых способность к эмпатии, рефлексии, и профессиональному мышлению, особенностью которого является необходимость обобщенного и опосредованного познания психологического механизма поступков человека, ведущих к нахождению способов эффективного взаимодействия с ним в условиях профессиональной деятельности [5].

Среди профессионально важных умений и навыков молодых педагогов важно отметить следующие:

- способность обучать других,
- способность к планированию своего будущего,
- большое чувство ответственности,
- терпеливость,
- упорство,

- стремление понять позицию другого,
- тщательность действий,
- способность к устным высказываниям,
- дружелюбие,
- общительность,
- энтузиазм в трудовой деятельности,
- аккуратность и последовательность в работе [3].

В целом, можно заключить, что наиболее важной задачей по сопровождению адаптации молодых специалистов к профессиональной среде, прежде всего, является постоянная поддержка личностного адаптационного потенциала педагога на этапе вхождения в профессию, а также корректно расставленные акценты на требованиях к профессиональной деятельности начинающих педагогов.

### Литература

1. Битянова М.Р. Организация психологической работы в школе – М.: Совершенство, 1998.
2. Казакова Е.И. Педагогическое сопровождение. Опыт международного сотрудничества. – СПб, 1995. – С.48.
3. Овчарова Р.В. Профессиограмма. – М.: Изд-во Института Психотерапии, 1996
4. Психология адаптации личности. Анализ. Теория. Практика / А. А. Реан, А. Р. Кудашев, А. А. Баранов. – СПб.: прайм-ЕВРОЗНАК, 2006
5. Черникова Е.Г. Состояние и противоречия социально-профессиональной адаптации начинающих педагогов: монография Федеральное агентство по образованию, Гос. образовательное учреждение высш. проф. образования "Челябинский гос. пед. ун-т", Челябинск, 2010

### БІЛІМ БЕРУ МЕКЕМЕСІНДЕГІ ПЕДАГОГ ПСИХОЛОГТЫҢ БЕЙІМДЕЛУ ФАКТОРЛАРЫ

З.М. Бектенова, Н.А. Рахимжанова

*Ғылыми-зерттеу қазіргі заманғы білім беру жағдайындағы дамып келе жатқан әлеуметтік психология және педагогикалық психологияның бағыты әлеуметтік білім беру психологиясына арналады, нақты айтқанда заманауи білім беру жағдайындағы білім беру мекемелеріндегі педагог-психологтардың бейімделуі қарастырылады. Бір жағынан психологиялық қызметтің қазіргі даму кезеңінде білім беру саласында қазіргі заманғы білім беру процестерінің жаңғыру үдерісіндегі рөлінің артуымен және екінші жағынан басқа да білім беру саласындағы психолог мамандарға деген өсіп келе жатқан қажеттілік ғылыми-зерттеу тақырыбының өзектілігін көрсетеді. Білім беру жүйесінен психолог мамандардың кетуі педагог психологтардың ұсынған қызмет көрсету сапасына кері әсерін тигізеді. Сондықтан, білім беру мекемелерінде педагог-психологтардың бейімделу үдерісі және бейімделу кезеңінде психолог-мамандарды психологиялық сүйемелдеуді арнайы зерттеуді қажет етеді.*

*Мақалада бейімделу түрлері, жас мамандардың бейімделу факторлары, табысты бейімделуге қажетті тұлғаның кәсіби сапалары қарастырылған.*

**Түйін сөздер:** бейімдеу, кәсіби бейімдеу, педагог-психолог, бейімдеу факторлары, дағдылар, дағдылар, жас маман, бейімдеу факторлары, бейімделу шарттары, әлеуметтік және жеке бейімделу

### FACTORS OF ADAPTATION OF TEACHERS-PSYCHOLOGISTS IN THE EDUCATIONAL INSTITUTION

Z.M. Bektenova, N.A. Rahimzhanova

*The study deals with the development of scientific bases of one of the developing areas of social psychology and educational psychology social psychology of education, namely the adaptation of educational psychologists in educational institutions in the conditions of modern education*

*The relevance of the research topic due to the fact that at the present stage of formation of the psychological service of education is increasing its role in the processes of modernization of modern education on the one hand and the growing demand for specialists psychologists in*

education on the other. The outflow of qualified psychologists in the educational system negatively affects the quality of the services offered by psychologists, the image of the psychological service in education and society as a whole. So, a special study requires a process of adaptation of the teacher-psychologist in educational institutions and the implementation of psychological support psychologist in the adaptation period.

Features of formation of the psychological service of education require that the specialist psychologist independently outlined the directions and priorities of their professional activities, have taken the initiative in organizing their work and evaluation of its effectiveness which, as a rule, difficult for the novice psychologist.

The article considers the factors of adaptation of young specialists, types of adaptation, professional qualities necessary for the successful adaptation of young specialists.

**Key words:** adaptation, professional adaptation, teacher-psychologist, adaptation factors, skills, skills, young specialist, adaptation factors, adaptation conditions, social and personal adaptation

FTAXP: 27.01.45

**О.М. Жолымбаев, А.Т. Жанғалиева**

Семей қаласының Шәкәрім атындағы мемлекеттік университеті

### **МАЗМҰНДЫ ЕСЕПТЕР**

**Аңдатпа:** Мақалада оқушыларды математикада мазмұнды есептер шығару әдістемесіне үйрету қарастырылған. Оқушының ой – өрісін көтеру, шығармашылық қабілетін дамыту, алған білімін практикада қолдана білуге баулу, әртүрлі ғылыми әдебиеттерді пайдаланып, өзінің білімін тереңдетуге үйрету мәселелеріне көңіл бөлінген Мектеп математика курсында кездесетін мазмұнды есептерді шығару кезіндегі біліктер мен дағдылар қарастырылған. Соның ішінде мектеп математика курсында оқушыларға түсініксіз тақырыптардың бірі- теңдеу құру арқылы шығарылатын есептердің алгоритмі көрсетілген. Кесте түрінде шешімдері ұсынылып, барынша түсінікті тұрғыда жазылған. Ұсынылған мақала мектеп оқушыларына қиындық туғызатын мазмұнды есептерді оқыту кезіндегі әдістеме ретінде көмегін тигізеді деп ойлаймын. Мұғалімнің теңбе-теңдікті кері жүріспен теңдеуге қалай айналдыруға, сонан соң теңдеуді пайдаланып мазмұнды есепті қалай қарастыруға болатындығын көрсетуі оқушылардың ой-өрісін дамытуға көмектеседі.

**Түйін сөздер:** оқушы, мектеп, педагогика, шығармашылық, есеп

Мазмұнды есептерді шешуге үйретуде белгілі бір біліктер мен дағдыларды қалыптастыру үшін бір типтегі ұқсас есептерді көптеп қарастырудың қажеті шамалы. Есептерді алгебралық тәсілмен шешу процесінде қалыптасатын біліктер мен дағдылар өздерінің мағынасы жағынан тым жалпылама болады да, олар әр түрлі мазмұндағы есептерді шешу процесінде біртіндеп қалыптасады. Бұл жағдайда біртіндеп қиындай түсетін және мазмұны әр алуан есептердің жиынтығын құрастыруға көп көңіл бөлген жөн. Сан өрнектерін құрастыру дағдыларын қалыптастырып, оларды әрі қарай жетілдіре берген пайдалы. Ондай дағдылардың кейін әріп пен саннан тұратын өрнектер мен теңдеулерді құруға үлкен көмегі тиеді.

Мазмұнды есепті ойдағыдай шеше білу үшін нақты бір есептің мазмұны арқылы анықталатын функционалдық тәуелділіктерге оқушылардың талдау жасай білулерінің маңызы зор.

Теңдеу құруға есептер шығару-мектептегі математика курсының ең негізгі және бірнеше оқу жылына созылған көлемді мәселелерінің бірі. Сондықтан оны оқып үйрену барысында сабақтастықтың іске асуы бірден бір қажетті шарт болып табылады.

Есептерді теңдеу құру арқылы шығару процесінде айнымалыны таңдап алу үш жағдайда кездеседі:

а) Есептің мазмұны бойынша бір ғана шама белгісіз болады, соны негізгі белгісіз деп алып, әріппен белгілейді;

b) Есеп мазмұны бойынша белгісіздердің саны бірнешеу, соның біреуін негізгі белгісіз деп алып, әріппен белгілейді;

c) Есеп шарты бойынша оны табуды талап етілмейтін шаманы негізгі белгісіз деп алып, әріппен белгілейміз.

Теңдеу құруға есептер шығарғанда бірінші жағдайдан бастап, оған көп уақыт тоқталуға болмайды. Екінші жағдайға көбірек көңіл бөлу керек. Үшінші жағдайда практикада аз кездеседі, онымен материалды өтудің соңғы кезеңдерінде айналысу қажет.

Есептің шарты бойынша теңдеу құрғанда бізге мынадай жағдайлар кездеседі:

- ❖ Бір ғана шаманы немесе тең шамаларды анықтайтын екі өрнекті теңестіру;
- ❖ Есеп шартында берілген екі шаманың айырымын немесе қатынасын теңдеу құру үшін пайдалану;
- ❖ Есеп мазмұнында берілген шамаларды арасындағы тәуелділікті өрнектейтін формуланы пайдалану арқылы теңдеу құру. Ескеретін бір жәйт, есеп мазмұнында бұл тәуелділік туралы айтылмайды.

Есептің қиындығы да осы ретпен өседі. Сондықтан мұғалімдер өздерінің практикалық жұмыстарында бұл реттілікті ескерулері қажет.

Есепті теңдеу құру арқылы шығарудың үшінші кезеңінде оқушылар кейбір белгісіз шамаларды берілген сандар мен негізгі белгісіз арқылы өрнектеулері керек. Есеп шығарудың бұл кезеңі қандай да бір есепті арифметикалық тәсілмен шығаруға сәйкес болады. Сондықтан осы кезеңде орындалатын амалдардың саны туралы айтуға болады. Есептерді іріктеп алу процесінде оны шығару үшін қажет болатын амалдардың санын да ескерген жөн.

Есеп. Бір жәшікте 16 кг, ал екіншісінде 28 кг алма бар. Осы жәшіктердегі алмалардың массалары бірдей болу үшін, екінші жәшіктен біріншісіне неше кг алма салу керек?

Есепті шығару үшін негізгі белгісіз ретінде есептің сұрағы бойынша табу қажет болатын шаманы аламыз. Теңдеу есеп мазмұнында айтылып тұрған екі шаманың теңдігі арқылы құрылады. Есепке сәйкес таблица мына түрде болады:

Шамалар Жәшіктер	Ауыстырып салғанға дейінгі алмалар салмағы кг	Ауыстырып салынған алмалар салмағы кг	Ауыстырып салғаннан кейінгі алмалар салмағы кг
Бірінші	3.16	1.x	4.x+16
Екінші	5.28	2.x	6.28-x

Теңдеу:  $x+16=28-x$ . Есеп жоғарыда айтылған мағынада екі амалмен шешіледі.

Есеп. Бөлшектің алымы бөлімінен 4-ке кем. Егер бөлшектің алымын 2 есе, ал бөлімін 11-ге арттырсақ, онда бөлшек  $1/3$ -ге тең болады. Осы бөлшекті табыңыздар.

Бұл есепті шығармас бұрын санды бірнеше бірлікке немесе бірнеше сесе арттыру дегеннің не екенін оқушылардың есіне салған жөн. Ол үшін мына типтегі жаттығуларды орындату қажет:

- $a$  санын 5-ке арттырғаннан шыққан санды табыңыздар;
- $a$  санын 5-ке кеміткеннен шыққан санды табыңыздар;
- $a$  санын 5 есе арттырғаннан шыққан санды табыңыздар;
- $a$  санын 5 есе кеміткеннен шыққан санды табыңыздар.

Әрине, мұндай жаттығуларды ауызша орындатқан жөн. Белгісіз бөлшектің алымы да, бөлімі де белгісіз. Екеуінің біреуін негізгі белгісіз ретінде алып,  $x$  әрпімен белгілейміз. Айталық бөлшектің алымы  $x$ -ке тең болсын.

Берілген есеп шартының таблицасын құрайық:

Бөлшек мүшелері	Алымы	Бөлімі
Берілген бөлшек	1.x	2.x+4
Шыққан бөлшек	3.x	4.x+15

Теңдеуі:

$$\frac{2x}{x+15} = \frac{1}{3}$$



Теңдеу екі шаманың қатынасын берілген санға теңестіру арқылы алынады. Есеп үш амалмен шығады екен.

Есеп. Килограмы 7,2 сом тұратын бірінші сорт шайды килограмы 6 сом тұратын екінші сорт шаймен араластырып, құны 54 сом тұратын 8 кг «аралас» шай алынды. Араластыруға әр сорттан қанша килограмнан шай алынды?

Бұл есептегі функционалдық тәуелділіктің өз алдына ерекшелігі бар. Есеп мазмұнында қандай шамаларды теңестіру керек екендігі жөнінде ештеңе айтылмаған. «Аралас» шайдың құны бірінші және екінші сортты шайлардың құндарының қосындысына тең болатындығын оқушының өзі байқауы қажет.

Есепке сәйкес таблица мынадай болады:

шамалар шайлар	Бағасы	Салмағы	құны
Бірінші сорт	4.7,2	1. x	5. 7,2x
Екінші сорт	6. 6	3. 8-x	6. 6(8-x)
«Аралас»	9. 6,75	2. 8	8. 54

$$\text{Теңдеуі: } 7,2x + 6(8 - x) = 54$$

Есеп төрт амалмен шығады.

Денелердің қозғалысына есептер шығарғанда алдымен бір ғана дененің бір қалыпты қозғалысын, бірнеше денелердің бір қалыпты қарама-қарсы қозғалысын немесе бір бағыттағы қозғалысын, содан кейін бір дененің айнымалы жылдамдықпен қозғалысын қарастыру керек.

Есеп. А пунктiнен В пунктiне белгiленген уақытта жету үшiн жаяу адам сағатына 5 км жылдамдықпен жүруi керек. Барлық жолдың жартысын сол жылдамдықпен жүргеннен кейiн, қалған жолды сағатына 30 км жылдамдықпен жүретiн машинамен В пунктiне белгiленген уақыттан 3 сағат бұрын келдi, А пунктiнен В пунктiне дейiнгi ара қашықтықты табыңыздар.

Есептегi қозғалыс жылдамдығы айнымалы. Егер ол айнымалы болса, онда жүрiлген жолды екі учаскiге бөлу арқылы бiр қалыпты қозғалысты қарастыруға болады.

Мұндай есептердi шығарғанда бастапқы белгiленген уақыт пен шынында кеткен уақытарасындағы айырмашылықтың қанша уақыт ерте келсе, соған тең болатындығын немесе жолда кiдiрiп, бiрақ, содан кейiн жылдамдығын арттырып белгiленген мезгiлiнде келсе, онда бастапқы белгiленген уақыт пен шынында кеткен уақыт арасындағы айырмашылық жолда кiдiрген уақытқа тең екендiгiн анықтау оқушыларға бiраз қиындық келтiредi.

Сондықтан бұл типтегi есептердi шығаруға дайындық ретiнде мына түрдегi жаттығулар системасын орындаған жөн:

- ✓ Жолаушыға белгiлi бiр жолды жүруге 12 сағат уақыт берiлген;
  - Ол уақытысынан 3 сағатқа кешiктi;
  - Ол мерзiмнен 3 сағат ерте келдi; осы берiлгендердi пайдаланып ненi бiлуге болады?
- ✓ Жолаушыға  $a$  сағат уақыт берiлген. Ол жолдың бiрiншi бөлiгiн  $b$  сағ жұмсады, содан кейiн  $c$  дем алды, ал жолдың қалған бөлiгiне  $d$  сағ жұмсап, белгiленген уақыттан  $n$  сағат кешiктi. Бұл шамалардың арасында қандай тәуелдiлiк бар?

$$\text{(жауабы } a + n = b + c + d)$$

Осы есептiң шартын таблица түрiнде былай жазуға болады:

Шамалар	Жылдамдық Км/сағ	Уақыт сағ	Жол км
Жолдың екiншi бөлiгiндегi қозғалысы			
Жаяу	1. 5	$x/2 * 5$	1. $x/2$
Машинамен	2. 30	$x/2 * 30$	2. $x/2$

Теңдеуi:

$$\frac{x}{10} - \frac{x}{60} = 3$$

Теңдеу құруда нелiктен жолдың екiншi бөлiгiн жүрiп өтудi қарастырғанымызды оқушыларға түсiндiру керек.

Оқушылар алдымен қандай да бір сан өрнектің мәнін есептеп табуды, теңбе-теңдікті дәлелдеуді, теңдеуді шешуді үйренеді. Белгілі бір типтегі теңдеулерді шешуді меңгерген соң сол типтегі теңдеулерге келтіретін мазмұнды есептерді шығаруды құарастырады. Мұғалімнің теңбе-теңдікті кері жүріспен теңдеуге қалай айналдыруға, сонан соң теңдеуді пайдаланып мазмұнды есепті қалай қарастыруға болатындығын көрсетуі оқушылардың ой-өрісін дамытуға көмектеседі.

Оқушылардың мазмұнды есеп шығару білігін қалыптастыру үшін үнемі оқушылардың таным білігі мен есеп шығаруда есеп шығарудың сабақтастығына үнемі көңіл бөлініп отыруы қажет деп ойлаймын.

### **Әдебиеттер**

1. Жұлдегерлік жүз есеп/ Нұрсұлтанов Қ.Н, Нақышбекова Қ.М. – Алматы.: Таймас, 2009.– 104 б.
2. Математика Қазақстан мектептерінде № 3 (27), 2010ж. – 28б. № 4 (28), 2010ж. – 36 б.
3. Текстілі есептер және оларды шығару жолдары/ Бұтабаева Т. ИФМ, №4, 2000ж. – 28 б.
4. Арифметический способ решения текстовых задач / Муравин Г., Муравин Москва.: 1987. 105 стр.

### **ТЕКСТОВЫЕ ЗАДАЧИ ПО МАТЕМАТИКЕ**

О.М Жолымбаев, А.Т.Жангалиева

*В статье предусмотрены обучение учащихся методике задач по математике . особое внимание уделено вопросам обучения, углублять свои знания, кругозора учащихся, повышения, развитие творческих способностей, приобщение уметь применять полученные знания на практике, научной литературы.*

*В том числе школьный курс математики, одной из менее очевидных тем является алгоритм решения задач путем создания уравнения. Решения представлены своевременно и написаны более понятным образом. Я считаю, что предлагаемая статья будет использоваться в качестве методологии для школьников.*

**Ключевые слова:** ученик, школа, педагогика, творчество

### **TEXT PROBLEMS IN MATHEMATICS**

O.M. Zholymbaev, A.T. Zhungalyeva

*There is the предусмотрены educating of students to methodology of tasks on physics in the article. the special attention is spared to the questions of educating, to deepen the knowledge, of range of interests of students, increases, developing creative flairs, attaching able to apply gain knowledge in practice, scientific literature.*

*In the first part of the course of mathematics, one of the most obvious aspects of the problem solves the problem of solving the problem. I assume that the content content will be used in the training methodology in order to obtain content. Learn how to calibrate the balance with a return, and then change, because the content can be evaluated using a combination, helping to cope with the target*

**Key words:** pupil, school, pedagogy, freedom

**С.В. Багинская<sup>1</sup>, О.Г. Беленко<sup>2</sup>**

<sup>1</sup>Коммунальное государственное учреждение «Средняя общеобразовательная школа № 40»  
ГУ «Отдел образования г Семей ВКО»

<sup>2</sup>Государственный университет имени Шакарима города Семей

## **ФОРМИРОВАНИЕ СОЦИАЛЬНО – КОММУНИКАТИВНОЙ КОМПЕТЕНЦИИ ДЕТЕЙ КЛАССА ПРЕДШКОЛЬНОЙ ПОДГОТОВКИ**

**Аннотация:** В статье раскрывается компетентностный подход в образовании, излагается точка зрения как отечественных, так и зарубежных педагогов. Выделяются основные понятия, связанные с данной темой, раскрываются виды компетенций и компетентностей. Опираясь на инструктивно-методические письма и методические пособия выделяются основные компетенции, которые должны развиваться и формироваться у детей в условиях современной школы Казахстана.

Автор данной статьи очерчивает круг проблем, которые возникают на современном этапе обучения и воспитания детей класса предшкольной подготовки и описывает личный опыт формирования социально-коммуникативных компетенций у детей в процессе групповой работы на занятиях и в ходе воспитательной работы. Дается краткое описание применения групповых форм и методов на воспитательных мероприятиях и занятиях по естествознанию, основах грамоты, творческих занятиях, приводятся примеры с заданиями для выполнения детьми в группах. В конце статьи сделан вывод о результативности и значении применения такого рода методов и приемов для развития социально- коммуникативных компетенций дошкольников.

**Ключевые слова:** компетенция, компетентность, ключевые компетенции, социально-коммуникативные компетенции, дошкольники, предшкольная подготовка, групповые формы и методы работы

Компетентностный подход в образовании интенсивно разрабатывается в течение последних десятилетий. Известно, что основоположником этого подхода является Д.Равен. Основные идеи компетентностного подхода развивали в своих работах Р.Кениг, Р.Хинш, У.Пфингстен, Р.Уайт, И.Д.Фрумин, И.А.Зимняя, А.Г.Каспржак, Н.В.Кузьмина, А.К.Маркова, В.Н.Куницина, Г.Э.Белицкая, Л.И.Берестова, В.И.Байденко, А.В.Хуторской, Н.А.Гришанова и другие [5].

Изучая данную проблему, следует разграничивать такие понятия как компетенция и компетентность.

Компетенция(от лат. «competeo» – добиваюсь, соответствую, подхожу) – это знание, опыт, умение по кругу вопросов в которых кто-либо хорошо осведомлен).

Компетенция – базовое качество индивидуума, включающее в себя совокупность взаимосвязанных качеств личности, включающее в себя применение знаний, умений и навыков в качественно-продуктивной деятельности.

Компетентность – наличие знаний и опыта, необходимых для эффективной деятельности в заданной предметной области.

Компетентность – это способность к решению жизненных и профессиональных задач в той или иной области. Таким образом, компетенция проявляется в деятельности [1; 4; 6; 12].

С позиций компетентностного подхода основным непосредственным результатом образовательной деятельности в настоящее время становится формирование ключевых компетентностей.

В документах ЮНЕСКО 1996 года был впервые очерчен круг компетенций, которые должны рассматриваться всеми как желаемый результат образования.

В докладе международной комиссии по образованию для XXI века «Образование: сокровище сокровище» Жак Делор, сформулировал – четыре столпа, на которых основывается образование: научиться познавать; научиться делать; научиться жить вместе; научиться жить.

В.Хутмахер привел принятое Советом Европы определение пяти ключевых компетенций, которыми «должны быть оснащены молодые европейцы»:

- политические и социальные компетенции;
- компетенции, связанные с жизнью в многокультурном обществе;
- компетенции, относящиеся к владению устной и письменной коммуникацией;
- компетенции, связанные с возрастанием информатизации общества;
- способность учиться на протяжении жизни [3].

Очевидно, что ключевые компетенции суть самое общее и широкое определение адекватного проявления социальной жизни человека в современном обществе.

В исследованиях под руководством И.А.Зимней предпринята попытка упорядочить трактовку компетентностей, и в структуре ключевых компетентностей автором представлены:

- компетентность в сфере самостоятельной познавательной деятельности,
- компетентность в сфере гражданско-общественной деятельности,
- компетентность в сфере социально-трудовой деятельности,
- компетентность в бытовой сфере,
- компетентность в сфере культурно-досуговой деятельности.

На основании этой структуры было определено, что если компетенции – это некоторые внутренние, потенциальные, сокрытые психологические новообразования: знания, представления, программы (алгоритмы) действий, системы ценностей и отношений, которые затем выявляются в компетентностях человека, то можно очертить круг этих основных компетенций:

1. Компетенции, относящиеся к самому человеку как личности, субъекту деятельности, общения;
2. Компетенции, относящиеся к социальному взаимодействию человека и социальной сферы
3. Компетенции, относящиеся к деятельности человека [2].

В настоящее время существует множество классификаций компетенций:

1. Ключевые компетенции;
2. По видам деятельности;
3. По сферам общественной жизни;
4. В отраслях общественных знаний;
5. В отраслях общественного производства;
6. По составляющим психологической сферы;
7. В областях способностей;
8. В областях по ступеням социального развития и статуса [7].

Формирование компетенций имеет свою иерархию:

- ключевые компетенции – относятся к общему (мета-предметному) содержанию образования;
- общепредметные компетенции – относятся к определенному кругу учебных предметов и образовательных областей;
- предметные компетенции – частные по отношению к двум предыдущим уровням компетенции, имеющие конкретное описание и возможность формирования в рамках учебных предметов [10].

В сфере образования выделяется набор ключевых компетенций:

- учебно-познавательная компетенция;
- предметная компетенция;
- ценностно-смысловая компетенция;
- общекультурная компетенция;
- информационная компетенция;
- коммуникативная компетенция;
- социально-трудовая компетенция;
- личностная [8; 9].

Особое значение сегодня придается проблеме формирования социальных компетентностей, которые понимаются как индивидуальный комплекс качеств характера, знаний, умений, навыков и социально-психологических характеристик, определяющий уровень взаимоотношений индивида и социума и позволяющий ему принять единственно

верное решение в разных жизненных ситуациях. Социальные компетенции очень тесно связаны с коммуникативными компетенциями. Если социальная компетенция рассматривается как, способность действовать в социуме с учётом позиций других людей, то коммуникативная – способность вступать в коммуникацию с целью быть понятым.

Социальная компетентность включает:

- сотрудничество, работа в команде, коммуникативные навыки;
- способность принимать собственные решения, стремиться к осознанию собственных потребностей и целей;
- социальная целостность, умение определить личностную роль в обществе;
- развитие личностных качеств, саморегулирование [10].

Коммуникативная компетенция – включает знание необходимых языков, способов взаимодействия с окружающими и удалёнными людьми и событиями, предусматривает навыки работы в группе и в коллективе [8; 9].

Социальная компетенция более широкое понятие, но она не может быть развита без коммуникативной компетенции, в то же время коммуникативная компетенция не может развиваться вне социальной. Как социальная, так и коммуникативная компетенции не могут формироваться вне социума, без взаимодействия человека с человеком.

И.А. Зимняя выделила компетенции, относящиеся к социальному взаимодействию человека и социальной сферы:

➤ компетенции социального взаимодействия: с обществом, общностью, коллективом, семьей, друзьями, партнерами, конфликты и их погашение, сотрудничество, толерантность, уважение и принятие другого (раса, национальность, религия, статус, роль, пол), социальная мобильность;

➤ компетенции в общении: устном, письменном, диалог, монолог, порождение и восприятие текста; знание и соблюдение традиций, ритуала, этикета; кросскультурное общение; деловая переписка; делопроизводство, бизнес-язык; иноязычное общение, коммуникативные задачи, воздействие на реципиента [2].

Изучая данный вопрос, были рассмотрены и компетенции принятые в современных Нидерландах (4-12 лет), и отмечены следующие:

1. Умение считаться с другими:

- формировать суждения и планировать действия с учетом интересов других;
- задать вопрос, договориться со сверстником о встрече, обратиться за помощью, не мешать другому (4-6 лет);
- планировать свои действия с учетом интересов других, умение советоваться (6-8);
- иметь свое мнение, формировать суждения с учетом мнений других, поддерживать отношения (8-10 лет);
- считаться с другими, адекватно реагировать на других (10-12 лет).

2. Дружба – установление и поддержание дружеских контактов со сверстниками:

- находить друга (друзей) среди детей своего и противоположного пола (4-6 лет);
- поддерживать дружеские отношения, уметь дружить, считаться с мнением другого, уметь делиться с другим, сочувствовать другому (6-8 лет);
- самостоятельно разрешать конфликты, иметь постоянного «лучшего» друга (8-10);
- поддерживать дружбу, уметь дружить с девочками и мальчиками (10-12 лет) [11].

Формирование компетентностей учеников обусловлено реализацией не только обновленного содержания образования, но и адекватных методов и технологий обучения.

Компетенции “закладываются” в образовательный процесс посредством:

1. Технологий;
2. Содержания образования;
3. Стиля жизни общеобразовательного учреждения;
4. Типа взаимодействия между преподавателями и обучающимися и между обучающимися [10].

В настоящее время, формирование коммуникативной компетенции детей класса дошкольной подготовки сопровождается рядом трудностей. Дело в том, что дети 5-6 лет относятся к категории детей дошкольного возраста, а в этом возрасте основным видом деятельности выступает игра: сюжетно-ролевая, дидактическая, подвижная. Именно в игре ребенок развивается наиболее полноценно. В игре происходит развитие и формирование психических познавательных процессов, нравственных качеств личности и конечно же

коммуникативных навыков, то есть все компетенции ребенка дошкольного возраста развиваются в игре. В сюжетно-ролевой игре ребенок усваивает социальные роли, учится общению, умению договариваться, решать конфликты, выполняет требования и правила игры.

Ребенок класса предшкольной подготовки лишен возможности играть, он уже практически ученик, вся его деятельность связана с учебой, а большее количество времени он проводит за партой. Их новая, зарождающаяся деятельность ограничена временным пребыванием в школе и только учебными занятиями. Для сюжетно-ролевых игр нет места и атрибутов. Пришедшие в класс предшкольной подготовки дети не умеют общаться, договариваться, налаживать взаимоотношения, слушать и слышать других детей и воспитателя.

Кроме того, если раньше дети приходили из групп ДМЦ (детских мини центров), они уже один – два года находились вместе, знали друг друга, умели общаться, могли занять себя, решали сложные для них ситуации самостоятельно. Девочки были более инициативны и активны, они сразу брали шефство над мальчиками на уроках, помогали им. Сейчас в класс предшкольной подготовки приходят дети из разных дошкольных организаций, большинство – дети домашние. В связи с этим возникают огромные проблемы во взаимодействии детей:

- нет навыков общения: дети дерутся, ругаются;
- не умеют договариваться, обсуждать;
- не помогают друг другу;
- не могут найти выход из конфликтной ситуации, сами провоцируют возникновение конфликтной ситуации;
- не прислушиваются и не выполняют правила, а иногда и сознательно нарушают их.

Для ликвидации данных пробелов и формирования социально – коммуникативной компетенции я выбрала групповую форму организации, как внеклассных мероприятий, так и учебных занятий.

Детям дошкольного возраста очень сложно принять данную форму работы, поэтому на начальных этапах я организую на физкультурных занятиях спортивные состязания и эстафеты. Дети учатся объединяться в команду, выражать единые эмоции, болеть друг за друга. Использую групповую форму работы и на развлекательно-познавательных мероприятиях (например: Золотая осень). Объединяю детей в команды, каждой команде дается название: «Дубок; Осинка; Кленок; Березка», рассаживаю детей за отдельные столы. Постоянно провожу беседы о взаимоподдержке, взаимовыручке, совместной работе, ответственности за общее дело. На самом мероприятии дети от команд отвечают на вопросы, отгадывают загадки, принимают участие в подвижных конкурсах и т.д. Дети еще не могут договариваться, обсуждать вопросы. Каждый ребенок пытается быстрее других высказать свой ответ, своё мнение. Но они уже начинают вести себя сплоченно, как команда, переживают за свою группу и искренне радуются, если заработанный балл присуждается их группе.

Следующим этапом моей работы является внедрение групповых методов работы на занятиях. Такие методы и приемы я использую на занятиях по естествознанию, основам грамоты, на творческих занятиях, когда дети изготавливают совместные поделки и пр.. Поводы для объединения детей в команды и названия команд – разные: это и «Юные исследователи» и «Органы чувств» и «Автобусные остановки» и «Растения» и т.д.. Но самое главное, что дети имеют возможность общаться в своих подгруппах.

На занятиях по естествознанию, с целью изучения свойств воды и воздуха, я провожу опыты. Для наилучшего восприятия и выполнения совместных действий, объединяю и рассаживаю детей группами. Дети договариваются между собой и один из них надувает шарик, другой дует в воду через трубочку, третий размешивает в воде сахар и т.д.. Пристальное внимание уделяю тому, чтобы дети умели договариваться, выбирать – кто будет выполнять то или иное действие, и были задействованы все дошкольники.

На занятии по теме «Органы чувств», так же рассаживаю детей по подгруппам, каждой подгруппе даю свое задание: выбираю один орган чувств (нос, глаза, уши); дети должны рассказать внутри группы, что они знают об этом органе: где он расположен, как выглядит, для чего нам необходим, есть ли такие органы у других живых существ и т.д..

Дети рассказывают, далее выбирают одного представителя от своей группы, который должен дать полный и подробный ответ.

По основам грамоты провожу групповые занятия на закрепление ранее пройденного материала и освоение нового. В данном случае с моей стороны идет большая подготовка: я готовлю раздаточный материал для групповой работы. Например: для выделения звука в слове готовлю большое количество маленьких картинок, дети должны выбрать ту картинку, где есть необходимый звук, и наклеить её на общий лист. Разбирать слова и делать звуковой анализ, прописывать букву, дети тоже должны на ранее приготовленных плакатах.

Не всегда занятие проходит и достигает нужного результата. На первых занятиях с использованием групповой формы, дети стараются сделать всё в одиночку, ссорятся, ругаются. Постепенно дети учатся выполнять совместные задания, высказывать свое мнение, выслушивать товарища, выбирать нужный вариант ответа. Дети учатся договариваться, делить обязанности, кто, что будет выполнять. И если вначале такие занятия дети воспринимают как развлечение, то постепенно групповые формы работы начинают привлекать детей, вызывать интерес к происходящему, делать их активными участниками учебного процесса.

### Литература

1. Википедия [Электрон. Ресурс].- <https://ru.wikipedia.org/wiki> (дата обращения: 12.11.2017)
2. Зимняя И.А. Ключевые компетентности как результативно-целевая основа компетентного подхода в образовании. Москва [Электрон. Ресурс]. – 2004. – <http://fgosvo.ru/uploadfiles/npo/20120325214132.pdf> (дата обращения: 10.12.2017)
3. Из доклада международной комиссии по образованию для XXI века «Образование: сокрытое сокровище» [Электрон. Ресурс]. – <http://900igr.net/prezentatsii/pedagogika/kompetentsii-v-obrazovanii/013-Tseli-obrazovaniya-XXI-veka-sformulirovannyye-Zhakom-Delorom.html> (дата обращения: 12.11.2017)
4. Интернет библиотека Microscope.kz [Электрон. Ресурс]. – <http://microclub.kz/library/glossary/12/1/56> (дата обращения: 12.11.2017)
5. Качество преподавания, методы оценивания и методы формирования компетенций [Электрон. Ресурс]. – [http://nbisu.moy.su/\\_ld/28/2842\\_ISUMALCEVA2014-.pdf](http://nbisu.moy.su/_ld/28/2842_ISUMALCEVA2014-.pdf) (дата обращения: 12.11.2017)
6. Компетентность и компетенция: отличия в образовании [Электрон. Ресурс]. – <http://fb.ru/article/261851/chem-otlichaetsya-kompetentnost-ot-kompetentsii-kompetentnost-i-kompetentsiya-otlichya-v-obrazovanii> (дата обращения: 12.11.2017)
7. Компетентности учащихся [Электрон. Ресурс]. – <http://center-yf.ru/data/Kadroviku/kompetentnosti-uchashchihnya.php> (дата обращения: 10.12.2017)
8. Об особенностях организации образовательного процесса в общеобразовательных школах республики Казахстан в 2016-2017 учебном году. Инструктивно-методическое письмо. Астана [Электрон. Ресурс]. – 2016. – [http://online.zakon.kz/m/Document/?doc\\_id=39432029](http://online.zakon.kz/m/Document/?doc_id=39432029) (дата обращения: 10.12.2017)
9. Об особенностях организации образовательного процесса в общеобразовательных школах республики Казахстан в 2017-2018 учебном году. Инструктивно-методическое письмо. Астана [Электрон. Ресурс]. – 2017. – <http://5.ai.kz/wp-content/uploads/2017/02/> (дата обращения: 10.12.2017)
10. Особенности формирования функциональной грамотности учащихся основной школы по предметам естественнонаучного цикла. Методическое пособие. Астана [Электрон. Ресурс]. – 2013. – <https://yandex.kz/clck/jsreidir> (дата обращения: 10.12.2017)
11. Система образования Голландии [Электрон. Ресурс]. – <http://mirznanii.com/a/175838/sistema-obrazovaniya-gollandii> (дата обращения: 10.12.2017).
12. Словари и энциклопедии на Академике [Электрон. Ресурс]. – [https://dic.academic.ru/dic.nsf/ita\\_rus/137389/competere](https://dic.academic.ru/dic.nsf/ita_rus/137389/competere) (дата обращения: 12.11.2017)

## МЕКТЕПАЛДЫ ДАЯРЛЫҚ СЫНЫПТАРЫНДАҒЫ БАЛАЛАРДЫҢ ӘЛЕУМЕТТІК-КОММУНИКАТИВТІК ҚҰЗЫРЕТТІЛІГІН ҚАЛЫПТАСТЫРУ

С.В. Багинская, О.Г. Беленко

Мақалада білім беру саласындағы құзыреттіліктің тәсілі кеңінен ашылған, отандық, сонымен қатар шетелдік педагогтардың көзқарастары баяндалған. Аталған тақырыпқа қатысты негізгі ұғымдар, құзыреттілік пен құзыреттің түрлері көрсетілген. Нұсқаулық-әдістемелік хаттар мен әдістемелік көмекші құралдарға сүйене отырып, Қазақстандағы заманауи мектептердің талаптары бойынша бала бойында дамытылатын және қалыптастырылатын негізгі құзыреттер айқындалған.

Мақала авторы мектепалды даярлық сыныптарындағы балаларды оқыту және тәрбиелеу бойынша қазіргі кезеңде туындайтын проблемалар шеңберін суреттей келе, сабақ пен тәрбиелеу жұмыстары барысындағы топтық жұмыс істеу процесінде өзінің жеке тәжірибесіне тоқталып өткен. Жаратылыстану, сауаттандыру негіздері мен шығармашылық сабақтарында, тәрбиелік іс-шаралар кезінде топтық формалар мен әдістемелердің қолданылуы жайында қысқаша бейнеленген, топқа бөлінген балалармен тапсырманы орындау бойынша мысалдар келтірілген. Мақаланың соңында мектеп жасына дейінгі балалардың әлеуметтік-коммуникативтік құзыреттілігін дамыту үшін беріліп отырған амал-тәсілдерді қолданудың нәтижелілігі мен маңыздылығы жөнінде қорытынды шығарылған.

**Түйін сөздер:** құзірет, құзіреттілік, негізгі құзіреттілік, әлеуметтік және коммуникативті құзіреттілік, мектеп жасына дейінгі балалар, мектепке дейінгі дайындық, топтық формалар және жұмыс әдісі

### FORMATION OF SOCIAL AND COMMUNICATIVE COMPETENCE PRESCHOOL CHILDREN

S.V. Baginskaya, O.G. Belenko

*The article reveals the competence approach in education, sets forth the point of view of both domestic and foreign teachers. The basic concepts associated with this topic are singled out, types of competences and competences are revealed. Relying on instructive and methodological letters and methodological manuals, the main competences that should be developed and formed in children in the conditions of the modern school of Kazakhstan are highlighted.*

*The author of this article outlines the range of problems that arise in the current stage of education and upbringing of children in the class of preschool preparation and describes personal experience in the formation of social and communicative competencies in children in the process of group work in class and during educational work. A short description of the application of group forms and methods to educational activities and classes in natural science, the basics of reading and writing, creative studies, and examples of assignments for children in groups are given. At the end of the article, a conclusion was made about the effectiveness and significance of the application of such methods and techniques for the development of socially communicative competences of preschool children.*

**Key words:** competence, competence, key competences, social and communicative competences, preschool children, preschool preparation, group forms and methods of work.

FTAXP: 16.21.63

**А.Е.Еркінова**

Семей қаласының Шәкәрім атындағы мемлекеттік университеті

### ЖАЛПЫТҮРКІЛІК СӨЗДІК ҚОРДЫҢ ЗАМАНАУИ МӘСЕЛЕЛЕРІ

**Аңдатпа:** Бұл мақалада қазақ тілінің сөздік қоры жалпы түркілік қабаттан бастау алатындығы қарастырылады. Жалпы, түркі тілдерінің тілдік құрылымы бірдей, сондай-ақ негізгі сөздік қорлары да біршама ортақ екендігі баяндалады. Олардың тілдік құрылымы мен негізгі сөздік қорлары бір-біріне қаншалықты жақын болғанымен,



әрқайсысының дыбыстық жүйесінде тарихи түрлі жағдайларға байланысты қалыптасқан өзіндік айырмашылықтары да қарастырылады.

Сондай-ақ, мақалада қазақ тілінің негізгі сөздік қорындағы бір буынды сөздер мен олардың негізінде сөзжасам тәсілдері арқылы жасалған туынды бірліктерден тұратындығы да сөз болады. Жалпытүркілік қабаттардың түбір және тарихи сөздерден тұратындығы сөз болады. Мұнда лингвистикалық тұрғыдан түркі тілдерінің базалық лексикасы, негізінен, туыстық атаулар, дене мүше атаулары, хайуанат атаулары, табиғат атаулары қыпшақ архетипінен бастау алатындығы жайлы айтылады.

**Түйін сөздер:** түркітану, жалпытүркілік, архетип, этногенезис, этимология

Қазақстан Республикасы тәуелсіздік алып, өз алдына дербес мемлекет болғаннан бері қазақ әдеби тілін туысқан түркі тілдерімен салыстыра зерттеу, қазақ тілі тарихының тереңіне барынша бойлау бұрынғыдан гөрі қарқын ала бастады. Қазақ тілінің даму тарихын нақтылау мақсатында ауыз әдебиеті үлгілерінің тіліне, көне жазба ескерткіштер тіліне, одан бергі замандардағы, яғни орта ғасырдағы жазба мұралар тіліне көптеген зерттеулер жүргізіліп, ата-бабадан қалған мәдени-әдеби рухани мұраларды ұлттық құндылықтар ретінде зерттеп-зерделеуге ерекше мән берілді.

Тіл – тарихи категория. Ол өзінің ішкі даму заңдылығы бойынша өрбиді, дамиды, жетіледі. Әрбір заман-дәуірде өз халқының өмірімен бірге өседі, онымен біте қайнасып, бірге күн кешеді. Ел басынан өткен өзгерістер таңба басқандай болып онда жазылып қалады. Тіл – халықтың тарихы, халық – тілдің анасы деп сол себептен айтылған. Дегенмен тілдің ішкі даму заңымен қатар, сыртқы сан алуан себептердің де тілге тигізер әсерін жоққа шығаруға болмайды. Түрлі сыртқы себептердің ықпалынан ұзақ уақыт өте келе, кез келген тіл өзгеріске ұшырайды. Сондай-ақ туысқан тілдердің өзара жақындығы да мүлдем байқалмайтындай дәрежеге жетіп, бір-бірінен біртіндеп алшақтайды.

Түркі тілдерінде олардың даму үдерісіндегі тарихи кезеңдерін белгілі бір дәрежеде көрсететін көптеген көне элементтер сақталған. Бұл элементтер көнетүркі заманынан бастау алады, оларды сол кезеңдерден бізге жеткен жазба ескерткіштерден кезіктіруге болады. Қазіргі қазақ тіліндегі жалпы түркілік қабат түбір және тарихи сөздерден тұрады. Олардың ата түркі дәуіріндегі жалпытүркілік ежелгі түрін салыстырмалы-тарихи негізде жаңғырту арқылы байырғы қалпына келтіруге болады [1, 24]. Көнетүркі жазба ескерткіштерінің материалдарымен қазіргі қазақ тілін салыстыра зерттеу арқылы тілімізде сақталған көне сөздердің фонетикалық көне келбетін, құрылысын анықтауға жол аша отырып, семантикалық дамуын анықтай аламыз.

Бүгінде Э.В. Севортян, А.М. Щербак, Э.Р. Тенищев, Э.И. Фазылов, А.К. Боровков, Э. Наджив, Б.А. Серебренников, А.А. Юлдашев, А. Батманов, К. Юдахин, Ә.Т. Қайдаров, К. Мусаев, Н.К. Дмитриев, А. Зайончковский, А.Н. Кононов, В.Г. Егоров, Н.З. Гаджиева, Ғ. Айдаров, А. Ибатов, Ә. Құрышжанов, К. Махмудов, Е.И. Убрятова, Дж. Киекбаев, Б. Орузбаева т.б. түрколог ғалымдардың түркі тілдеріне ортақ лексикалық қорды анықтауға, жалпытүркілік сөздердің фонетикалық, лексика-семантикалық, стильдік ерекшеліктерін айқындауға бағытталған, түркі тілдерінің тарихи-салыстырмалы грамматикасын зерттеуге арналған фундаментальді еңбектері түркітану ғылымының, сонымен қатар жекелеген түркі тілдерінің әрқайсысының тарихи фонетика, тарихи лексикология, тарихи грамматика, этимология сияқты салаларының теориялық - методологиялық негізін құрайды.

Сондай-ақ түркі тілдеріне ортақ лексиканы зерттеуде, түркілік сөздік құрамды анықтауда “Древне-тюркский словарь”, В.В. Радловтың “Опыт словаря тюркских наречий”, Л. Будаговтың “Сравнительный словарь турецко-татарских наречий”, Э.К. Пекарскийдің “Словарь якутского языка”, Э.В. Севертянның “Этимологический словарь тюркских языков” деп аталатын сөздіктердің қызметі, алатын орны ерекше.

Қазіргі түркі тілдерінің негізгі лексикалық қоры, фонетикалық жүйесі мен морфологиялық құрылымы, синтаксистік конструкциясы көне түркі тілінің жалпы лексика-грамматикалық жүйесімен сәйкес келуі, көне тілдің ерекше белгілері қазіргі тілдердің тек біреуінен ғана емес, әр топтағы бірнеше тілдерден көрініс беруі кезінде өзіндік диалектілік ерекшеліктері бар жалпы түркілік ортақ жазба әдеби тіл қолданыста болғанының куәсі. Қазіргі түркі тілдерінің ішінде көне түркі тілінің фонетикалық, лексика-грамматикалық құрылымын дәлме-дәл қайталайтын бірде-бір тіл жоқ. Тіл үнемі даму үстіндегі құбылыс болғандықтан, бұл – табиғи-лингвистикалық заңдылық. Сондықтан көне түркі елінің ортақ

әдеби тіліне арқау болған тайпа тілін немесе диалектісін анықтау көне жазба мұралар тілін қазіргі түркі тілдерімен бірден жеке-дара салыстыру негізінде емес, сол дәуірлерде өмір сүріп, Түркі қағанатының құрамында болған көне тайпаларға тікелей қатысы бар қазіргі түркі тілдерінің макротоптарын құрайтын бірнеше тілдер деректері негізінде қарастырса нәтижелі болмақ. «Ескерткіш тілін зерттеудің көп жолының тиімді де нәтижелі бір жолы – ол түбі бір түркі тілінің түбіріне тереңірек үңілу» [2, 297], Орхон-Енисей, Талас көне түркі жазбаларының тілі мен қазіргі қыпшақ тілдеріндегі бір буынды түбірлер мен түбір-негіздердің тұлғалық ерекшеліктерін анықтау аталған тілдердің дыбыстық жүйесін, морфологиялық құрылысы мен семантикалық құрылымын тереңірек тани түсуге жол ашады.

Қазіргі қазақ тілінің сөздік қоры қаншалықты бай болса, оның жалпы түркілік негізі де соншалықты шұрайлы деуге болады. Қазақ халқының жеке ұлт болып қалыптасқанға дейін өзге бауырлары- басқа да түркі халықтарымен бірге өсіп, біте қайнасқаны тарихтан белгілі. Сондықтан да қазақ тілінің сөздік қоры жалпы түркілік қабаттан өрістейді. Оның негізі, сөздік құрамы, фонологиялық құрылысы ежелгі түркі тілінен бастау алады [3, 88 б.].

Қазақ тілі сөздік құрамы өте бай, тілдік құрылымы барынша жетілген, қоғамдық-әлеуметтік қызметі жіктеліп айқындалған тіл болып саналады. 2012 жылы жарық көрген 15 томдық қазақ тілінің түсіндірме сөздігінде 150 мыңнан астам сөз бен сөз тіркесі тіркелсе, осы сөздіктің сығымдалған нұсқасы «Қазақ сөздігінің» мәліметіне сүйенсек, оның сөздік құрамында 106 мың лексикалық бірлік бар екен [4, 22 б.].

Қазақ тілінің сөздік құрамының негізгі ұйтқысы, қайнар көзі, ең маңызды бөлігі – негізгі сөздік қор десек, оның негізін жалпытүркілік лексика мен қазақтың байырғы төл сөздері құрайды. Түркі тілдеріне ортақ сөздік қорды құраушы жалпытүркілік сөздер әрбір түркі тілі лексикасының ең көне қабатына жататындықтан, олардың әрқайсысының негізгі сөздік қорының ұйытқысы болып саналады.

Түркі тілдеріне ортақ сөздерге бір кездегі жалпытүркілік көне лексикадан сақталып қалған, осы күні түркі тілдерінің бәрінде кездесетін сөздер жатады. Сондықтан олар жалпытүркілік сөздер деп те аталады [5, 133]. Жалпытүркілік сөздерден түркі тілдерінің туыстығын, бір тектен шыққандығын көреміз.

Жалпытүркілік қабат түркі тілдерінің жалпыалтайлық қабаты және әр түркі тілдерінің байырғы төл лексикасы арасын жалғастырушы «көпір» қызметін атқара отырып, қоғамның сан алуан саласында болып жатқан өзгерістерге байланысты туындайтын жаңа сөздерге тұғыр болады. Лингвистикалық тұрғыдан қыпшақ архетипінен бастау алатын түркі тілдерінің базалық лексикасы ортақ екенін төмендегі тақырыптық топтар дәлел болады. Олар:

Туыстық атаулар: инә (тат); ана (башқұр); әне (құмық); anne (түрік); ул (тат); ул (башқұр); олан (құмық); oğlu (түрік); Дене мүше атаулары: колак (тат); қолақ (башқұр); кулак (құмықша); kulak (түрікше); авыз (тат); ауыз (башқұр); ауз (құмықша); ağız (түрікше);

Хайуанат атаулары: тәбә (тат); төве (башқұр); төвө (құмықша); deve (түрікше); тавуқ (тат); тауық (башқұр); тавуқ (құмықша); tavuk (түрікше); Табиғат атаулары: ағач (тат); ағас (башқұр); йығач (құмықша); ağaç (түрікше); йолдыз (тат); йондоз (башқұр); юлдуз (құмықша);

Түркі тілдерінің сөздік қоры мен сөздік құрамының 70-80 пайызын қамтитын ортақ базалық лексикасының бұдан да басқа тақырыптық топтарының мол екенін бір мақала аясында қамту мүмкін емес.

Бір ғана қазақ тіліндегі туыстық атаулардың өзге түркі тілдеріндегі туыстық атаулар жүйесіндегі орнын анықтап, ортақтықтары мен айырмашылықтарын айқындап алу үшін оларды тарихи аспектіден қарастырған жөн. Сондықтан да салыстырмалы-салғастырмалы зерттеу барысында түркітануда бұған дейін жазылған еңбектердің нәтижелері мен деректерін пайдаланамыз. Олар: Л. Покровскаяның түркі тілдеріндегі туыстық терминдерін тарихи лексикологиялық тұрғыдан зерттеген еңбегі [6], Ц. Номинхановтың түркі-моңғол тілдеріндегі туыстық терминдерін қарастыратын мақаласы [7], В.В. Радлов, Н.И. Ильминский, Л. Будагов сөздігіндегі [8-10], өзге де тарихи, этимологиялық сөздіктердегі, түркі халықтарының сөздіктеріндегі материалдар.

Түркілік туыстық жүйесінің ерекшеліктері Н.П. Дыренкованың «Брак, термины родства и психические запреты у кыргызов» атты мақаласында өте-мөте толық сипатталған [11, 25], Мақала қырғыз тілінің туыстық атауларын ғана зерттеу мақсатында жазылғанмен, сол себепті қырғыз ұлтына қатысты атауларды мол қамтығанмен, сипатталып отырған туыстық жүйесінде өзге де көптеген түркі халықтарының туыстық жүйесінің ұқсастықтары салыстырылып отырады. Біз олардың кейбіріне тоқталайық. Мысалы, Аке термині екенің

барлық ағаларына, туған-туыстарына, немере ағаларына, бәріне қатысты айтылады. Ал сіңлі сөзі туысқандық жағынан жасы кіші апа-сіңліні атауға қолданылады. Әке жағынан болатын туыстық терминдерінде жас шамасы бойынша айырым белгілер қатаң сақталады. Мәселен, айтушының жасынан үлкен – апалар, одан кіші – қарындастар. Ана жағынан болатын туыстықта, керісінше, жас үлкендігі бойынша ажырату деген жоқ. Бірақ бұл атауларда ұрпақ жағынан үлкен, кішілік қатаң қадағаланады. Әкелік жақтан бұл (ұрпақ жағынан болатын үлкен-кішілік) ескерілмейді.

Мәселен, әке жағынан туыстықта, әкенің ағасы/інісі жасы жағынан кіші болса, соңғыны – аға дейді, өзін іні санайды. Ана жағынан болатын аға/іні үшін жасқа қарамай бір-ақ сөз қолданылады.

Туыстықтың түрлі дәрежесінде тұрған адамдар тобы үшін бір сөзді қолдану; терминдерді үлкен-кішілік, жыныстық ерекшелік бойынша ажырату; терминологияда әке жағынан туыстық пен шеше жағынан туыстық терминдерін айыру, т.б. Бұлар – түркі халықтарындағы туыстықтың жіктелуіне тән негізгі сипаттамалық белгілер.

Жалпы, түркі тілдері тобындағы тілдердің тілдік құрылымы (грамматикасы) бірдей. Негізгі сөздік қорлары да біршама ортақ. Олардың тілдік құрылымы мен негізгі сөздік қорлары бір-біріне қаншалықты жақын болғанымен, әрқайсысының дыбыстық жүйесінде тарихи түрлі жағдайларға байланысты қалыптасқан өзіндік айырмашылықтар бар. Сол себептен түркі тілдері тобына жататын тілдердің бәріне ортақ болып келетін көптеген сөздер әрқайсысында дыбысталу жағынан бір-бірінен бөлектеніп, ерекшеленіп тұрады.

Енді осы мәселеге тоқталайық. Қазіргі түркі тілдері өздерінің лексикалық құрамында, грамматикалық құрылысында жалпы түркілік тектестігін сақтай отырса да, фонетикалық өзгерістерге ұшырағандығы анық сезіледі. Сол фонетикалық құбылыстар арқылы түркі тілдерінің бірі екіншісінен ажыратылады. Түркі тілдерін топтастырғанда, олардың жақындық немесе қашықтық дәрежесін анықтауда, тілдегі фонетикалық құбылыстар есепке алынады. Дыбыстар сөз жасаудағы негізгі элемент болып қоймай, сол тілдегі бір сөзді екінші сөзден, генетикалық байланысты бір тілді екінші тілден ажырату үшін де қызмет атқарады.

Қазіргі түркі тілдеріндегі дауысты, дауыссыз дыбыстардың саны да, сапасы да көне ескерткіштер тілімен салыстырғанда ерекшеленетіні белгілі. Себебі өзгеріс тілдің даму, қалыптасу кезеңдеріне байланысты көрініп, дыбыстық алмасу, сөздің басы, ортасы, соңына қатысты дыбыстардың қолданылуынан да көрінеді. Сондай айырмашылықтардың бір тобы көне түркілік й, ш, ч дыбыстарымен байланысты болып келеді. Бұл дыбыстардың даму, қалыптасуына қатысты көне тіл мен қазақ тілі немесе қазақ тілі мен басқа түркі тілдері арасында көзге түсер айырмашылықтар бар. Н.А.Баскаков та қыпшақ-ноғай топшасының басқа қыпшақ тілдерімен ерекшеленетін көрініс ретінде де осыны айтады. Басқа түркі тілдеріне қарағанда, қазақ тіліндегі ж-ның өзіндік ерекшеліктері бар. Қазақ тілінің қыпшақ-ноғай тобына жататын басқа тілдерден фонетикалық ерекшеліктерінің бірі ретінде Н.А.Баскаков: «Преимущественное употребление ж в начале слов из чередующихся й/ж/ж, например: «жол» (вместо йол или жол в каракалпакском и ногайском языках) — «дорога» и т.д.» — дейді [12, 24].

Қорыта айтқанда, түркі халықтарының жүріп өткен жолынан, бірнеше кезеңдерге қатысты жазба ескерткіштерінен және бүгінгі жеке тілдердегі өзіндік ерекшеліктерінен де тілдік деректерге тән өзгешеліктерді көруге болады. Түбі бір түркі тілі болғанымен, кей халықтар бірлікте өмір сүрсе, кей халықтар басқа топтағы тілдермен көп араласты, бөтен тілден енген сөздердің қатары мол болды. Дегенмен де сол тілдердің туыстығын дәлелдейтін, тарихын көрсетіп, тілдің ортақтығын көрсете алатын сөздер көптеп саналады.

Бүгінгі жаһандану заманындағы қолданысқа толассыз еніп жатқан жаңа ұғымдар мен заттарға түркі тілдері жүйесінде атау беруде ортақ бірізділік жоқ. Сөзжасам саласы бойынша жаңа атаулардың (неологизмдер) жасалуында үстем тілдердің тілдік байланысының рөлі күшті болып отыр. Мәселен, тәуелсіздік тұсында пайда болған көптеген жаңа атауларды қазақ тілінде аударып төл сөздік қорымызда байытуға өзіндік үлес қоссақ, татар, башқұрт тілдерінде неологизмдерді аудармай, орыс тіліндегі нұсқасымен беруі дәстүрге айналып бара жатқан сияқты. Егер түркі тілдері жаңа заманға байланысты сырттан келген неологизмдерді өзге тілдердің ықпалымен аудармай қабылдай берсе, 100 жылдан кейін біздің туыстас тілдердің ежелден қалыптасқан базалық лексикасынан басқа сөздік қорында алшақтық пайда болып, түркі тілдері бір-бірін түсінбейтін дәрежеге жетуі әбден мүмкін.

## Әдебиеттер

1. Манкеева Ж.А. Мәдени лексиканың ұлттық сипаты. – Алматы: «Ғылым», 1997
2. Кайдаров А.Т. Структура односложных корней и основ в казахском языке. –Алма-Ата: Наука, 1986. – 323 с.
3. Мұрат Сабыр. Орта түркі тілі лексикасы мен қазақ тілі лексикасының сабақтастығы. – Алматы: Қазақ университеті, 2004
4. Қазақ сөздігі. – Алматы: Дәуір, 2013
5. Болғанбайұлы Ә., Қалиұлы Ғ. Қазіргі қазақ тілінің лексикологиясы мен фразеологиясы. – Алматы: Санат, 1997. -256 б.
6. Қазақ әдебиеті. Энциклопедиялық анықтамалық. – Алматы: «Аруна Ltd.» ЖШС, 2010
7. Номинханов Ц.Д. Термины родства в тюрко-монгольских языках.// Вопросы истории и диалектологии казахского языка. – Алма-Ата: Изд-во АН КазССР, 1958. Вып.1., С.42-48
8. Радлов В.В. Опыт словаря тюркских наречий. Т. I-IV. – СПб., 1888-1911
9. Ильминский Н.И. Материалы к изучению киргизского наречия. Казань, 1861
10. Будагов Л. Сравнительный словарь турецко-татарских наречий. Ч.1-2. СПб., 1869
11. Дыренкова Н.П. Брак, термины родства и психические запреты у кыргызов.// «Сборник этнографических материалов», под. ред. проф. Богараза-Тана, № 2. Л., 1927, С. 7-25
12. Баскаков Н.А. Введение в изучение тюркских языков. – М.: Высш. шк., 1969. – 383 с

## СОВРЕМЕННЫЕ ВОПРОСЫ ОБЩЕТЮРКСКОГО СЛОВАРНОГО ФОНДА

А.Е. Еркінова

*В этой статье обсуждается, как словарный фонд казахского языка уходит к тюркским исконным корням. В общем, лингвистическая структура тюркских языков одинакова, а также основные словарные фонды весьма схожи. Хотя их лингвистическая структура и словарный фонд ближе друг к другу, а также рассматриваются отличительные различия между звуковой системой и различными историческими событиями.*

*А также, в статье говорится, что словарный фонд казахского языка состоит из односложных корней и производных единиц, созданные с помощью словообразовательных методов. Общетюркская лексика состоит из корней и историзмов. В ней рассказывается, что базовая лексика тюркских языков, в частности, родственные имена, имена животных, естественные имена и т. д. основаны из архетипов Кипчака.*

**Ключевые слова:** Тюркские исследования, обобщение, архетип, этногенез, этимология

## CURRENT ISSUES OF THE TURKIC DICTIONARY FUND

A.E. Erkinova

*This article discusses how the dictionary fund of the Kazakh language goes to the Turkic ancestral roots. In general, the linguistic structure of the Turkic languages is the same, and the basic vocabulary is very similar. Although their linguistic structure and vocabulary are closer to each other, and distinctive differences between the sound system and various historical events are also considered.*

*And also, the article says that the dictionary fund of the Kazakh language consists of monosyllabic roots and derived units, created with the help of word-formation methods. Common Turkic vocabulary consists of roots and historicisms. It tells that the basic vocabulary of Turkic languages, in particular, related names, animal names, natural names, etc., are based on the Kipchak archetypes.*

**Key words:** Turkic studies, generalism, archetype, ethnogenesis, etymology

**Н.А. Кулмышева<sup>1</sup>, Қ. Сакенова<sup>1</sup>, Қ.С. Адильжанова<sup>2</sup>, А.Т. Бураханова<sup>2</sup>**

<sup>1</sup>Қазақ инновациялық гуманитарлық-заң университеті, Семей қ.

<sup>2</sup>Семей қаласының Шәкәрім атындағы мемлекеттік университеті

## **ПЕДАГОГИКАЛЫҚ ДЕОНТОЛОГИЯҒА ТҮСІНІК**

**Аңдатпа:** Мақалада деонтология туралы түсінік қарастырылады. Педагогикалық деонтологияда оқушыға немесе әріптестеріне өзінің бақылауы мен педагогикалық іс-әрекетінің объектісі ретінде қарамауға үйретеді, олардың өзіндік рухани әлемі, өз талғамдары мен қорқулары бар жеке тұлға ретінде қабылдауды. Деонтология принципінде оқушыны елемей немесе оған тікелей айту, педагогикалық әсер етудің тиімділігін төмендетіп қана қоймайды, яғни балаға психикалық моральдық немесе физикалық денсаулығына әсер етуі мүмкін.

Педагогикада зиян тигізбе принципінің мағынасы терең, медицинадағыдан кем емес. Педагогтің сөзі, әрекеті тек білім беру мен тәрбиелік, ақпараттық ғана емес ол физиологиялық функцияларға да әсер етеді. Сондықтан педагог баланың денсаулығына зиян келтірмеу үшін педагогикалық техниканы үйреніп меңгерулері керек.

Педагогикалық деонтология педагогтың кәсіби қызметі саласында мінез-құлық ережесін және нормаларының қағидаларын әзірлейді. Бұл ережелер мен нормалар педагогикалық іс-әрекеттің шарты және өнімі, таным құрал болып табылады.

**Түйін сөздер:** Педагогикалық деонтология, эмоционалды-импровизациялық, эмоционалды-әдістемелікті, адамның парызы, дамыту.

Деонтология (гр deon – қажеттілік және logos ілім; қажеттілік туралы ілім) – этиканың парыз, жалпы қажеттілік туралы (ізгілік талаптары білдіретіннің барлығы) қарастыратын бөлімі. Терминді алғаш Бенхам жалпы ізгілік теориясын белгілеу үшін қолданған.

Деонтология – адамның парыздылыққа негізделген жүріс-тұрысы, қылықтары, әрекеттері туралы ғылым. Парыз адамға тән азаматтық борыш, қастерлі міндет. Ал, ұстаз қызметіне қатысты деонтология – педагогикалық деонтология, оның мазмұнына мұғалімнің қызметіне байланысты парыздылыққа негізделген этикалық ережелер, нормалар, ұстанымдар жиынтығы жатады. Мұнда оқушы мен педагогтың арасындағы сенімділікті қатынастың кепілі бола алатын кәсіптік этиканың қағидалары қарастырылып, педагогтың құзыреттілігі, басқа адамдарға, олардың қылықтарына шыдамды болуы, тәлім-тәрбиелік іс-әрекет барысында алынған шешімдерге моральдық жауапкершілігі көрсетіледі.

Деонтологияның философиялық сөздіктердегі анықтамасында: «Деонтология – (грек. Deon, deontos – парыз, парыздылық және logos – ілім, сөз) парыз бен парыздылықты қарастыратын этикалық теорияның тарауы», – деп аталады. Педагогикалық деонтология бүгінгі күні ғалым-педагогтардың К.М. Левитан, Н.В. Жутикова, Қ.М. Кертәева, зерттеулерінде әр қырынан қарастырылып келе жатыр. Педагогикалық әдеп пен педагогикалық деонтология жөніндегі ғалымдардың еңбегін талдау барысында төмендегідей көзқарас қалыптасты. Мысалы, К.М. Левитанның «Основы педагогической деонтологии» деген оқулығында көңіл бөлейік. Егер білім алудың негізгі мақсаты жеке тұлғаны қалыптастыруда емес, оны дамытуда болса, онда ереже бойынша оқушы жеке тұлға болып табылады және деонтологиялық талап бойынша педагог оның құқықтарын өзінің кәсіптік қызметінде есепке алуы керек.

Ғалым еңбегінде педагогикалық деонтологияның өзектілігі баланың құқықтары мен қажеттіліктері және тарихи сұраныстар, әлеуметтік тапсырыстар, сондай-ақ білім саласында болып жатқан күрделі жағдайлар арқылы негізделеді. Мысалы, онда ол ойын былай түйіндейді: «Қазіргі заманғы әлеуметтік жағдай мұғалімдер алдында оқудың төмен мәселесі және оқушылардың білім сапасының төмендігі, білім мен тәрбие беру арасында алшақтық, рухани мүдделердің кедейлігі сияқты жаңа күрделі проблемаларды қояды.

Бұл жағдай мектеп мұғалімінің жан-жақты жетілген тұлғасын талап етеді, өйткені үнемі өзгермелі кәсіптік жағдайларда мұғалімнің негізгі «қаруы» – оның жеке тұлғасы, оңтайлы педагогикалық шешімдерді табуға септігін тигізетін тұлғалық қасиеттері, оның кәсіби кемелденуі болып табылады». К.М. Левитан мұғалімнің тұлғалық сапасын деонтологиялық

тұрғыдан анықтайтын қабілеттер жиынтығын төмендегідей тәртіппен құрастырған: өз пәні бойынша жоғары деңгейлі білім; сол білімдерін дағдыларын оқушыларға жеткізе білуі; талап қоя білушілік; оқушыны пәнге қызықтыра білуі; жалпы ой-өрісі; жанашырлық, тілектестік; педагогикалық әдеп; сабақты қызықты ұйымдастыра білуі; өз пәніне, мамандығына деген сүйіспеншілік; шыдамдылық; балалардың жан-дүниесін түсіне білуі; балаларға деген сүйіспеншілік; әділдік, әділеттілік; өзін-өзі тәрбиелеуге құлшынысы; өзіл, астарлы сөздерді ұғына білуі; жаңа техникалық құралдарды меңгере білуі; ұстанымдылық; көпшілдік; сөйлеу шеберлігі; еңбексүйгіштік; сабырлылық, байсалдылық; әртістік қасиет; музыкалық қабілеттері; адал, ақниеттілігі, сыныптан тыс жұмысты ұйымдастыра білуі.

Ұстаздың деонтологиялық даярлығының компоненттері оның педагогикалық қызметіндегі дербестік іс-әрекет стилінде көрініс табады. Әрбір мұғалімнің педагогикалық қызметінің дербестік іс-әрекет стилін анықтау – оның деонтологиялық әлеуетінің, кәсіби шеберлігінің қалыптасуының маңызды шарты болып саналады. Дербестік іс-әрекет стилі ұғымына адамның табиғи ерекшеліктеріне сәйкес табысты еңбекті қамсыздандыратын міндеттер, әдіс-тәсілдер, тактикалар жүйесі жатады. Мысалы, екі педагог бірдей жағдайда нақты бір әдісті қолданғанымен, нәтиже түрліше болады. Мұның өзі мұғалім мен оқушылардың қарым-қатынас стиліне байланысты. Қарым-қатынас стилі дегенді педагог пен оқушылардың әлеуметтік-психологиялық өзара әрекетіндегі дербес-психологиялық ерекшеліктері деп түсіндіріледі.

А.К. Маркованың түсіндірмесі бойынша, ұстаздың іс-әрекет стилі педагогикалық қызметке қойылатын талаптарға оның мүмкіндіктерінің сәйкес келуіне байланысты ерекшеленеді. А.К. Маркова мен А.Я. Никонованың айқындаған оқыту іс-әрекетінің стилдерінің топтамасын келтіре кетейік: эмоционалды-импровизациялық, эмоционалды-әдістемелікті, парасатты-импровизациялық және парасатты-әдістемелікті. Бірінші мен төртінші өзара қарама-қарсы стильдер [1] деп көрсетті.

Эмоционалды-импровизациялық стильге ие ұстаздардың іс-әрекетін жоғары деңгейдегі шапшандық, оқытудың көп әдістерін қолдана білуі, оқушылардың шығармашылықты, белсенді әрекеттеріне дем бере алуы сипаттайды. Мұндай ұстаз қайталау, пысықтау, білімді бақылау әрекеттерін «ұсақ-түйек» санап, мән бермейді, көбіне сабақта қызықты материалмен шұғылданып, өзгесін оқушылардың өздеріне іздестіруді ұсынады. Ол өз іс-әрекетіне рефлексия жасауға, нәтиже шығаруға көп көңіл бөлмейді.

Парасатты-әдістемелікті стильде жұмыс істейтін ұстаз оқытудың нәтижесіне бағдарланады, ол педагогикалық үдерісті анық жоспарлап, басқарып отырады. Қайталауға, пысықтауға, оқушылардың білім, дағды, икемділіктерін бақылауға көп көңіл бөледі. Жұмыс темпі баяу, оқыту әдістерінің спектрі шамалы, рефлексиялық қабілеті дамып жетілген болады.

Эмоционалды-әдістемелікті және парасатты-импровизациялық стильдер жоғарыда жазған екеуінің орта аралығында болады.

Деонтологиялық даярлығын асыру үшін ұстаз өзінің жүйке жүйесінің ерекшелігін біліп соған сәйкес дербес қарым-қатынас стилін қалыптастырғаны жөн. Сонымен қатар өзін-өзі жан-жақты танып-біліп, табысты қызметке сәйкес жетілдіруі қажет. Ұстаздың дербес стилін білу мектеп әкімшілігіне де пайдалы. Табиғатына сәйкестенбейтін іс-әрекет стилін мұғалімге зорлап міндеттеу ойлаған нәтижеге жеткізбейді.

Қызметінің ерекшелігіне сәйкес ұстаз тұлғасының деонтологиялық сипаттамасын оның деонтологиялық даярлығының компоненттері арқылы ашу, педагогтың этико-деонтологиялық сипатына сәйкес қасиеттердің, әсіресе, пайдалы дегендерінің таңдалуы, ұстаздың деонтологиялық даярлығын қалыптастыру мүмкін екендігін көрсетеді.

Адамзат ұстазға арналған өте көп педагогикалық «кеңестерді», «рецептерді» сақтаған. Соның ішінде, ең маңызды кеңес – мұғалімнің қоғамдағы өз орнын анықтай білу қажеттілігі.

Қорыта келгенде, оқытушы өзінің сыртқы бейнесі арқылы да, өзінің ұстаздық ісі, адамгершілігі арқылы да, балалармен достық қарым-қатынас орнатуы арқылы да, өз оқушыларына ақылшы, тәрбиеші болу арқылы да үлгі болуы керек. Сонда ғана ол оқушылардың алдында беделді болады. Мұғалім бойында мұның бәрін болдыруға жетелейтін құдіретті күш – парыздылық сана-сезімі, деонтологиялық әлеуеті.

Ұстаздың деонтологиялық даярлығын қалыптастыру түсінігіне негіз болатын ойшылдардың ақылдарын келтіре кетейік. Адамның ой-сезімін, мінез-құлқын тәрбиелеп, жетілдіру арқылы оны бақыт жолына салу мәселесіне бірнеше күрделі еңбектерін тікелей

арнаған орта ғасырдағы Шығыстың әйгілі ойшыл философы Әл-Фараби болды. Әл-Фараби «Бақытқа жету жолына меңзеу» деген тамаша еңбегінде кісінің жан дүниесін жетілдіру мәселесін философиялық тұрғыдан зор білгірлікпен жан-жақты да, терең зерттеп, талқыға салады. Мұнда Әл-Фарабидің айтуынша, бақыт – әр адамның көздейтін мақсаты, үлкен игілік. Сол мақсатқа жетуге мүмкіндік беретін адамда үш түрлі тамаша табиғи қабілеті бар. Ол: а) ерекше жаралған дене құрылысы; ә) жан құмарлықтары; б) ой парасаты [2]. Бұл қабілеттер өзінен-өзі табиғат тудырған қалпында бақытқа жеткізбейді. Бірде түгелдей жақсылық нәтижесін берсе, енді бірде керісінше болуы мүмкін. Мұндай кездейсоқтықты жеңудің жолы – аталған үш қабілеттің әрқайсысын дұрыс жолға бағыттап тәрбиелеу, терісін оңдап, дұрысын ілгері дамыту, сол арқылы адамның мінез-құлқы мен ой-парасатын оларды саналы түрде үнемі дұрыс нәтиже тудыратын дәрежеге көтеру.

Мұны іске асыру, бір жағынан, адамның өзіне байланысты болса, екінші жағынан арнайы тәрбиеге тәуелді. Сонымен Әл-Фарабидің бұдан мың жылдан бұрын айтылған кемеңгерлік ойлары бүгінге дейін маңызын жоғалтқан жоқ дей отыра, біз оларға ұстаздың деонтологиялық даярлығын қалыптастыру үдерісі негізделеді демекпіз.

Ұстаздың деонтологиялық даярлығын қалыптастыруды жеке тұлғаның сан қырлы білім алып, тәрбиеленуі тұрғысынан қарастыруға болады. Мұндай білім алу парыздылық сана сезім, таным және ерік үдерістерінің нәтижесі болып табылатын парыздылық месел мен кәсіптік мінез-құлқ тәсілдерінің синтезімен, болашақ ұстаздың мінез-құлқындағы кәсіптік деонтологияға деген тұрақты көзқарасымен; өзін-өзі икемдеу, жетілдіру көрінісімен сипатталады [3].

Осыған орай, педагогикалық мамандықтағы студенттің деонтологиялық даярлығын қалыптастыру оған болашақ кәсіби қызметіне сәйкес парызының мазмұнын игертіп, түсіндіре отырып, санасын тәрбиелеу. Яғни, осы парызға сәйкес студенттің болашақ қызметі аясында міндеттерін орындауы оның ішкі сарынының, сезімдерінің, сенімдерінің, ойларының негізінде жүреді.

Ұстаздың деонтологиялық даярлығына кәсіптік қызметін деонтологиялық талаптарға сәйкес атқаруға қажетті білім, біліктілік деңгейі, санасының дайын болу күйі жатады. Деонтологиялық даярлығы қалыптасқан жағдайда мұғалім өз мінез-құлқын, әрекеттерін парыздылық сезімге бағындыра алады. Ұстаздың деонтологиялық даярлығын жүзеге асыру үшін оның жеке тұлғалық мінез-құлқына, сана-сезіміне сәйкесті әсер ететін арнайы деонтологиялық дайындық қажет.

Ұстаздың деонтологиялық дайындығына – деонтологиялық ұстанымдарға сәйкес қызмет етуге қажетті білім, біліктілік қорын қамту, санасын жетілдіру, тәрбиелеу әрекеттері жатады. Ұстаздың деонтологиялық даярлығын қалыптастыру құрылымы философияның сана, сана-сезім туралы қағидаларына сүйене анықталады [4]. Осыдан, ұстаздың деонтологиялық даярлығын қалыптастырудың мақсаты: егемендігіне ие болып еңсесін көтеріп жатқан халықтың денсаулығын сақтауына әрдайым күресте болатын, өзінің кәсіптік парызына тұла бойы берік, еліміздің игілігіне ауқымды үлес қосатын ұл-қызын тәрбиелеп, өсіретін ұстаз тұлғасын дайындау. Оның бойына ұстаздық қызметтің гуманистік сипатына сәйкес адамгершілікті-психологиялық қасиеттер дарыту, ғылыми-тәжірибелік ізденіске жалықпайтын, қажымай-талмай өзінің жеке тұлғалық қасиет-қабілеттерін жетілдіруге бейімделген, кәсіптік санасын, сана сезімін қалыптастыру.

Бұл адамгершілік талаптарының және олардың өзіндік мәнін түйсіну қажеттілігін әрі қарай саралайтын құбылыс. Басқаша айтқанда, сендіру дегеніміз – білім мен сезімнің қорытпасы. Сондықтан ұстаздың сене және сендіре білуі оның мінез-құлқының тұрақты қасиеті болуы қажет. Педагогтың ішкі сенімінен, жүрек әмірінен туындайтын парыздылық санасы, сана-сезімі, яғни деонтологиялық әлеуеті оған баламен ұтымды қарым-қатынас жасауына, оның көңіл-күйін түсініп, бар күшін соның тұлғалық дамуына жұмылдыруына көмектеседі.

Педагогикалық деонтологияның мақсаты – тәрбиеленушінің жеке тұлғалық табиғатына сай дамуына жәрдемдесу мүддесіне сәйкес педагог қызметін сәйкестендіру. Педагогикалық деонтология педагогтың оның кәсіби іс-әрекеті саласындағы мінез-құлқының ережелерін даярлайды. Деонтологиялық даярлық мұғалімнің кәсіптік қызметін деонтологиялық талаптарға сәйкес атқаруға білімділігі мен біліктілігінің жетік, кәсіби парыздылық санасының дайын болу күйі жатады.

Педагогтың деонтологиялық даярлығын жүзеге асыру үшін оның жеке тұлғалық мінез-құлқына, сана-сезіміне сәйкесті әсер ететін арнайы деонтологиялық дайындық қажет. Ал, деонтологиялық дайындыққа мұғалімнің деонтологиялық ұстанымға сәйкес қызмет етуге қажетті білім, біліктілік қорын қамту үдерісі жатады. Деонтологиялық даярлығы қалыптасқан мұғалім өз мінез-құлқы, ерік-жігерін парызылық сезімге бағындыра алады.

Осы сияқты педагогтың парызылық, адамгершілікті санасының рационалдығы өзіндік мәнімен қоса эмоционалды үдерістерге әсер ету мәні бар:

– біріншіден, дүниетанымның біртұтас бейнесін құрастыру негізінде эмоцияны бағыттайды, оған дұрыс бағдар береді;

– екіншіден, бар тәжірибені жинақтай келе өзіндік эмоция жолын дұрыс таңдауға әсер етеді.

Сананың рационалды және эмоционалды аясының өзара тәуелділігін растайтын мектеп өмірінде толып жатқан көріністер баршылық, мысалы:

– оқушыны кемсіту, оны жан күйзелісіне ұшырату (сананың эмоционалды бөлігі) оның танып білу процесін тежейді, оқуға деген ынта-ықыласын жояды (сананың рационалды аясындағы салдары);

– керісінше, оқу үдерісіндегі психологиялық жайлы жағдай (сананың эмоционалды аясы) оқушының интеллектуалдық әлеуетін толығымен пайдалануға мүмкіндік береді (сананың рационалды аясындағы салдары);

– мұғалімнің эмпатиясы төмен, сезімділігі жұтаң, бойын таптаурын билеген болса (сананың эмоционалды аясы), онда ол болып жатқан педагогикалық жағдаятқа сын тұрғысынан мән бере алмайды, оның маңыздылығын сезбейді, дұрыс әрекет жасай алмайды (сананың рационалды аясындағы салдары);

– керісінше, педагогтың жоғары эмпатиясы, ішкі сенім мен кәсіби парыз сезімінің бар болуы, әр оқушымен тіл табыса алуы (сананың эмоционалды аясы) оқушының жан дүниесін түсінуге, табиғи қабілеттерін дамытуға жағдай жасауға мүмкіндік туғызады (сананың рационалды аясындағы салдары) т.б.

Жоғарыда көрсетілген, сананың рационалды және эмоционалды арақатынастарының жалпы қағидалары, педагогикалық психология мен деонтологияның бірқатар аса маңызды мәселелерін ғылыми тұрғыдан шешуде үлкен мәні бар. Нақты әрекеттерде көрінетін сананың эмоционалды және рационалды құрамдас бөліктерінің жүзеге асырылуы адамның ішкі және сыртқы жағдайларға қарамастан өзінің мақсатты қызметін саналы түрде өзін-өзі анықтау және реттеуін білдіретін даралық сананың еріктік бөлігіне байланысты.

Ең алдымен, сананың бұл түрлері олардың күнделікті өмірінде саналуан қисын, күш және маңызбен араласып іске асатынын әр педагог өзінің қызмет тәжірибесінде естен шығармағаны абзал.

### Әдебиеттер

1. Ф.М. Кертаева Ұстаз қызметіндегі педагогикалық деонтология. – Оқу әдістемесі. Алматы: «Ғылым» ғылыми баспа орталығы, 2002
2. Жарықбаев Қ., Табылдыев Ә. Әдеп және жантану, Алматы, Қазақстан, 1994
3. Философия / Жоғары оқу орындары студенттеріне арналған оқу құралы. Авторлар коллективі. Редакциясын басқарған Кішібеков Д., Алматы, Рауан, 1991
4. Асыллов Ұ., Нұсқанбайұлы Ж. Әдеп: инаттылық дәрістері. Оқу құралы, Алматы, Рауан, 1998

### ПОНЯТИЕ ПЕДАГОГИЧЕСКОЙ ДЕОНТОЛОГИИ

Н.А. Кулмышева, Қ. Сакенова, Қ.С. Адильжанова, А.Т. Бураханова

*В статье рассматриваются о понятие деонтология. Педагогическая деонтология учит относиться к ученику или коллеге не как к объект, своих наблюдений и педагогических действий, а как к личности со своим духовным миром, своими желаниями, страхом. Игнорирование или прямое нарушение деонтологических принципов не только снижает эффективность педагогических усилий, но и может нанести чрезмерного ущерба психическому, моральному или физическому здоровью ребенка.*

*Принцип не навреди в педагогике имеет не менее глубокий смысл, чем в медицине. Слово, действие педагога выполняют не только образовательную,*



воспитательную, информационную, но и физиологическую функции. Именно поэтому педагог должен учиться владеть педагогической техникой, не нанося вред здоровью ребенка.

Педагогическая деонтология разрабатывает правила и нормы поведения педагога в сфере его профессиональной деятельности. Эти правила и нормы являются и условием, и продуктом, и средством познания педагогической действительности.

**Ключевые слова:** Педагогическая деонтология, эмоционально-импровизация, эмоционально-методическое, долг человека, развитие.

## THE CONCEPT OF PEDAGOGICAL DEONTOLOGY

N. Kulmysneva, K. Sakenova, K. Adilzhanova, A. Burakhanova

*The article discusses the concept of deontology. Pedagogical deontology teaches to treat a student or colleague not as an object, his observations and pedagogical actions, but as a person with his spiritual world, his desires, fear. Ignoring or directly violating deontological principles not only reduces the effectiveness of pedagogical efforts, but also can cause excessive damage to the mental, moral or physical health of the child.*

*The principle of do no harm in pedagogy has a more deep meaning than in medicine. Word, action teacher perform not only educational, educational, informational, but also physiological functions. That is why the teacher must learn to master pedagogical techniques without harming the health of the child.*

*Pedagogical deontology develops rules and norms of teacher's behavior in the sphere of his professional activity. These rules and regulations are both a condition, a product, and a means of learning pedagogical reality.*

**Key word:** Pedagogical ethics, emotional improvisation, emotional and methodical, duty, development.

FTAMP: 03.61.91

**Г.М. Сыздықова**

Оңтүстік Қазақстан мемлекеттік педагогикалық университеті, Шымкент қ.

## ҚАЗАҚ ХАЛҚЫНЫҢ ДӘСТҮРЛІ МӘДЕНИЕТІНДЕГІ ҮЙЛЕНУГЕ ҚАТЫСТЫ ӘДЕТ-ҒҰРЫПТАР

**Аңдатпа:** Мақалада қазақ халқының дәстүрлі мәдениетіндегі некелесуге қатысты әдет-ғұрыптарға зерттеу жүргізілген. Жігіттің болашақ жарын таңдауы, таңдалған қызды айттыруы, сырға салу, құда тусу және оған қатысты түрлі жоралғылардың жасалуы жан-жақты қаралады. Авторлар «қыз көру», «жар таңдау» «қыз айттыру», «киім кигізу», «жаушы жіберу», «құйрық-бауыр» жегізу, «есік көру», «жыртыс беру» сияқты дәстүрлердің мағынасын қазақтар арасында болған шетжерлік этнографтардың көзқарасын пайдалана отырып түсіндіреді. Сондай-ақ, мақалада некелесу барысында кездесетін «сақиналы қыз», «қарқаралы қыз», «жаушы», «қамшы қайтару», «өлі-тірі», «бауыздау құда», «шауып келді», «ентікпе», «балдыз көрімдік», «кемпір өлді», «күйеу аттандырар», «қыз қашар» сияқты ұғымдардың мәні ашылады.

Қазақ дәстүрінде кездесетін ұрын тойдың жастар үшін тәрбиелік мәніне назар аударылып, оның мағынасы түсіндіріледі.

**Түйін сөздер:** отбасы, құдаласу, қыз айттыру, жаушы, киім, «ұрын той»

Әрбір халықтың мәдениетінің құрамдас бөлігі ұрпақтан ұрпаққа беріліп келе жатқан әдет – ғұрыптары мен салт – дәстүрлерін сақтау болып табылады. Қазіргі кезде жас ұрпақтың бойында өткенді білуге деген қызығушылық күшеюде. Бұл табиғи нәрсе, өйткені адамдар өздері тұрып жатқан жердің тарихын білуге тиісті, әдет-ғұрыптары мен салт – дәстүрлерін еске сақтап қана қоймай, болашақ ұрпаққа жеткізуі керек. Уақыт жылдам ағып, әрбір күн тарихтың бір бөлшегі болып отыр. Уақыт ұзаған сайын біздің ата -бабаларымыздың өткені туралы білу мүмкіндігіміз аз болып отыр. Сондықтан қазақ халқының дәстүрлі мәдени

мұраларын, әдет – ғұрыптары мен салт – дәстүрлерін сақтау мен зерттеу бүгінгі таңда өзекті мәселелердің біріне айналып отыр.

Қазақ халқының ұлын үйлендіріп, қызын ұзатуда ғасырлар бойы желісін үзбей жалғасып келе жатқан өзіндік салт-дәстүрлері мен әдет – ғұрыптары бар. Бұл әдет – ғұрыптардың барлығы ұрпақ келешегі мен нәсіл болашағын ойлаудан келіп шыққан. Қазақ халқының әдет-ғұрпы бойынша үйленетін жігіт алдымен өз теңін іздейді. Бұл дәстүр «қыз көру», «жар таңдау» деп аталады. Жар таңдауда қазақ халқында адал жар, сенімді серік болар қыз баланың сымбаты мен келбеті, мінезі мен ақылы, тәрбиесі мен өнегесі қандай болуы керектігі жөнінен өзіндік талғамы қалыптасқан. Өйткені, қазақтар бұл дүниеде тұзу мылтығы, қыран құсы, жүйрік аты мен мінез –құлқы мінсіз қатыны бар ердің төрт құбыласын тең деп таныған. Міне, осындай сыннан өтіп, ұнаған қызын жігіт әке-шешесіне айтып, басы бос болса, құда түсуді өтінген. Бұл туралы қазақ әдет-ғұрпын зерттеген орыс заңгері былай деп жазып кеткен: « Үйленгісі келген жігіт ниетін әке – шешесіне білдіреді де, олар болашақ келінін таңдайды. Қалаулы қыздың басы бос болса, оған құда жіберіледі» [1, 326.].

Қазақтарда басы бос бойжеткенді киген киіміне қарап таныған. Балиғатқа толған қыз бала өз үйінде жүргенде басына жұқа қызыл орамал тартып, сыртта жүргенде қарқара немесе қарқаралы тақия киіп жүрген. Осы киім үлгісінің атауына орай оң жақта отырған қыздарды «қарқаралы қыз», «қызыл орамалды қыз» деп дәріптеген. Олардың арасынан ұнаған қыз болса алғашқы емеурінді қыздың әке-шешесіне сездірген. Сөз салынған қыз «үкілі қыз», «сақиналы қыз» атанып, басы бос емес танылады. Кейде айттырылған қызға құда түсу болмай қалатын жағдайларда қыздың әкесі бір жарым жыл жігіт жақтан жаушы келгенше күтеді, егер осы уақыт ішінде ол жақтан еш хабар болмаса, қыз әкесі жігіттің қамшысын қайтарып береді. Бұл салт «қамшы қайтару» деп аталып, «қызымның басын босаттым» деген ишараны білдіреді.

Қыз таңдалған жағдайда жігіт әкесі айттырылатын қызға құда түсуге кіріседі. Қыз айттыруға баратын өкіл қазақтарда «жаушы» деп аталды. Жаушыға жай адамды емес, көпті көрген, жөн – жосықты білгіш, сөзге шешен, әзіл –қалжыңға жүйрік адамды таңдап жібереді. Жаушының басты міндеті қыз әкесін көндіріп, бойжеткенге құда түсіп, құдалыққа келер күнді белгілеп қайту. М.Қашғаридың еңбегінде жаушы сөзі «Савчы» – «ұлы тәңірі жіберген елші» деген мағынаны білдіреді [2, 445 б.]. Мысалыға, қазір ғалымдар арасында Семей облысының әскери губернаторының әйелі деп танылып отырған Л.К.Полторацкая арнайы экспедицияға қатысып, П. деген бүркеншік атпен қазақтардың әдет-ғұрпы туралы көлемді мақала қалдырған, онда ол жаушы жіберу дәстүрі салты туралы былай деп тәптіштеп жазып қалдырған: «Құда түсу былайша өтеді. Өз ұлына біреудің қызын айттырмақ болған адам қыздың үйіне «жаушы» ретінде өзінің туысын немесе өз ортасындағы сыйлы адамды «бәленше өз қызын оның ұлына бере ме екенін» білу үшін алдын-ала жібереді. «Жаушы» атқа мінерде шалбарының бір балағын етігінің сыртына, екінші балағын етіктің қонышына салып киеді: бұл айттырылатын қыздың әкесі жылы қарсы алып, болашақ туыстықтан бас тартпасын деген ырым. Қыз аулына келгеннен кейін (жаушы) киіз үйге кіріп амандасады да келу сапарының мақсатын баяндайды. Қалыңдықтың әкесі келіссе: «басты шарттарды талдау үшін үлкен құдалар келсін,» – дейді. Сосын қой сойылып, «жаушыға» ас беріліп, үлкен құдалардың күні анықталады; негізінен сәрсенбі не бейсенбі белгіленеді, өйткені қазақ үшін осы күндер сәтті болып есептелінеді» [3, 38-39бб.].

Келген елші ұнаса және қызының басы бос болса, қыздың әкесі жақын туысын немесе үлкен ұлын шақырып, мал союға бұйырады. Келген жаушыға осылай құрмет көрсету арқылы өздерінің құда болуға кет әрі еместігін білдірген қыз жақ, қыздың әке – шешесі құдалық берік болсын деген ырыммен жаушыға жағалы шапан жабады, бұл шапан қазақтарда «шеге шапан» деп аталады. Яғни, уағданы шегелеу деген мағынада.

Қыз әкесінен хабар алған жігіт жағы құдалыққа дайындала бастайды. Алдымен жігіттің ең жанашыр туыстары жиналып, маслихат өткізіп, құдалыққа дайындық мәселесін талқылайды. Құдалардың саны әр кезде әрқилы болып келеді және әр зерттеуші әртүрлі мәлімет береді. Мысалы, Л.Ф. Баллюзек құдалардың саны үш, әрі кеткенде он адам [4, 35 б.] деп көрсетсе, Ы. Алтынсарин 5-10 адам [5, 35 б.], Н.Дж – баев 6- дан 10- ға дейін болады [6, 202 б.] деп көрсетеді. Құдаласуға арнап жасалатын той «құда түсу» тойы деп аталып, жастарды үйлендіруге қатысты көп мерекелердің алғашқысы саналады. Ертеректегі қазақ салт – дәстүрін зерттеушілердің бірі Р.Карутцтың көрсетуінше: «Қазақтардың үйлену салтанаты жеті үйлену тойын немесе тыңғылықты түрде орындауға тиісті жағдайлардың жеті

кезеңін талап етеді. Әрбір кезеңнің өз мерекесі бар және қазақтар оның бұлайша аталуы тиімді емес екенін өте жақсы білсе де үйлену тойы деп атайды. Үйлену тойлары кезекпе – кезек екі жақтың ата –аналарының үйлерінде мерекеленеді; бірінші, төртінші және алтыншысы қалыңдықтың аулында, екінші, бесінші және жетінші үйленуші жігіттің. Қалыңмал мен киітке қатысты келісімге келген сәттен бастап, бірінші тойға даярлық басталады» [7, 219б.].

Құда түсу тойы қыз әкесінің әл-ауқатына байланысты бірнеше күнге созылуы мүмкін. Қонақасы беріліп, сый-құрмет көрсетіліп болғаннан соң, құдалар қалың мал мөлшерін, оны қашан, қалай өтейтіндігі туралы, жасауға қатысты тек отау жөнінде сөз қозғайды. Қыз ұзату мерзімі мен басқа толып жатқан жоралғылардың да мөлшері осы жолы келісіледі. Құдалық берік болу үшін бір мал ақсарбас айтылып шалынады. Оның қанына құдалар қол батырып, бата бұзбауға серттеседі. О баста бауыздау қаны құйылған бата аяққа екі жақтың сөзін сөйлейтін бас құдалар найзаларының ұштарын матырып, қаннан дәм тату арқылы жүзеге асырылған бұл ырым «қанға қан қосылды, енді туыс болдық» деген ишаратты білдірген [8, 184б.]. Бата аяққа арнап күйеу әкесі жылқы не түйе, дәулеті жетіп жатса оларды бір тоғызға толтырып береді. Мал бауыздалғанда бата берген құданы қазақтарда «бауыздау құда» деп атайды. Бұлай атау үлгісі, атап өту керек бүгінгі күнге дейін сақталынған.

Құда түсіп, туысқан болудың белгісі ретінде құдаларға «құйрық – бауыр» жегізудің орны бөлек. Ақ бата беріп, қызыл қан шығарып, құйрық – бауыр жескеннен құдалар торқалы той, топырақты өлімде бастары ажырамас жақын жекжаттар болып саналады.

Құдалық той – қазақ салтындағы басты тойлардың бірі. Сондықтан да бұл тойды қазақтар ұмытылмас үшін қызықты, ән –жырмен, түрлі қалжыңдармен өткізгенді.

Жалпы, құда түсу тойында күйеу жігіт жағы небір сынды басынан кешіреді. Бірақ, құдалар кез – келген қалжыңға төтеп берулері керек. Өйткені, оларды қазақ дәстүрі бойынша әбден қинайды. Қазіргі күнде құдалықтарда кейде қатты әзіл айтылып қалса, «Құда, құда болсаң шыда» деген сөздің төркіні осы әзілдерге саятын сияқты. Халықтың бұл салтының түбінде ойын-сауық, тамашаға құмарлықпен бірге, болашақ құдалардың мінез – құлықтарын сынау, олармен жете танысып, етене танысу үлгісі жатыр деуге болады.

Құдалардың әзіл – қалжыңы аяқталған соң, құда күтудің ең жауапты сәті туады. Бұл – құдаларға киіт тарату кезеңі. Киіт кигізу қазақтар үшін құдалықтың ең басты, бұлжымайтын рәсімі. Жазушы С.Кенжеахметұлы еңбегінде киітке былай деп анықтама береді: «Киіт (дәстүр). «Құдалық белгісі – киіт, қоныс белгісі бейіт» (мақал). Құдалықтың негізгі белгісі және олардың арасында жүретін, соған ғана лайықталған сый, сыяпат. Ол құдалар дәрежесіне, дәулетіне байланысты әртүрлі болып келеді. мысалы, бұрын құндыз жағалы тон, қасқыр ішік, жақсы кілем, тағы басқа заттар берілеген. Киіт қазір де бар.» [9, 24б.].

Енді жігіт жағы «есік көріп кетіндер» деп қарсы тойға шақырады. Бұл тойды қазақтар «есік көрсету» тойы деп атаған. Бұл тойдың басты мақсаты – қалыңдық жақтан келген құдаларды ағайын – жекжат, ел –жұрты, бақ – дәулетімен таныстыру болып саналады. Қыз жақтан келетін құдалардың саны міндетті түрде күйеу жақтан келген құдалардың санынан 1-2 адам артық болады. Бұл той да барынша салтанатымен, шашуымен өткізіледі. Той аяқталған соң құдалар қалыңмал алуға кіріседі, жігіт әкесі қалыңмалдың алғашқы бөлігін бөліп береді. Қалыңға алған мал ішінен кейде «келін тілі» деп бір мал қалдыратын кәденің бар екендігін кейбір зерттеушілер айттып өткен. Оның мәнісі – бұл жоралғы орындалмаса келіннің кекеш болып қалуы мүмкін. Осы тойдағы күйеу жігіттің әкесі беретін кәделер қалыңдықтың әкесінен алынатын кәделерден кем болады, бірақ қалыңдықтың әкесінің мұндай зияны басқа нәрселермен өтелетін болған. Күйеу әкесі «өлі – тіріге» деп арнайы тағы бір мал қосады. Қыз әкесі өлі-тіріге берілген малды сойып, ел –жұртқа таратады, өздері одан ауыз тимейді. Қазіргі күнге дейін ел арасында қалыңдық өлі – тіріден дәм татпайды, олай етсе оның «іші ауырады» деген ырымға жұрт қатты сенеді. Ертеректегі түсінік бойынша «өлі – тірі» - қыз ұзатылып, бөтен жұртқа кеткеннен кейін оның әке –шешесіне қызының өлі-тірісін, яки хал –жағдайын білдіру үшін құдалар жақтан арнайы кісі жіберілдеі. Ол қыздың әке – шешесіне бір сойыс мал, көр –жер сыйлық әкеледі. Осы ырым өлі –тірі деп аталады. Қыздың әке – шешесі өлі – тіріге әкелінген малды сойып, ел –жұртқа таратады, өздері өлі – тіріден ауыз тимейді» [10, 62 б.]. Қазіргі түсінік бойынша «өлі – тірі» өлілер, яғни аруақтар мен тірілердің сауап-саулығы үшін беріледі және бұл ырым қатаң сақталынады.

Екі жақта құдалық өткізіп, құдалық құранмен бекітілген соң күйеу жағы қалың малын төлеуге кіріседі. Егер, атастырылған қыз бен жігіт әлі жас болса, олар ержеткенше құдалар

арасында тек алыс –беріс жүріп жатады, ал айттыру кезінде қалыңдық бойжетіп отырса және қалыңмал толық төленіп бітсе, онда қыз ұзату тойы да кешікпей өткізіледі.

Дәстүр бойынша күйеу жігіт қалың малын төлеп, түрлі кәделерін түгел жасап болғанша қалыңдығының ата-анасының көзіне түспеуі керек, қалыңдық та осы тәртіпті ұстануға тиіс. Күйеу жігіт алғаш ұрын келуге рұқсат алғанша қалыңдығын көруге еркі жоқ. Ал қалыңдық пен күйеу жігіттің тойға дейін жүздесуі тіпті өрескел іс саналады. Жігітке қайын жұрты тарапынан бұндай қатал талаптардың қойылуы оның уақтынан бұрын қалыңдығын ұрлап кетуі мүмкін деген қауіптен тууы мүмкін.

Қазақ даласының заңдары кейде жастарға қатал көрінгенмен, олардың барлығы жастардың болашақтағы игілігі үшін жасалатындығы айқын еді. Екі жасты сағындырып бір – бірімен көрістіру де қазақ салтында тойға ұласып, өзінің әдемі дәстүрімен ерекшеленеді. Жігіттің ресми түрде қалыңдығымен кездесуге баруын «ұрын бару», ал, соның құрметіне орай ұйымдастырылған той –думанды қазақ халқында «ұрын той» деп атайды. Бұл тойдың басты мақсаты бір –бірін сағынысқан екі жасты оңаша кездестіру, олардың еркін сырласып, махаббаттарын білдіруге мүмкіндік жасау болып табылады.

Бұл туралы Х.Арғынбаев былай деп өте жақсы айтып кеткен: »Біздің ойымызша, бұл атау көне түріктердің «ичип» (урун) деген сөзінен шыққан. Бұл сөздің тікелей мағынасы түсінісу, бір нәрсенің ішкі сырын жете білу, бір нәрсеге жабыса түсу ұғымымен байланысты. Әсіресе, көне түріктердің егер жан сұлуын тапсаңоның кеудесіне жабыса түс деген сөз шумағы да «ұрын бару» ұғымының дұрыстығын дәлелдей түскендей. Тіпті, «ұрын бару» ұғымы күйеудің жасырын баруымен үйлесі жоқ, бөлек құбылыстар екендігін деректерден де көруге болады» [11, 164 б.]. Сөйтіп, ғалым бұл дәстүрдің күйеудің қалыңдығына ұрланып баруы деген пікірді жоққа шығарады.

Күйеу жігіт қыз аулына келгенде, халықтың әдептілік дәстүрі бойынша бірден қайынатасының аулына бара алмайды, ол бірнеше серігімен ауылдың сыртында қалып, тек күйеу жолдас ғана қасына ерткен адамдарымен ауылға келеді. Сосын ғана қыз әкесі қонақтарды қошаметпен қарсы алып, күйеуге арнап арнайы үй тігуге бұйрық береді. Үй дайын болғанда күйеуге хабаршылар жіберіледі, күйеу жігітке бірінші жеткен хабаршы «шауып келді» деп сүйінші кәдесін алады [12, 9 б.]. Бұдан кейін күйеу жігіт толып жатқан кәделерді өтеуге кіріседі. Алдымен, қыз жеңгелері аптығып алдыңнан шықтық, соған «өнтікпемізді» бер десе, үй тіккен әйелдер «шатыр байғазысын» сұрайды, күйеуге қалыңдықтың інісі мен сіңлісін көрсеткені үшін тағы да жеңгелер «балдыз көрімдік» талап етеді

Қазақ дәстүрлерін зерттеушілер жалпы, күйеу жігіттің қайын жұртына беретін кәде есебіндегі шығындарын жіпке тізгендей етіп жазып кеткен, атап өтсек: «Сүт ақы, балдыз көрімдік, жеңгетай, сәукеле байғазы, отау жабар, еңтігімдік, ат байлар, төсек салар, шымылдық байлар, қол ұстатар, шаш сипатар, көрпе қимылдатар, ит ырылдатар, бақан салымдық, мойын тастар, арқа жатар, қыз көтерер, кемпір өлді, күйеу аттандырар, қыз қашар» [13, 31-32 бб.]. Бұл сияқты ырым мен жол-жоралғылардың көп болуын ғалым этнографтар төмендегі жағдайлармен: бірінші, болашақ күйеудің алдында қыздың бағасын арттырып, беделін көтеру, қиындық пен бесінді жеңу барысында құштарлық, ынтығуды арттыру; екіншіден, күйеу жігітті жан-жақты сыннан өткізу; үшінші, қыз бен жігіттің шашбауын көтеріп, мадақтап, абыройын арттырып, айналасындағы адамдардың көңілін көтеріп, шаттыққа кенелтумен байланыстырады. Әрине, бұның барлығы әдемі әзіл – қалжыңдармен ұштастырылып, жарасымды өткізілген.

Күйеудің жолдастарын қыздың әкесі өз үйінде қонақ етеді. Күйеу жолдас осы жерде алып келген сыйлықтарды қыздың әке шешесі мен туыстарына таратады, олардың ең бастысы «ілу» – ол қалыңдықтың шешесіне арналып беріледі, екінші басты сыйлық – «есік ашар» – қайын атаның үйіне арналады, үшінші кәде – «жыртыс» деп аталады. Бұл сыйлықтар күйеудің қайын жұртының көңілінен шығуы тиіс, өйтпеген жағдайда той басталмайды, күйеу жігіттің ата-анасы сыйлық мөлшерін көбейтуге мәжбүр болады. Бірақ, көбіне кәделер туралы құдалар арасында алдын –ала келісім болғандықтан, бұндай разы болмаушылық өте сирек кездесетін. Сыйлықтар арасынан «жыртыстан» өзге ағайын – туыстар ешнәрсе алмайды. Жыртыс екі бөліктен тұрады: бірінші «үй жыртыс» деп аталатынды қыз шешесі, «түз –жыртыс» не «ауыл жыртыс», кейде «ағайын жыртыс» деп аталатынды жолына қарай ауыл әйелдерінің бірі отырғандарға жыртып тарқатып береді. Кәделердің мөлшеріне келсек, мысалы, ілуге қатысты Қ.Халиди еңбегінде мынандай

деректер келтіріледі:» киіт, ілу және сүт ақы, – осы үш нәрсе ешқашан тоқталмайды, «ата күші, ана сүті» деп шарт етілген нәрсе. Ілу қыз берген жақтың киітіне қарсы болады, мысалы: киітте жамбы болса, күйеу жақтан ілу де жамбы беріледі, қыз жақтан ат, түйе берілсе күйеу жақтан ілу де соған қарай беріледі. Ал, сүт ақы ілуден бір дәреже төмен, ілу жамбы болса сүт ақы – түйе, ілу түйе болса сүт ақы- ат болады» [14, 40-41 бб.]. Құдалардың мұндай қымбат кәделерге шамасы келмегендей болатын болса, онда олар өз әлінше ілуге арнап міндетті түрде сыйлықтар жіберу керек. Ілу қалыңдықтың шешелерінің жақсылап тәрбиелегені үшін берілетін сыйлық.

Күйеу жігіт ауылдың үлкендеріне көрінбей, бөлек, қыз – келіншектердің ортасында отырады. Оған қайын атасының дастарханынан төс салынған дәстүрлі табақ жіберіледі, ол оны иіліп тағзым ету арқылы алып, «төс салар» кәдесін береді. Бұл дәстүр бүгінгі күнге дейін Қазақстанның барлық өңірінде сақталған. Ертесінде қыз әкесінің үйінде «ұрын той» басталады, оның көлемі қыз әкесінің байлығына байланысты болып келеді. «Ұрын тойдың» үшінші күні күйеу балаларымен жақынырақ танысу үшін қыз ағасы немесе туыстарының бірі барлығын үйіне шақырып, қонақ етеді. Бұл шақырған үй «болыс үй», ал берілген қонақкәде «болыс той» деп аталынады. Болыс тойдың өткізілуінің өзі екі жастың көбірек кездесіп, бір – бірін жақсы танысып – білісуіне, ал, жастардың оңаша ойнап – күлуіне жағдай жасауға бағытталған.

Үш-төрт күн жатып, қалыңдығымен танысып, мауқы басылған соң күйеу бала қайтудың қамына кіріседі. Күйеуді көп уақыт ауылда жатқызу қыз әкесіне де, қалыңдыққа да сөз келтіреді. Сондықтан күйеуді аттандырудың қамын ең алдымен оның қайын атасы ойластырады. Қайын атасы құдасына да, күйеу баласына да көңілі толып, әкелген кәдеге, түрлі сый-сияпатына разы болса, күйеу баласына жүйрік, жора – жолдастарына бір – бір аттан, аяғына шапан кигізіп қайтарады. Дала заңы бойынша «ұрын тойдан» кейін құдалардың қай жағының болсын бата бұзуы үлкен айып болып саналған. Л.Баллюзектің көрсетуі бойынша, күйеу қалыңдықтан еш себепсіз бас тартса, қалың қайтарылмайды, жігіт жағы үлкен айып тартады, ал, қыз жағынан бата бұзылған жағдайда қалыңмал толық қайтарылуымен бірге, үлкен айып та төленеді[4, 21 б.]. Ұрын той мен үйлену тойының арасы кейде ұзап кетуі мүмкін, бірақ ол ары кеткенде 2-3 жылдан артыққа созылмайды. Осы арада сағынысқан жастарды жеңгелері жасырын түрде кездестіре береді. Қалыңдықты күйеу жатқан үйге де апарды. Мұны „қалыңдық ойнау" дейді, бұған жеңгелері тағы да сыйлықтар алады [15, 232 б.]. Қазақ даласында осы екі тойдың арасы созылып кеткенде, күйеу жігіт қалыңмалын түгел төлеп қойса, қыздың әке-шешесінің сөзбұйдаға салғанына шыдамай, қалыңдығын алып қашып кеткен жағдайда дау екі түрлі жолмен шешілетін болған: а) күйеу жігіт қалың малын төлеп бітіп, қыздың әке-шешесі тойды кейінге қалдыра берсе, жігіт қайын атасының сыйлы, беделді ағайындарына сөз салып, алдынан өтуге тиіс. Егер ол осы шартты орындамай қызды алып қашса, бір ат-тон айыбын төлеп, қалыңдығын ата-анасына қайтаруға тиіс, бұдан кейін қалыңдық жағы да тездетіп жасауын жасап, қызын ұзатуға міндеттеледі; б) егер күйеу жігіт пен оның ата-анасы қалыңдықтың туған-туыстарынан бірнеше мәрте қызды сұрап келіп, олар құлақ аспаған болса, онда күйеу жігіт ешқандай айып төлемейді, қалыңдығын да қайтармайды және оған тиесілі жасауды да алады.

Қорыта келгенде, қыз таңдау аяқталған соң құда түсіп, қалың малын түгел төлеп, әдет-ғұрып бойынша толып жатқан алыс- берістер, жол-жобалар, орын-орнымен екі жағынан бірдей орындалған соң, қыз ауылында толық жасауымен қалыңдықты ұзатуға, күйеу ауылында келін түсіру тойына жасалатын дайындыққа жол ашылып, құдалық арқылы неке құру аяқталады.

### Әдебиеттер

1. Козлов И.А. Қазақтардың дәстүрлік заңдары // Қазақы неке: (Салт –дәстү жөнінде жазбалар) / Орыс тілінен ауд. Б. Қожабекова. – Алматы, Жалын, 1994. – 64б.
2. Қашқари М. Дивани лұғат ат – түрік. – Алматы, 1993. – 500б.
3. П. Семей облысы қазақтарының әдет-ғұрыптары // Қазақ халқының дәстүрлері мен әдет ғұрыптары. 2-том: Дүниеге келгеннен өмірден озғанға дейін (отбасылық әдет – ғұрыптар ертеректегі авторлардың еңбектері бойынша) / Құраст. С.Әжіғали – Алматы, «Арыс», 2006.- 416 б.

4. Баллюзек Л.Ф. Кіші Орда қазақтарында заң ретінде жүрген, тіпті қазір де кездесетін халықтық дәстүрлер // Күйеу келтір, қыз ұзат (Құрастырған Ш.Керімов) – Алматы, Ана тілі, 1992. – 112 б.
5. Алтынсарин Ы. Орынбор ведомствосы қазақтарының құда түсу, қыз ұзату және той жасау дәстүрлерінің очеркі // Қазақ халқының дәстүрлері мен әдет ғұрыптары. 2-том: Дүниеге келгеннен өмірден озғанға дейін (отбасылық әдет - ғұрыптар ертеректегі авторлардың еңбектері бойынша) / Құраст. С.Әжіғали – Алматы, «Арыс», 2006.- 416 б.
6. Дж – Баев Н. Қазақтардың үйлену салттары // Қазақ халқының дәстүрлері мен әдет ғұрыптары. 2-том: Дүниеге келгеннен өмірден озғанға дейін (отбасылық әдет - ғұрыптар ертеректегі авторлардың еңбектері бойынша) /Құраст. С.Әжіғали – Алматы, «Арыс», 2006. – 416б. – 196 б.
7. Карутц Р. Үйлену және неке (Среди киргизов и туркменов на мангышлаке» кітабынан, Ү тарау) // Қазақ халқының дәстүрлері мен әдет ғұрыптары. 2-том: Дүниеге келгеннен өмірден озғанға дейін (отбасылық әдет – ғұрыптар ертеректегі авторлардың еңбектері бойынша) / Құраст. С.Әжіғали – Алматы, «Арыс», 2006. – 416 б.
8. Арғынбаев Х. Қазақ халқындағы семья мен неке (тарихи-этнографиялық шолу) – Алматы, Ғылым, 1973. – 328 б.
9. Кенжеахметұлы С. Қазақтың салт – дәстүрлері мен әдет – ғұрыптары: көпшілік оқырман қауымға арналған. – Алматы, «Ана тілі»,1994. – 80 б.
10. Қазақы неке: (Салт – дәстүр жөнінде жазбалар) / Орыс тілінен ауд. Б. Қожабеков. – Алматы, Жалын, 1994. – 64 б.
11. Арғынбаев Х. Қазақ отбасы: (қазақ отбасының кешегісі мен бүгінгісі жайындағы ғылыми зерттеу еңбек). – Алматы, Қайнар, 1996. – 288 б.
12. Маковецкий П. Қазақтардың заң орнына жүретін дәстүрлері жөніндегі жазбалар (1886 – жылы жазылған). // Қазақы неке: (Салт – дәстүр жөнінде жазбалар) /Орыс тілінен ауд. Б. Қожабекова. – Алматы, Жалын, 1994. – 64 б.
13. Гродеков Н.И. Сырдария облысының қырғыздары мен қара қырғыздары. – Т.1. // Күйеу келтір, қыз ұзат (Құрастырған Ш.Керімов) – Алматы, Ана тілі, 1992. – 112 б.
14. Халиди Қ. Тауарих Хамса // Күйеу келтір, қыз ұзат (Құрастырған Ш.Керімов) – Алматы, Ана тілі, 1992. – 112 б.
15. Старынкевич И.Д. Форма заключения брака у турских племен Сибири и Кожевников Средней Азии. – Л., 1930. – с.228

## **СВАДЕБНЫЕ ОБРЯДЫ В ТРАДИЦИОННОЙ КУЛЬТУРЕ КАЗАХОВ**

Г.М. Сыздыкова

*В статье изучаются ритуальные действия в казахской народной культуре, характерные для обряда бракосочетания. В частности рассматриваются выбор девушки женихом, дарение серёг невесте, помолвка, сватовство и пр. Также в статье дано толкование свадебных обрядов казахов, описанных зарубежными этнографами. В частности разъясняются традиции и связанные с ними понятия, такие как: «қыз көру», «жар таңдау» «қыз айттыру», «киім кигізу», «жаушы жіберу», «құйрық-бауыр» жегізу, «есік көру», «сақиналы қыз», «қарқаралы қыз», «жаушы», «қамшы қайтару», «өлі-тірі», ««бауыздау құда», «шауып келді», «ентікпе», «балдыз көрімдік», «кемпір өлді», «күйеу аттандырар», «қыз қашар».*

*Автор акцентирует внимание на воспитательном значении обряда «ұрын той» и разъясняет суть и содержание этого обряда.*

**Ключевые слова:** семья, сватовство, помолвка невесты, посланец жениха, подарки сватов друг другу, «ұрын той»

## **WEDDING CEREMONIES IN THE TRADITIONAL CULTURE OF THE KAZAKHS**

G.M. Syzdykova

*The article examines the ritual actions in the Kazakh folk culture, characteristic of the wedding ceremony. In particular the choice of the girl groom, the bride gift earrings, engagement, courtship, etc. The article also interpretation of the wedding rites of the Kazakhs described by foreign ethnographers. In particular, traditions and related concepts are explained, such as: «kыз көру», «жар таңдау» «қыз айттыру», «киім кигізу», «жаушы жіберу», «құйрық-бауыр» жегізу, «есік көру», «сақиналы қыз», «қарқаралы қыз», «жаушы», «қамшы қайтару», «өлі-тірі», ««бауыздау құда», «шауып келді», «ентікпе», «балдыз көрімдік», «кемпір өлді», «күйеу аттандырар», «қыз қашар».*

koru», «zhar tandau», «kыз aittyru», «kiit kigizu», «zhaushy zhiberu», «kuiiryk-bauyr zhegizu», «esik koru», «sakinaly kyz», «karkaraly kyz», «zhaushy», «kamshy kaitaru», «oli-tiri», «bauyrdau kuda», «shauyp keldy», «entikpe», «baldyz korimdik», «kempir oldi», «kuieu attandyrar», «kыз kashar».

The author focuses on the educational significance of the rite "uryн toi" and explains the essence of this rite.

**Key words:** family, matchmaking, the engagement of the bride, the messenger of the bridegroom, gifts matchmakers each other, «uryн toi»

FTAХP: 14.07.01

**Қ.Б. Байкен, Н.А. Кулмышева**

Семей қаласының Шәкәрім атындағы мемлекеттік университеті

## **ОҚУШЫЛАР ҰЖЫМЫНЫҢ ТЕОРИЯСЫ ЖӘНЕ ДАМУ КЕЗЕҢДЕРІ**

**Аңдатпа:** Мақалада ұжым ұғымы және ұжымды сипаттайтын мақсаттар мен міндеттерді айқындай отырып, оқушылардың ұжымнан оқшаулану себептерін анықтау, сонымен қатар, ұжымда оқушыға кері әсер ететін жағдайларды тиімді басқаруға қойылатын талаптар көрсетілген. Оқушылар ұжымының теориясын жан – жақты зерттей отырып, ұжымның даму кезеңдеріне сипаттама беріліп, ол тікелей ұжымның мақсатына, іс-әрекетінің мазмұнына, тәртібіне, оқушының қарым-қатынас тәуелділігіне байланысты. Бұл мақалада ұжымның теориялық мәселесіне педагогтар мен қатар философтар, психологтар, әлеуметтанушылар үлес қосты. Ұжымның теориялық негізін қалыптастыратын қоғамдық пікір, ол ұжым мүшелерінің талаптары мен пікірлерін бағалау, ал нығайтудың жолы мақсатты анықтау, яғни перспективаны таңдау екені айқындалған. Осыған орай оқушылар ұжымының теориясына сәйкес жақын, орта және қашық атты перспективалары қарастырылған.

**Түйін сөздер:** ұжым, оқушы, қоғамдық пікір, перспектива, дәстүр

Ел егемендігін алып, кең өрістей бастаған қоғамда, әлемдік қауымдастыққа ұмтылып, бәсекелестік өмір сүрудің басты шартына айналған бүгінгі өзгермелі дүние жағдайында адамның мәні мен әлеуметтік рөлі жаңа сипатқа ие болып отыр. Соған сай рухани құндылықтар әлемі де түбегейлі жаңарып, адамның ақыл-ой қуаты мен интеллектуалдық әлеуетін қалыптастырудағы білімнің маңызы туралы қағидалар түбірімен өзгерді. ХХІ ғасырдың оқыту жүйесінде меңгерілетін білімнің түпкі нәтижесі ең тұғырлы мәселеге айналды. Сондықтан жалпы білім беретін мектеп қабырғасындағы әрбір оқушыны дара тұлға ретінде жетілдіруге, оның шығармашылық қабілеттерін дамытуға алғы шарт жасауы қажет деген қағида берік орнықты. “Қазақстан Республикасындағы жалпы білім беретін орта мектептердің даму тұжырымдамасында”: “Білім берудің басты мақсаты – оқушының білім алуына, өзгермелі дүние жағдайында өздігінен әрекет ету, өзін таныту, әлеуметтік дағдыларды меңгеру қызметтерін орындауына қажетті іскерліктерді қалыптастыра отырып дара тұлғаның қабілеттерін дамыту”, - деп көрсетілді. Осыған орай, сапалы білім мен саналы тәрбие негізінде қалыптасқан оқушылар ұжымы қазіргі заманның ең өзекті мәселелерінің бірі [1].

Ұжымның ұйымшылдығы, олардың мүдделері бір-бірімен ұштасып «бір жеңнен қол, бір жағадан бас» шығаратындай халге жетуі топтың психологиялық ахуалының дұрыс, жағымды болуы, олардың арасында келіспеушіліктің орын алмауы, дамудың биік деңгейіне көтерілуі-ұжымның басты белгісі болып табылады. Ұжым мәселесімен педагогтар мен қатар философтар, психологтар, әлеуметтанушылар айналысуда. Педагогикалық тұрғыдан теориясын қалыптастырып, дамытуға А.С. Макаренко, П.П. Блонский, Л.С. Выготский, Н.К. Крупская, В.У.И. Сороко-Росинский, С.Т. Щацкий және т.б. ғалымдар өзіндік тұрғыдан үлес қосты.

Ғылыми зерттеулердің нәтижесінде ғалымдар жалпы ұжым ұғымына бірнеше анықтама береді. Мысалы, Г.И.Шукина: «Ұжым дегеніміз – бірыңғай қоғамдық бағалы мақсаты бар, жауапты міндеттері, өздерінің ұжымдық органы, басқа ұйымдармен тығыз

байланысы бар балалардың біріккен тобы» – деп түсіндіреді. Ал, Т.А. Ильина: «Ұжым-арнайы мақсатқа бағытталған, іс-әрекет негізінде ұйымдасқан адамдар бірлестігінің формасы» екенін көтереді. Ю.К. Бабанский: «Қоғамдық мәні бар, ортақ мақсаттар негізінде жалпы маңызды бағыттарға байланысты қарым-қатынас жасайтын адамдардың әлеуметтік бірлестігі – ұжым» деген ұғымды қамтиды [2].

**В.А. Сухомлинский:** «оқушылар ұжымы – өте сезімтал аспап, ол тек педагог арқылы ғана дамиды»- деп тұжырым жасаған. Мұғалім ұжымның даму заңдылықтарын, сатыларын, оқушылардың жеке мүмкіншіліктерін білуі тиіс дегенді білдіреді. Оның терең ойлары "Коллективтің құдіретті күші" атты ғылыми еңбегінде әрбір бала тәрбиесі ұжымдағы негізгі тәрбие құралы және оқушы мен мұғалім арасындағы рухани қарым-қатынас ұжымдық қатынастың даму процесі деп баяндалады.

Ұжым проблемасын зерттеушілер қазір оны зерделеудің әртүрлі әдіс-тәсілдерін жасауда. Орыс педагогы **Л.И. Новикова** әрбір баланың тұлғалық қасиеттерін жан-жақты дамыту құралы ретінде оқушылар ұжымын басқарудың барынша тиімді жолдарын зерттесе, ал педагог **Т.Е. Конникова** ұсынған ұжымның басты қызметін оқушының мінез-құлықтық дамуымен байланыстырады. **Н.К. Крупская** балаларды ұжымда тәрбиелеу теориясы мен тәжірибесінің негізін жасай отырып, жасөспірімдерді жастайынан бірлесіп ынтымақта өмір сүруге, еңбек етуге үйрету керек деп ой түйеді. 1926 жылы "Көркемдікке тәрбиелеудің міндеттері туралы" атты еңбегінде: "Қазіргі тәрбие ісінің көлемді міндеттерінің бірі – балаларды ұжым болып жұмыс істеуге және ұжым болып өмір сүруге үйрету", – деп атап көрсетті [3].

Әрине, педагогикада ұжым мәселесін А.С. Макаренко есімімен тікелей байланыстырамыз. Ол ұжымда жеке адамды қалыптастырудың теориялық негізін құра отырып, оның басты белгілерен атап көрсеткен. Яғни, ұжым – басқа да бір ұжыммен органикалық байланыста болатын қоғамның бір бөлігі; қоғамдық маңызы бар мақсаттың болуы; ұжым мүшелерінің іс-әрекетін ұйымдастыру; олардың арасында жауапкершілікті қарым-қатынас орнату; өзін-өзі басқару органдарының болуы.

Оқушылар ұжымы дегеніміз ортақ мақсатты, әлеуметтік маңызды іс-әрекет негізінде оқушылар бірлестігін ұйымдастыру формасын айтамыз. Ұжымның жас ерекшелікке байланысты өзгешеліктеріне тоқталатын болсақ:

- қоғамдық құндылық пен жеке тұлғаның маңызды мақсатына бағытталған бірлескен іс-әрекеті;
- ұжым мүшелерінің еркін қарым-қатынас жасауы;
- ұжым мүшелерінің бір-бірімен өзара жауапкершілігі және тәуелділігі;
- өзін-өзі сайлау органдарының болуы. Көптеген зерттеушілер тапсырмаларды, рольдерді бөлудегі тең құқықтық, ұйымшылдық, адамгершілік психологиялық ықыластық, тәртіп және т.б. да ерекшеліктерге тоқталған [4].

А.С. Макаренконың жеке адамның ұжымында қалыптасу жүйесі туралы ғылыми теориясына, зерттеген проблемасына қарасақ, ұжым дегеніміз қоғамның бір бөлігі болып табылатын адамдар тобы (балалар немесе үлкендер). Ол қоғам мақсатына бағынатын, іс-әрекетте жалпы мақсат көздейтін адамдар тобы. Оның ұжым, адамдардың жәй ғана жиынтығы емес немесе кездейсоқ топтаса салуы емес, ол жалпы мақсатқа жетуі, алға міндет етіп қойған қоғамға пайда тигізуге тырысушылар тобы деп атаған. Ұжым туралы айтқанда, жеке адаммен ұжым арасындағы қарым-қатынас ортақ мәселе болып есептеледі. Оқушылар ұжымда біріктірудің негізгі көзі - ортақ мақсаттың болуы және оны іске асыруға бағытталған біріккен іс-әрекеттің болуы. Ұжым мақсатын орындау барысында балалар қатынасы олардың психикалық әрекеттерінде көрінеді. Ұжымның жеке адамға тигізетін тәрбиелік ықпалын қарастырғанда психикалық процестерін заңдылықтары негізге алынады. Ұжымдық іс-әрекетте әрбір оқушының іс-әрекеті басқалармен тығыз байланыста болады. Мұндай жағдайда ұжымдық сезім туады. Ұжымдағы оқушылардың қарым-қатынасы, басқаның ісіне енжарлық туғызбай керісінше бір-біріне көмектесуі, басқаның қуанышы мен ренішін, мақтанышы мен намыстануын бөлісуі, ұжымдағы жағдайдың тәрбиелік мәнінің арта түсуіне зор ықпал етеді. Ұжым мүшелерінің ортақ көзқарасы, ортақ мүддесінің болуына мақсаттың ортақ болуы көмектеседі. Бірақ мақсат өсіп дамып отырумен бірге, қоғамда бағалы құнды мақсат болуы ұжымдағы балалардың үнемі дамуына ықпал жасайды.



Ұжымның даму кезеңдерін А.С.Макаренко балалар ұжымы дамуының мақсатына, іс-әрекетінің мазмұнына, тәртібіне, оқушының қарым-қатынас тәуелділігіне байланысты ажыратты.

*Бірінші кезеңде* оқушылар ұжымы жеткіліксіз ұйымдастырылған топ. Сондықтан мұғалім сынып өмірін ұйымдастыратын жұмысты талап қоюдан бастайды. Талап баланың іс-әрекетінің барысында орындалуға тиісті нақты міндеттер. Талап қою балаларды мінез-құлық нормасына үйрету, әлеуметтік тәжірибеге тарту. Бұл кезеңде балалар ұжымы сирек кездесетін құбылыс. Мұндай жағдай бастауыш сыныптарда және әр мектептен біріктірілген оқушылардың жоғары сыныптарында болуы мүмкін. Бұл кезеңде мұғалім ұжым іс-әрекетінде белсенді, ынталы, оқушыларға сүйену керек. Ұжым өміріндегі мұндай тәсіл сыныпта белсенді жұмыс істейтін оқушылар тобын көбейтуге және балалар мен мұғалімдердің жұмысты бірлесіп істеуіне әсер етуі мүмкін.

*Бірінші кезең* аяқталу үшін мына мәселелерді еске алған жөн:

- Ұжымды нығайтуға бағытталған мақсаттарды анықтау;
- Ұжым іс-әрекетінің дамуы.
- Жеке адам арасындағы қарым-қатынас, іскерлік және гуманистік қатынастардың пайда болуы.
- Барлық ұжым мүшелері қолдайтын белсенділер тобының бөлінуі.

Бұл кезеңде мұғалімнің негізгі қызметі – оқушылардың ұжымдық іс-әрекетін ұйымдастыру, оларды әр түрлі іс-әрекеттеріне қатыстыру, ұжымды балаға педагогикалық ықпал жасайтын құралға айналдыру. А.С. Макаренко: «Ұжымды нығайту үшін тәрбие жұмысын ұжымжы тәрбиелеуден бастау керек.» деп көрсетеді.

*Екінші кезеңде* ұжым өзін-өзі басқаруға, сынып жетекшісінің ұйымдастырушылық қызметі тұрақты ұжым органдарына көшеді. Бұл кезеңде белсенді топпен жұмыс істеудің маңызы зор. Мысалы: жұмысты бірігіп жоспарлау, әр түрлі оқу, қоғамдық еңбек тапсырмаларын орындау, әрбір ұжым мүшелеріне көмектесу, іс-әрекеттерін бақылау, т.б. Мұғалімнің қызметі – коммуникативті, балалармен байланыс жасау, ұжымның өмірі үшін оқушылардың ынтасын қуаттау, жалпы міндеттерді орындауда барлық оқушылардың күш-қуатын нығайту. Ұжымның бұл даму кезеңінде қатар ықпал жасау принципі қолданылып, тұлғаға талап қою ұжым арқылы жүзеге асырылады.

*Үшінші кезең* – белсенді топтың және ұжым іс-әрекетінің дамуымен сипатталады, қоғамдық өмірдегі деректерді, құбылыстарды бағалауда қоғамдық пікір пайдаланылады.

Бұл саты ұжымның өрлеу кезеңі. Ұжым өмірінде, оқушылар арасында жалпы істі бірлесіп орындаудың арқасында ұжым-дық, гуманистік қатынастар дамып, ұжымда тілектестік, бір-біріне ілтипатты болу, жолдастарының қуанышына, мұқтаждығына үн қатуға дайын тұру, мінез-құлық нормасын сақтау, нормаға бағыну сияқты қасиеттер пайда болады.

Барлық кезеңде де оқушылардың өзіндік дербестігін дамыту, педагогикалық бақылау талап қою қатар жүру керек. Қоғамдық пікір, қоғамдық баға, сенім, сый құрмет, сын, жарыс, талдау, өз-өздеріне есеп беру жұмыстары барлық кезеңде шешуші орын алады. Оқушылардың өзара бір-бірімен қарым-қатынас жасауының ұжымдық дәстүрі – сенім, түсіну, сену, жауапкершілік, ынтымақ, талап қою, қамқорлық, ар-намыс, борыш, сыйлау, жауап беру сияқты жеке бастарының қарым-қатынас қасиеттері қалыптасып, мұғалім мен оқушы арасындағы қатынас ұжым мүддесіне сай құрыла бастайды.

Ұжым қоғамдық пікірмен сипатталады. Қоғамдық пікір – бұл ұжым мүшелерінің талаптарды, пікірлерді бағалаудағы бірлігі. Бұл бірлікті ұжым одан әрі дамытып, кейбір ұғымдар және құбылыстар жайындағы пікірлерді мақұлдайды немесе теріске шығарады. Демек, ұжымдықталқылау, бағалау жариялылық, әрекеттілігі – қоғамдық пікірдің негізгі ерекшелігі. Оқушылар ұжымын нығайту мен қалыптастыруда аса маңызды мәселелердің бірі – ұжым алдындағы мақсатты – перспективаны тандау. Осыған орай А.С. Макаренконың теориялық мұрасына сүйеніп, оның жақын, орта және қашық атты перспективаларын еске түсірген жөн.

*Жақын перспектива* – бұл күнделікті өмірдегі әр түрлі іс-әрекетке жеке тұлғаны ынталандыру, қызықтыру. А.С. Макаренко: "Егер балалар алдында қуанышты, қызықты, істер бол-маса, онда олар өмір сүре алмайды. Адам өмірін шын ынталандыру – ертеңгі қуанышты сезіну". Жақын перспектива: жарыс, саяхат, жексенбілік серуен, цирк, мұражай және көрмеге бару, үйірмелердегі қызықты жұмыстар.

*Орта перспектива* – ол пән бойынша олимпиадаға қатысу, балалар лагеріне бару, жыл сайын өткізілетін ән, сурет сайыстарына қатысу, әдебиет, эстетикалық және этикалық тақырыптарға пікірталас өткізу.

*Қашық перспектива* – ұжымның немесе жеке адамның ұзақ мерзімге созылатын бір істі орындауға талаптануы. Қашық перспектива: келешек мамандықты таңдау, білім алу, мектеп бітіргеннен кейін халық шаруашылығында жұмыс істеуге тілек білдіру немесе кәсіптік оқу орындарына түсу.

Қоғам адамдары қашық перспектива арқылы мүмкіндігінше ұжымға, Отанға пайда келтіруі тиіс. Бұл перспектива жақын және орта перспективалармен мызғымас байланыста іске асырылады. Әрбір мұғалімнің міндеті – перспективаларды оқу және тәрбие барысында тиімді пайдалану, перспективаны баланың, сыныптың, мектептің пайдасы үшін таңдап ала білу, оқушылардың жас ерекшеліктерін және жалпы дайындық дәрежесін еске алу.

Ұжым өмірінде дәстүрдің тәрбиелік маңызы зор. Дәстүр - бұл тарихи қалыптасқан, бір буыннан екінші буынға беріліп отыратын қоғамдық өмірдегі, ұжымдағы адамдардық қатынастарын көрсететін нормалар мен принциптер. А.С.Макаренконың сөзімен айтқанда, дәстүр ұжымды бекітіп, нығайтып, оны толық, тұрақты, ықпалды және тартымды етеді. Дәстүрдің көп түрлері бар. Мысалы: мектеп мерекесі, конкурс, олимпиада, соңғы қоңырау, оқушыларға көмектесу, аға ұрпақтың мұрасын үйрету, ұжым абыройы үшін күресу.

«Дәстүр – бұл тарихи қалыптасқан, бір буыннан екінші буынға беріп отыратын қоғамдық өмірден, ұжымдағы дамдардың қатынасын көрсететін нормалар мен принциптер».

Дәстүрдің 3 түрі бар:

1. Дәстүрлі көпшілік шаралары (мектеп мерекелері, олимпиадалар, дәстүрлі жиналыстар);
2. Мектеп өмірінің маңызды оқиғалары (10 жыл толуы, салтанатты дәстүрлі соңғы қоңырау);
3. Оқушылардың іс-әрекетіне қатысты дәстүр (сынып тазалығын сақтау, ауырғанға қамқорлық, бірлескен сыныпқа байланысты еңбек, сынып абыройы үшін күресу, радиохабар, қабырға газеті, көрмелер өткізу т. б.) [5].

Қорыта айтқанда баланы ұлтын сүйуге тәрбиелеу, қазақи мінез – құлық қалыптастыру, салт – дәстүрді үйрету, шыққан тегін білу, еңбек етуге тәрбиелеу, денсаулығының дұрыс болуын қадағалау жүзеге асса, сонда ғана өсе келе мектепте тұлғаны қалыптастыруда біліммен қатар саналы тәрбие жалғасын табары сөзсіз.

### Әдебиеттер

1. Назарбаев Н. Бәсекелестікке қабілетті Қазақстан үшін. Бәсекелестікке қабілетті экономика үшін. Бәсекелестікке қабілетті халық үшін. Қазақстан халқына жолдауы. – Алматы, 2004. – 31 б.
2. Қазақстан Республикасының жалпы орта білім беретін мектептерінің даму тұжырымдамасы. -Алматы: РБК, 1995. – 40 б.
3. Крупская Н. К. Воспитание коллектива Москва, 2000. – С. 163-172
4. Сухомлинский В. А. Ұжымның құдіретті күші – Алматы, 2003. – 212 б.
5. Макаренко А. С. Сочинения. – 3-е изд. – М.: Смысл, 2002. – С. 176-183

### ТЕОРИЯ КОЛЛЕКТИВ УЧЕНИКОВ И ЭТАПЫ ИХ РАЗВИТИЯ

К.Б. Байкен, Н.А. Кулмышева

*В статье рассматриваются понятие коллектив и определяя цели, задачи раскрывающие коллектив выяснить причины отстранения учеников от коллектива, в том числе рассматриваются требования для эффективного контроля над ситуациями, которые негативно влияют на коллектив учеников. В статье была изучена комплексно со всех сторон теория коллектив учеников, наряду с описанием этапов разработки также было рассмотрено общественное мнение, благодаря которой формируются теоретическая основа и способ ее укрепления, выбор перспективы или целевое определение.*

**Ключевые слова:** коллектив, ученик, общественное мнение, перспектива, традиция

## A THEORY IS COLLECTIVE OF STUDENTS AND STAGES OF THEIR DEVELOPMENT

K.B. Baiken N.A.Kulmysheva

*The article definition of the purposes and tasks pupil the studying from collective of inquiry besides negative impact on collective characterizing a concept and collective isolation effective maqanment of cases when requirement to goods. In the article was studied complex from every quarter theory collective of students, along with description of design times also there was рассмотренообщественное opinion, due to that theoretical basis and method of her are formed укрепленя, choice of prospect or having a special purpose determination*

**Key words:** *collective, pupil, common opinion, perspective, tradition*

FTAXP: 15.41.59.

**Н.А. Кулмышева, Н. Қарымсақова, Қ.С. Адильжанова, А.Т. Бураханова**

Семей қаласының Шәкәрім атындағы мемлекеттік университеті

### ДЕВИАНТТЫ МІНЕЗ-ҚҰЛЫҚ ЖӘНЕ ОНЫҢ ПАЙДА БОЛУ СЕБЕПТЕРІ

**Аңдатпа:** *Мақалада жасөспірімдердің девиантты мінез-құлық мен олардың себептері мен сипаты қарастырылған. Девиантты мінез-құлықтың ауытқуына өзара байланысты және өзара іс-қимыл жасайтын тұтас кешенді факторлар қалыптасуға әсер етеді.*

*Жасөспірімдер өз тұлғаларына мұқият қараудың бастайды. Қыздар сымбатты болуға тырысады, ал жігіттер – бойшан, әлді болуға. Егер біреуі қалыптасқан қоғамдық нормаларына сәйкес келмесе, онда олар оған тиесілі басқа да тәсілдермен дәлелдеуге тырысады. Өзінің артықшылығын басқа девиантты мінез-құлық көрсетуі арқылы бастайды: төбелес жасауға, құқыққа қарсы қылықтары, темекі шегуге, ішуге және т. б.*

*Девиантты мінез-құлықтың көптеген себептері баланың ата-аналарымен отбасылық қарым-қатынаста. Жасөспірімдердің теріс қалыптасуларына ең көп тараған факторлар толық емес отбасылар болып табылады.*

*Ата-аналардың мінез-құлықтарының дұрыс болмауының салдарынан да болуы мүмкін. Әсіресе «алкоголь отбасында» балаға назардың жеткіліксіздігі.*

*Девиантты мінез-құлық өте қауыпті, ол тұлғаның жеке басына және басқа адамдарға зиян келтіреді, ондайда әлеуметтік оқшаулау және қоғамдық жазалау жүйелі есеппен жүргізілуі қажет.*

**Түйін сөздер:** *Девиантты мінез-құлық, тәрбиесі қиын, жеткіншек, акселерация, психологиялық ахуал.*

Қоғамда қалыптасқан мінез-құлықтан ауытқыған балаларды «қиын» немесе «тәрбиесі қиын» бала деп санау қабылданған, тәрбиесі «қиын» балалардың әрекеті девиантты деп аталады. Девиантты мінез-құлықтың пайда болуына көбінесе тұрмыс жағдайының қиын әрі төмен болуынан. Жеткіншек кезеңде бала қалыпты даму мен ауытқудың ортасында болғандықтан бұл мәселеге тек педагог емес, сонымен қатар дәрігерлерде көңіл аударады. Ауытқудың пайда болуына жеткіншектің дене құрылысының күрт өсуі мен тәрбиенің шарттарына және әлеуметтік орта да әсер етуі мүмкін.

Жеткіншектің физиологиялық тез дамуы немесе кеш дамуы арқылы ол өзінің әлеуметтік бағасын анықтайды. Қоршаған ортаның оның сырт көрінісіне, физиологиялық дамуына айтылған сын, жеткіншекті аффект жағдайына апаруы әбден мүмкін. Жеткіншектің тұлға болып қалыптасу мәселесі «жеткіншектер психологиясында» ең күрделі проблемалардың бірі болып табылады. Бақылаудың нәтижесіне қарасақ балалық шақтан ересектік кезеңге өту қиындаған сайын, оның маңыздылығы арта түседі. Жеткіншек шақ эмоциялық тұрақсыздықпен, көңіл-күйдің тез ауыспалдығымен, қырсықтық, өзбеттілік, өз көзқарасын үлкендерге қарсы шығу арқылы дәлелдеу тағы басқа іс-әрекетпен көрініс береді.

Жеткіншектердің денесінің күрт өзгеруі, жыныстық өзгерістердің пайда болуы, қаңқаның тез өзгеруі, жеткіншектің санасының өзгеруіне алып келеді. Жеткіншек физиологиялық еңбекке шаршаңқы келуі мүмкін, немесе өз кемшіліктерін басқа саламен

толықтыруы мүмкін. Жүйке жүйесінің, бұлшық еттердің қалыптасуы кешуілдегенде қозғалу координациясы бұзылады. Жеткіншектің сырт көрінісі немесе қолайсыз іс қимылы туралы қоршаған ортаның айтылған сыны жеткіншекті ашу-ыза, тіпті аффект жағдайына апарды.

Акселерацияға ұшыраған балалар өздерінің ересек, күшті болғанына нық сенімді. Олар қоғамның құрметіне, мойындауына күреспесе де болады. Олардың өзіне-өзі сенімділігі, қоршаған орта оларды өз көзқарасы бар тұлға ретінде қабылдауына әкеледі. Бұл кезде жеткіншекке өзінің сырт пішіні маңызды рөл атқарады. Акселерацияға ұшыраған бала өзінің ересектерге еліктегені тез іске асуда деп ойлайды [1]. Оның бұлшық еті, бойы, даусы өзгеріп, оны өзі және құрдастары нағыз ересек, ойы да жетілген тұлға ретінде қабылдайды. Осыған байланысты бұл жеткіншектер өздерін еркін ұстап, өздеріне аз көңіл бөлуді талап етеді. Ал шын мәнінде ол сырт пішіні ересектерше өзгергенімен, ішкі дүниесі әлі сырт пішініне сай емес. Ол әлі толық қалыптаспаған жасөспірім. Ал дамуы кешуілдеп өсіп жатқан жеткіншектер керісінше көп қажет етіп, өз «мінезін» көрсетіп тұрады. Өз «көмшілігін» білдіртпеу мақсатында, бұл жеткіншектер үнемі тапқырлық, «қайсарлық», үнемі көпшіліктің ортасында болу және өзінің «жетістігімен» топқа керектігін, тіпті орын толмас екендігін дәлелдеп отырады. Мұндай активтілік ортамен қарым-қатынас жасауда қиыншылықтарға эмоционалды қысымға келеді. Расына да, жеткіншек үнемі эмоционалды қысымда жүреді, ал мұның өзі ауытқу. Яғни, девиантты мінез-құлыққа әсерін тигізеді.

Физиологиялық жыныстық өзгерістердің дамуы да мінез-құлықтың өзгеруіне ерекше әсер етеді. Тез жетілген жағдайда жеткіншектің көңіл-күйі тұрақсыздықпен көрінсе, кеш дамып жатқан жеткіншектерде мінезінің өзгеруі, яғни ашушаң болу, үнемі қарсы шығу тағы басқа көрініс береді. Кешуілдеп дамыған жеткіншектер жай қимылдап, қолайсыз қозғалуы болып, өзіне сенімсіз болады.

Көңіл-күйдің тұрақсыздығы ер балаларды 11-13 жас, қыздарда 13-15 жаста ерекше көрініс береді [2].

Девиантты (ауытқулы) мінез-құлық – деп, қазіргі қоғамда белгіленген ережеге сәйкес келмейтін, әлеуметтік мінез-құлықты айтады (И.А.Невский) [3]. Танымал социолог И.С.Кон анықтамасында: «Девиантты мінез-құлық ол психикалық саулық, құқық, мәдениет және адамгершіліктің әрекет жүйесі ретінде, жалпы бекітілген ережеден ауытқуы» – деп қарастырды [4]. Бейімделген мінез-құлық тұжырымдамасына сәйкес ауытқу үрдісі кез-келген бейімделуді бұзады (психикалық, әлеуметтік, әлеуметтік-психологиялық орта) Әлеуметтік ауытқуды С.А.Беличева «девиантты мінез-құлық» деп төмендегідей топтастырды:

– пайдақор бағытта: құқық бұзу, материалды, ақшалай, мүлікпен пайда табу (ұрлық, алдау, жымқыру, сату, т.б.)

– агрессивті бағытта: жеке бас дамуына кері бағытталған қимыл (бұзықтық, соққы, тіл тигізу, т.с.с.)

– әлеуметтік – енжар түрі: әлеуметтік және жеке мәселелерді шешуде (жұмыс, оқу, нашақорлық, ішімдік және суицид, белсенді өмір сүруден қашу, азаматтық жауапкершіліктен жалтару) [5].

Бейсаналық мінездің сыртқы жағдайда көрінуі, ол ішкі ресурстың реттелуімен: әлеуметтік, адамгершілік бағыт және түсініктің өзгеруі негізінде қарастырылады. Сондықтан баланың бір жағынан мінез-құлқында белгі, дабыл, нышан пайда болуы және дамуы деп қарастырсақ, екіншіден жеке бас дамуына мақсатты тәрбие құралының көрсеткіші.

И.А.Невский, Л.С.Колесова тәжірибеде мектеп қызметкерлеріне экспертті сұрақнама өткізген [3]. Педагогтар пікірінше сыртқы факторлар негізінде қаланатын мінез-құлықты түзетуге жататындар:

1. Қоғамда болып жатқан процестер: қоғамдық құндылықтың иерархиялы өзгермеуі, мемлекеттік идеологияның болмауы: қылмысты жазалауды заңның дұрыстығы, құқық қорғау қызметкерлерінің өз жұмысына жауапкершілік алуы. Жұмыссыздық (ашық және жабық) отбасына әлеуметтік қолдау мен жәрдем ақының дұрыс қарастырылмауы ақпарат көздері арқылы қаталдық және зорлық туралы көп насихат жасалуы, баланың дене және психикалық жағынан түзетуге және көмек көрсетуге қажетті мекемелердің аздығы, балаға ақысыз сапалы үйірмелердің, қосымша білім алу көздерінің қарастырылмауы, керісінше ішкілік пен темекіні жарнамалау және оны сатып алу оңайлығын сөз етуге болады.

2. Отбасы жағдайы және оның ахуалы бүтін емес отбасы: отбасының материалды жағдайы (кедейлік және байлық), ата-ананың төменгі әлеуметтік-мәдени деңгейі: отбасында тәрбие стилінің болмауы (ата-ана қаталдығы, балаға жүйелі талаптың қойылмауы,

жазалаудың әділ болмауы); балада өзіндік құндылықтың болмауы; баланың мүмкіндік қажеттілігін өтеуде асыра сілтеушілік немесе жеткізбей бағалау; ата-ананың ішімдік және нашақор пайдалануы; ата - ананың шектен тыс мейірімінен балаға психобелсенділік туғызатын заттарды пайдалануға шек қойылмау.

3. Мектептің ішкі өмірінде ұйымдастыру жұмысыны жетілмеуі; оқыту мен тәрбие процесін басқару дұрыс жолға қойылмаған; материалды жабдықталу төмен; қоғамда және отбасымен бірге бала тәрбиесі туралы жүйелі жұмыс жасау жоспары қарастырылмаған; пән мұғалімдерінің жетіспеушілігі; сабақтың жиі өтілмей қалу себебінен; сабақтан тыс мерекелердің қанағаттанылмауы; балаға қажетті үйірмелердің ұйымдастырылуы мен өтілуіне шығармашылықтың аздығы; мұғалімдердің кәсіби қызметіне біліктіліктің жетіспеуі, жас ерекшелік психологиясын, тұлғааралық қатынастағы өзара әрекет (айқай, көңіл қалатын сөздер қолдану) жүйесін ықпал етуді жеткілікті меңгермеуінен; жаңа оқу бағдарламаларын құруда «неге және қалай оқытамын» түсініктеріне толық жауап қарастырылмау; мектепке қабылданған балада төменгі мативацияның болуы.

Осы айтылған факторлар сыртқы әсер болып табылады. Сыртқы факторлар баланың мектепке деген қызуғышылығын төмендетеді. Баланың мектепке бармай қалуы айтарлықтай жиілеп кетеді. Кездейсоқ себептерден кездесіп қала беретін төтенше жағдайлар мүлде әр түрлі көріністе болып келуі мүмкін: ата-анасының шешімімен кішкентай інісі немесе қарындасын қарап отыруға баланың үйде қалдырылуы, немесе баланың өз бетімен лағып кетуге бейімділігі, немесе мектепке барудан қасақана бас тартуы сияқты келтірілген сылтаулар барлығы оның эмоционалды бұзылуына байланысты болғандықтан, мектепке бармай қалуына осы кінәраты себеп болуы мүмкін. Мектепке барудан бас тартуы – оның сабаққа қатысқысы келмегендігінен өз кезегінде әр түрлі механизмдердің ықпалы себеп болуы да мүмкін.

Сондай-ақ тәуекел әсер ететін ішкі факторлар бар. Педагогтар оны білуі қажет; бала өзін керексіз және қажетсіз сезіну, өзін-өзі төмен бағалауы, өзіне сенімсіздігі, өзін бақылау және тәртіпке әкелу жеткіліксіздігі, түрлі жағдайды сынай қарауы, өзінің ойын еркін жеткізе алмауы, өзіндік ашылуы сезілмейді.

Б.Г.Ананьев, Л.И.Божович, И.С.Славина мұғалім мен бала арасындағы қарым-қатынас баланың ата-анасына және баланың құрбыларына қарым-қатынасын экспериментті түрде зерттеп көрсеткен. Балалардың мінез-құлқында қиындықтардың пайда болу себебі, біріншіден; отбасы тәрбиесі десек, екіншіден; мектептегі оқу тәрбие жұмысындағы кемшіліктермен сипатталады. Жасөспірімдерде девиативті мінез-құлықтың қалыптасуына көптеген факторлар әсер етеді. Жеке адамның қалыптасуына тұқымқуалаушылық, орта және тәрбие факторларының әсер ететіні белгілі. Соның ішінен девиантты мінез-құлыққа әсер ететін факторлар.

– әлеуметтік-педагогикалық қараусыздық баланы тәрбиелеуде қажетті жағымды дағдылардың, білім және іскерлік дұрыс берілмеуінен, онда жағымсыз стеротивтер қалыптасады. Бұл мектептегі, отбасыдағы және қоғамдық ортадағы тәрбие кемшіліктерінің бала дамуына әсер ететіні арқылы айқындалады.

– отбасында психологиялық ахуалдың жағымсыз орнауынан, ата-аналар мен отбасы мүшелері, мұғалім арасында өзара қатынастың қолайсыздығынан (әділ болмау, дәрежелік, мейірімсіздік) баланың оқуға деген ынтасын төмендетеді, сондай-ақ құрбы-құрдастарымен қарым-қатынасқа дұрыс түсе алмайтын болады.

– денсаулық және психикалық жағдайының дамуы мен бұзылуы, жас ерекшелік дағдарысы, мінездегі акцентуация, түрлі физиологиялық және психоневрологиялық себептер жатады. Сонымен қатар тұқым қуалаушылық арқылы берілетін қасиеттер. Мысалы, ішкіш ата-аналардан туған балалар бойындағы дефект және т.б. психологиялық қысым көруден пайда болған ауытқу. Мысалы, конфликтті жағдайлар, қоршаған ортаның химиялық әсері және т.б физиологиялық дефект бар балалар. Сөзінде, сыртқы көрінісінде кемшілігі бар балалар. Олар өз құрдастарының арасында дұрыс қарым-қатынаста бола алмайды.

– сыртқы және ішкі белсенділікті шығаруға шынайы жағдайдың қарастырылмауы: пайдалы іс-әрекет түрімен шұғылданбау, балада әлеуметтік маңыздылықтың, жеке мақсат пен жоспардың болмауы.

Психологиялық факторлар – бұл, балалардың жүйке жүйелерінің ауру болуымен байланысты. Мұндай балаларға психотерапевтің көмегі қажет болады. Баланың өсу барысында психологиялық дамуында жаңа қасиеттер пайда болып отырады. Бала екі түрлі

қасиетке дағдыланады: бала өзі өмір сүретін ортадан біртіндеп аулақтап, бөлектенеді немесе бала біртіндеп қарым-қатынас арқылы өзі өмір сүретін ортаға сіңіп кетеді.

Әлеуметтік-экономикалық фактор – бұл, әлеуметтік теңсіздік арқылы анықталады. Бұл қоғамдағы бай мен кедей болып адамдардың бөлінуіне байланысты.

Моральдық-этикалық фактор. Бұл, бүгінгі таңдағы адамдардың құндылықтарының материалдық бағытқа ауысуы арқылы, рухани құндылықтардың бағынбауының әсер етуі арқылы анықталады [6].

Бұл жерде, жетекші рольде әлеуметтік-психологиялық бақылаусыздық, себебі тәрбиеде немқұрайлық, қарым-қатынаста назардан тыс қалу балада жалғыздық сезімін тудырады, өзін керексіз санайды [7]. Осындай әлеуметтік жағымды тәжірибенің жоқтығы, әлемтану мен құндылық бағытын, этикалық нормаларды, эстетикалық сезімді дамытпайды. Осыдан барып балада үлкенді сыйламау, шектелу, өзің қажетсіз сезіну байқалады. Қазіргі жеткіншек микроортасы жағымды деп қарастыра алмаймыз себебі: қоршаған ортада, аулада және үйде түрлі мінез-құлықтың бұзылу түрлерімен кездеседі, оған әлеуметтік, мәдени, экономикалық факторлар әсер ететіні белгілі.

Сондай-ақ, ата-аналардың ажырасуы, мұғалімнің қатал қарым-қатынасы бала дамуына, яғни әлеуметтенуінде үлкен роль атқарады.

Сонымен адам әлеуметтену үрдісі кезінде оның объектісі, субъектісі де және құрбаны да болады екен. Соның ішінде әсіресе мақсатты бағытталған тәрбие үрдісінің мәні зор. Әлеуметтенудің тиімділігі көбінесе тәрбиенің адамгершілік бағытының негізгі үрдістерін бірізді де жүйелі жүзеге асыруына байланысты болады. Сондықтан қазіргі таңда мектепте еркін ортаны қарастыру баланың жағымды әлеуметтік тәжірибе жинауына бар қажетті мүмкіндіктерді жасау. Бала келешекте «Кім боламын?», «Іштей кімге еліктейді?», идеалды жүзеге асыру үшін қандай жоғары адамгершілік үрдісімен ізгілік құндылықтарын меңгеру керектігін біртіндеп қарым-қатынас жасау барысында қалыптастыру қажет.

#### Әдебиеттер

1. Қойжігітов А. Девиантты іс-әрекетті балалар мәселесі. // Ұстаздар пайымы 2007. – № 3, 2-9 б.
2. Личко А.Е. Психопатии и акцентуация характера у подростков .М.,1982
3. Учителям и родителям о психологии подростка./Под.ред Г.Г.Аракелова. М.,1991
4. Юсупова И. «Қиын» оқушы қайдан шығады // Қазақстан мұғалімі. – 2006. қараша, 5-бет.
5. Шамұратова Х. «Қиын» бала қайдан шығады // Алтын Орда 2006, 21 – 27 шілде 23-24 бет.
6. Қазбеков Ж. «Қиын» бала тәрбиесі // Валеология. 2007. – № 3. – 1
7. www.bankreferatov.ru

#### ДЕВИАНТНОЕ ПОВЕДЕНИЕ И ПРИЧИНЫ ЕГО ВОЗНИКНОВЕНИЯ

Н.А. Кулмышева, Н. Қарымсақова, Қ.С. Адильжанова, А.Т. Бураханова

*В статье рассматриваются девиантное поведение у подростков и их причины и характеры в поведении. На формирование девиантного отклоняющегося поведения влияет целый комплекс взаимосвязанных и взаимодействующих факторов.*

*Подростки начинают тщательно осматривать свою внешность. Девушки стремятся быть стройными, а парни – высокими и накачанными. Если кто-то выбивается из норм, ему приходится другими способами доказывать свою важность для социума. Другие начинают через девиантное поведение показывать свое превосходство: драться, совершать противоправные поступки, курить, пить алкоголь и т.д.*

*Многие причины девиантного поведения кроются в семейных отношениях ребенка с родителями. Неполные семьи являются самыми распространенными факторами, которые формируют у подростков негативные качества.*

*Девиантное поведение может быть следствием плохого поведения самих родителей. Отдельное внимание следует уделить «алкогольной семье».*

*Девиантное поведение разрушительно, оно причиняет ущерб другим людям или самой личности, характеризуется систематичностью и вызывает социальную изоляцию и общественное осуждение.*

**Ключевые слова:** *С девиантным поведением, с трудными воспитанием, подростков, акселерации, психологический климат*

## DEVIANT BEHAVIOR AND ITS CAUSES

N. Kulmysneva, N. Karymsakova, K. Adilzhanova, A. Burakhanova

*The article deals with deviant behavior in adolescents and their causes and characters in behavior. The formation of deviant behavior is influenced by a set of interrelated and interacting factors.*

*Teens begin to carefully examine his appearance. Girls tend to be slender, and the guys – high and pumped. If someone gets out of the norm, he has to prove his importance to society in other ways. Others start using deviant behavior to show his superiority: to fight, to commit unlawful acts, Smoking, drinking alcohol, etc.*

*Many reasons for deviant behavior lie in the family relations of the child with parents. Single-parent families are the most common factors that create negative qualities in adolescents.*

*Deviant behavior can be a consequence of poor behavior themselves parents. Special attention should be paid to the "alcoholic family".*

*Deviant behavior is destructive, it causes harm to other people or the personality, is characterized by regularity and causes social isolation and stigmatization.*

**Key word:** *With deviant behavior , with difficult, teenagers', accelerations, psychological climate*

МРНТИ: 34.39.55

**Д.З. Камалова, З.В. Абдишева**

Государственный университет им. Шакарима г. Семей

### ОПРЕДЕЛЕНИЕ КРАТКОСРОЧНОЙ ПАМЯТИ У УЧАЩИХСЯ 13-17 ЛЕТ

**Аннотация:** *В статье приведены результаты исследования краткосрочной словесно-логической памяти у подростков 13-17 лет села Чекоман Восточно-Казахстанской области. Исследование показало, что закономерно увеличиваются показатели краткосрочной словесно-логической памяти с возрастом. Краткосрочная словесно-логическая память и продуктивность запоминания отдельных слов и чисел у подростков 13-17 с возрастом улучшалась, и наилучшая она наблюдается у 17-летних учащихся. Исследование психофизиологических процессов выявило, что показатель словесно-логической памяти у учащихся 13-17 лет в зависимости от пола у девочек 13-14 лет несколько выше, чем у мальчиков-сверстников, тогда как средний уровень интегрального показателя продуктивности краткосрочной памяти был несколько выше у мальчиков данной возрастной группы. Очевидно, это связано с тем, что продуктивность запоминания отдельных слов у мальчиков была выше, чем у девочек. Однако, у 15-17-летних девушек данные показатели были выше, чем у их сверстников-юношей.*

**Ключевые слова:** *краткосрочная, словесно-логическая память, продуктивность краткосрочной памяти, подростки.*

В современном мире накоплен большой объемом информации. Его обработка, запоминание, воспроизведение оказывают на человека достаточно большое напряжение нервных процессов.

В настоящее время высокие учебные нагрузки, эмоциональные переживания предъявляют к организму учащихся высокие требования, что вызывает не благоприятные сдвиги в организме и приводит к ухудшению состояния здоровья, снижению работоспособности и адаптивных возможностей (Айзман Р.И., 1999; Сонькин В.Д, с соавт., 2000; Красильникова В.А., 2006; Мукатаева Ж.М., 2009; Даирбаева С.Ж., 2010).

Пубертатный период является одним из сенситивных этапов онтогенеза, во время которых воздействие на организм социальных факторов особенно велико (Аршавский И.А., 1975; Щедрин А.Г., 2003).

Краткосрочная память учащихся является важным показателем умственной работоспособности и важным показателем успеваемости учащихся.

Поэтому целью настоящей работы явилось изучение краткосрочной словесно-логической памяти у учащихся 13 – 17 лет (7 - 11 классов). Исследование проводилось в общеобразовательной школе с. Чекоман Восточно-Казахстанской области. Было обследовано 53 подростка: 27 мальчиков, 26 девочек.

Объем краткосрочной механической памяти определяли с помощью логически связанных пар слов и с помощью таблицы с цифровыми рядами (Айзман Р.И. с соавт., 1999).

Оценку полученных результатов исследования и их математическую обработку проводили по методам, рекомендованным в биологических исследованиях (Лакин Г.Ф., 1980).

Как показало исследование (табл. 1, рис. 1), высокие показатели краткосрочной памяти наблюдались у 15-летних (63%) и у 17-летних (83%) учащихся. Наилучший средний уровень наблюдался у 14-летних (60%) и 16-летних (75 %) учащихся. Наибольший низкий уровень у 13-летних учащихся и здесь прослеживается тенденция к его уменьшению с возрастом.

Таким образом, с возрастом краткосрочная память улучшалась, и наилучшая она наблюдается у 17-летних учащихся.

Таблица 1 – Показатели краткосрочной памяти у учащихся 13-17 лет

Возраст, лет		13	14	15	16	17
уровень (%)						
Логическая память	высокий	37	33	63	25	83
	средний	44	60	25	75	17
	низкий	19	7	12	-	-
Интегральный показатель	высокий	50	33	38	38	83
	средни	31	60	37	62	19
	низкий	19	7	25	-	-



Рисунок 1 – Динамика продуктивности краткосрочной памяти у учащихся 13-17 лет

Как показали исследования продуктивности запоминания отдельных слов и чисел у учащихся 13-17 лет, она наиболее высокая у 17-летних учащихся. В целом динамика ИП имеет такую же тенденцию, что и краткосрочная словесно-логическая память (рис. 2). Наши данные совпадают с данными исследования по Павлодарской области (Мукатаева Ж.М., 2009 г.).



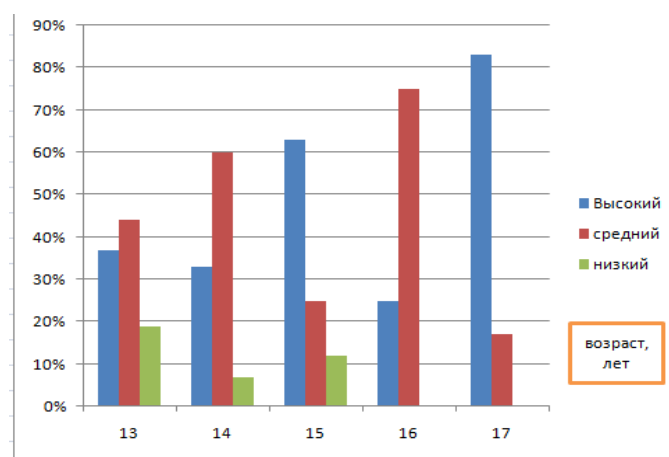

Рисунок 2 – Интегральный показатель продуктивности краткосрочной памяти у учащихся 13-17 лет

При исследовании психофизиологических процессов выявлено, что показатели словесно-логической памяти у учащихся 13-17 лет в зависимости от пола с возрастом у девочек возрастает, так у 13-14-летних высокий процент словесно-логической памяти составлял 36%, а ИП равен 15%, тогда как у 15-17-летних эти показатели равны 67% и 33% соответственно. У мальчиков этого же возраста наблюдается такая же тенденция, т.е. у 13-14-летних мальчиков высокий процент словесно-логической памяти составлял 41%, а ИП равен 12%, тогда как у 15-17-летних эти показатели равны 50% и 20% соответственно (табл. 2, рис. 3,4).

Таблица 2 – Показатели краткосрочной памяти у учащихся в зависимости от пола

Возраст, лет (кол-во обследован- ных)	Уровень, в %	Словесно- логическая память (10 пар слов)	Продуктивность запоминания отдельных слов (ПЗОС)	Продуктивность запоминания отдельных чисел (ПЗОЧ)	Интегральный показатель продуктивности запоминания краткосрочной памяти (ИП)
<b>Девочки</b>					
13-14 (14)	высокий	36	7	57	15
	средний	57	57	29	70
	низкий	7	36	14	15
15-17 (12)	высокий	67	17	42	33
	средний	33	66	58	67
	низкий	0	17	0	0
<b>Мальчики</b>					
13-14 (17)	высокий	41	12	35	12
	средний	41	64	53	76
	низкий	18	24	12	12
15-17 (10)	высокий	50	20	40	20
	средний	40	30	40	50
	низкий	10	50	20	30

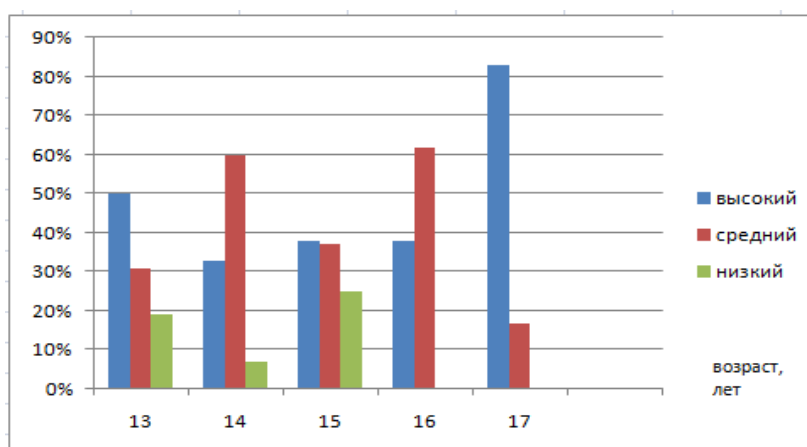

Рисунок 3 – Показатели краткосрочной памяти у учащихся в зависимости от пола



Рисунок 4 – Интегральный показатель продуктивности запоминания краткосрочной памяти в зависимости от пола у учащихся 13-17 лет.

При анализе показателей краткосрочной памяти у девочек 13-14 лет с мальчиками такого же возраста выявлено, что словесно-логическая память у девочек 13-14 лет выше, чем у мальчиков. Тогда как интегральный показатель продуктивности краткосрочной памяти был несколько выше у мальчиков данной возрастной группы.

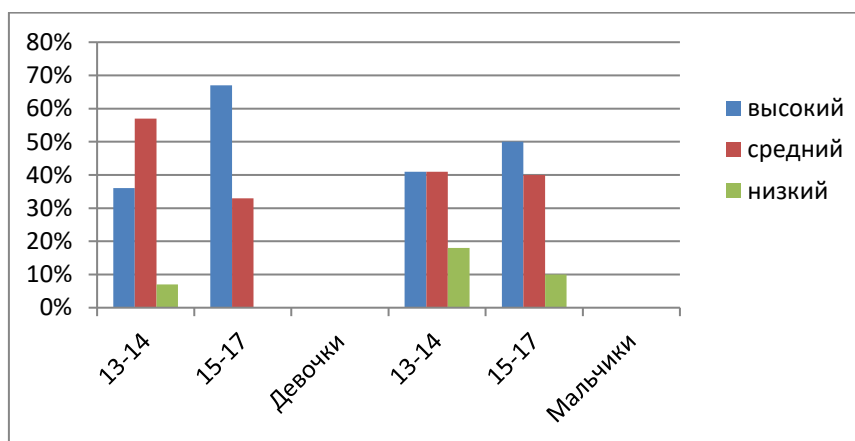
Сравнительная характеристика психофизиологических показателей у 15-17-летних девушек показала, что и словесно-логическая память и продуктивность запоминания краткосрочной памяти у них выше, чем у юношей сверстников.

Таким образом, наилучшая краткосрочная память и интегральный показатель продуктивности краткосрочной памяти улучшались с возрастом.

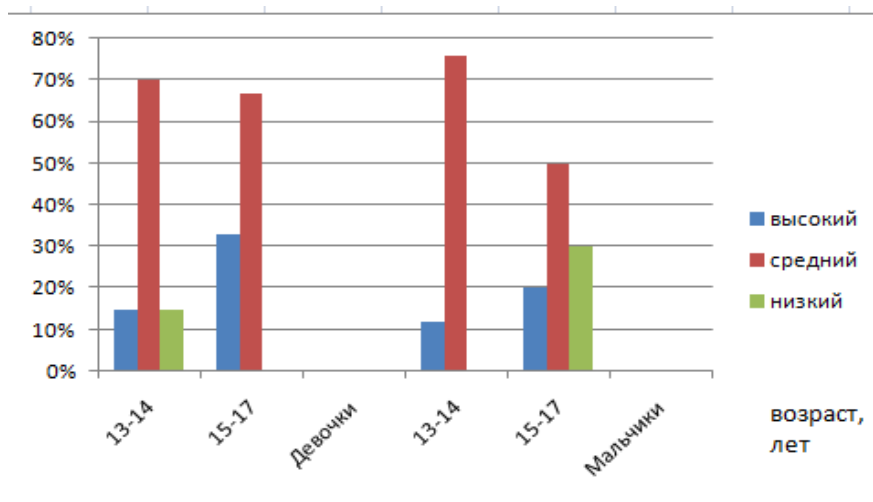
Исследование психофизиологических процессов выявило, что показатель словесно-логической памяти у учащихся 13-17 лет в зависимости от пола у девочек 13-14 лет несколько выше, чем у мальчиков-сверстников, тогда как средний уровень интегрального показателя продуктивности краткосрочной памяти был несколько выше у мальчиков данной возрастной группы. Очевидно, это связано с тем, что продуктивность запоминания отдельных слов у мальчиков была выше, чем у девочек. Однако, у 15-17-летних девушек данные показатели были выше, чем у их сверстников-юношей.

### Литература

1. Айзман Р.И. Концепция валеологического образования и пути ее реализации // Педагогические и медицинские проблемы валеологии. – Новосибирск, 1999. – С. 18-21
2. Сонькин В.Д. с соавт. Основные закономерности и типологические особенности роста и развития // Физиология развития ребенка: теоретические и прикладные аспекты – М.: Образование от А до Я, 2000, С. 31-59
3. Красильникова В.А. Морфофункциональные и психофизиологические особенности младших школьников, проживающих в Республике Тыва. Автореферат дисс.....канд.биол.наук. – Тюмень, 2006. – 25 с.
4. Мукатаева Ж.М. Морфофункциональные и психофизиологические особенности развития детей и подростков Павлодарской области, проживающих в городской и сельской местности. Автореферат дисс.... док.биол.наук. – Алматы, 2009. – 36 с.
5. Даирбаева С.Ж. Морфофункциональное и нейрофизиологическое развитие детей и подростков 7-15 лет г. Павлодара (Северный Казахстан). Автореферат дисс. ... канд.биол.наук. – Челябинск, 2010. – 23 с.
6. Аршавский И.А. Очерки по возрастной физиологии. – М.: Просвещение, 1975. – 145 с.
7. Щедрина А.Г. Онтогенез и теория здоровья: Методологические аспекты. – Новосибирск СО РАМН, 2003 – 164 с.
8. Лакин Г.Ф. Биометрия. – М.: Высшая школа, 1980. – 293 с.

## СТУДЕНТТЕРДІҢ ҚЫСҚАША СЕМИНАРЫН АНЫҚТАУ 13-17 ЖЫЛ

Д.З. Камалова, З.В. Абдишева

*Шығыс Қазақстан облысының Шақаман ауылында 13-17 жас аралығындағы әдеби-логикалық есте сақтау қабілетін зерттеудің нәтижесі енгізілді. Зерттеуде көрсеткендей, қысқамерзімді сөздік-логикалық есте сақтау қабілеті арқылы дәлелдеуге болады. Психофизиологиялық процессі кезінде 13-14 жастағы қыздарда сол жастағы ұлдарға қарағанда жоғарғы көрсеткіш болды, ал интегральды көрсеткіш өнімділігі қысқамерзімді есте сақтау қабілеті ретінде ұлдар болды. 15-17жас аралығындағы ұлдар мен қыздарды салыстырғанда интегральды көрсеткіш қыздарда жоғары болды, ұлдарда төмен болды.*

**Түйін сөздер:** қысқамерзімді, әдеби – логикалық есте сақтау, қысқа мерзімді есте сақтау өнімділігі, жасәспірімдер.

## DEFINITION OF SHORT-TERM MEMORY IN STUDENTS 13-17 YEARS

D.Z. Kamalova, Z.V. Abdisheva

*in the article are results of research of short-term verbal-logical memory at teenagers of 13-17 years of the village of Checoman of the East Kazakhstan region. The study showed that the indicators of short-term verbal-logical memory increase regularly with age. Short-term verbal-logical memory and productivity of remembering individual words and numbers in adolescents 13-17 with age improved, and the best is observed in 17-year-old students. Psychophysiological processes in 13-14 years old girls are slightly higher than in boys-peers, while the integral indicator (II) of the productivity of short-term memory was higher in boys. Obviously this is due to the fact that the productivity of remembering individual words in boys was higher than that of girls. In 15-17-year-old girls the II indicators were higher than those of their peer youth.*

**Key words:** short-term, verbal-logical memory, productivity of short-term memory, adolescents

МРНТИ: 34.39.31

**Б.С. Нахатов, З.В. Абдишева**

Государственный Университет им. Шакарима г. Семей

## ВОЗРАСТНЫЕ ИЗМЕНЕНИЯ ПОКАЗАТЕЛЕЙ ВНЕШНЕГО ДЫХАНИЯ И СЕРДЕЧНО-СОСУДИСТОЙ СИСТЕМЫ У ШКОЛЬНИКОВ 11-18 ЛЕТ

**Аннотация:** В статье приведены результаты исследования показателей внешнего дыхания и сердечно-сосудистой системы у школьников 11-18 лет села Октябрьское Шемонаихинского района Восточно-Казахстанской области. Исследование показало, что закономерно снижается частота дыхания (от 24 до 18 циклов в мин), увеличивается время задержки дыхания на вдохе (от 42 до 54 сек). При анализе результатов исследования сердечно-сосудистой системы в состоянии относительного покоя было установлено, что в онтогенезе с 11 до 18 лет ЧСС уменьшалась, если в среднем звене (14-15 лет) она практически не изменилась по сравнению с младшим звеном (11-13 лет), то в старшем звене (16-18 лет) уменьшилась на 10% по сравнению с младшим звеном. Таким образом, частота дыхания с возрастом уменьшалась, время задержки дыхания увеличивалось, ЧСС уменьшалась, артериальное давление было стабильным и лежало в пределах нормы. Все показатели внешнего дыхания и сердечно-сосудистой системы соответствовали возрастным нормам.

**Ключевые слова:** частота дыхания, время задержки дыхания, частота сердечных сокращений, артериальное давление, школьники 11-18 лет

В последние годы наблюдается снижение здоровья школьников, отмечается ухудшение морфофункционального состояния, что связывают с увеличением экосоциальных проблем и проблемами в школьном образовании (Айзман, 1996).

В настоящее время высокие учебные нагрузки, эмоциональные переживания предъявляют к организму учащихся высокие требования, что вызывает не благоприятные сдвиги в организме и приводит к ухудшению состояния здоровья, снижению работоспособности и адаптивных возможностей (Айзман Р.И., 1999; Сонькин В.Д, с соавт., 2000; Красильникова В.А., 2006; Мукатаева Ж.М., 2009; Даирбаева С.Ж., 2010).

Пубертатный период является одним из сенситивных этапов онтогенеза, во время которых воздействие на организм социальных факторов особенно велико (Аршавский И.А., 1975; Щедрина А.Г., 2003).

Показатели внешнего дыхания и сердечно-сосудистой системы являются важными показателями здоровья и работоспособности у школьников 11-18 лет.

Поэтому, целью настоящей работы явилось изучение показателей внешнего дыхания и сердечно-сосудистой системы у школьников 11-18 лет (5-11 классов) села Октябрьское Шемонаихинского района Восточно-Казахстанской области. Было обследовано 85 подростков: 46 мальчиков, 39 девочек.

Состояние внешнего дыхания оценивали путем подсчета циклов вдоха за 1 минуту (ЧД). Время задержки дыхания определяли максимальным временем прекращением дыхания после глубокого вдоха.

Состояние сердечно-сосудистой системы оценивали по частоте сердечных сокращений (ЧСС) в условиях относительного покоя методом пальпации за 1 минуту. Артериальное давление (АД) измеряли аускультивным методом Короткова.

Оценку полученных результатов исследования и их математическую обработку проводили по методам, рекомендованным в биологических исследованиях (Лакин Г.Ф., 1980).

Как показало исследование показателей внешнего дыхания (табл. 1, рис. 1), частота дыхания с возрастом имела тенденцию к урежению, что совпадает с литературными данными (Сонькин В.Д. с соавт., 2000). Так, если в младшем звене она составляла 24 циклов в минуту, то среднем звене она была равна 17 циклам в минуту (на 29% меньше), а в старшем звене ЧД становилась 18 циклов в минуту, т.е на 35 % меньше, чем в младшем звене (различия достоверны).

Таблица 1 – Показатели внешнего дыхания и сердечно-сосудистой системы у учащихся 11-18 лет

Возраст, лет	Кол-во учащихся	ЧД	Т зад. дых. (на вдохе)	ЧСС	Артериальное давление	
					систолическое	диастолическое
Младшее звено (11-13 лет)	23	24±1,3	42±0,5	80±1,4	110±1,5	69±1,6
Среднее звено (14-15 лет)	30	17±0,3*	38±2,5*	76±1,8	115±1,3	73±1,1
Старшее звено (16-18 лет)	32	18±0,4*	54±3,2* <sup>о</sup>	72±1,9*	115±1,9	74±1,6

Примечание: достоверные различия средних величин у среднего и старшего звена к младшему звену\*, ° к среднему звену при  $p \leq 0,05$



Рисунок 1 – Возрастные изменения частоты дыхания и времени задержки дыхания у учащихся 11-18 лет

Время задержки дыхания (проба Штанге и Генчи) дают некоторое представление о способности организма противостоять недостатку кислорода. Здоровые люди задерживают дыхание в среднем на 40-50 с, спортсмены высокой квалификации – до 5 мин (Сонькин В.Д, с соавт., 2000). Наши данные совпадают с литературными данными и с возрастом имеют тенденцию к увеличению.

При анализе результатов исследования сердечно-сосудистой системы в состоянии относительного покоя было установлено, что в онтогенезе с 11 до 18 лет ЧСС уменьшалась, если в среднем звене (14-15 лет) она практически не изменилась по сравнению с младшим звеном (11-13 лет), то в старшем звене (16-18 лет) уменьшилась на 10% по сравнению с младшим звеном (табл. 1, рис. 2). Уменьшение числа сердечных сокращений с возрастом связано с влиянием блуждающего нерва на сердце. В литературе известно, что имеются половые отличия в частоте сердечных сокращений: у мальчиков она реже, чем у девочек того же возраста.

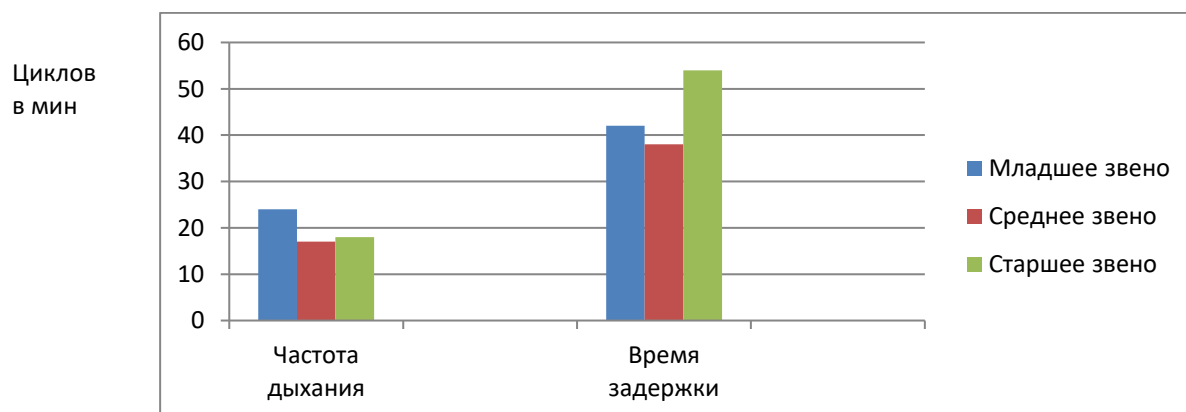

Рисунок 2 – Возрастные изменения частоты сердечных сокращений у учащихся 11-18 лет

Средние показатели систолического и диастолического артериального давления представлены в таблице 1, рисунке 3. В целом, наши исследования по артериальному давлению у школьников 11-18 лет совпадают с литературными данными и лежат в пределах нормы, т.е. если систолическое давление было 110-115 мм.рт.ст., то диастолическое равно 69-74 мм.рт.ст.

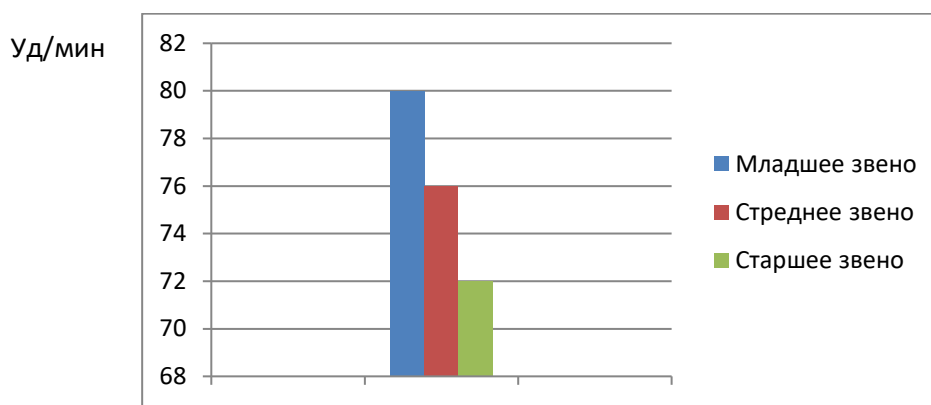

Рисунок 3 – Возрастные изменения артериального давления у учащихся 11-18 лет

Таким образом, частота дыхания с возрастом уменьшалась, время задержки дыхания увеличивалось, ЧСС уменьшалась, артериальное давление было стабильным и лежало в пределах нормы. Все показатели внешнего дыхания и сердечно-сосудистой системы соответствовали возрастным нормам.

## Литература

1. Айзман Р.И. Концепция валеологического образования и пути ее реализации // Педагогические и медицинские проблемы валеологии. – Новосибирск, 1999. – С. 18-21
2. Сонькин В.Д. с соавт. Основные закономерности и типологические особенности роста и развития // Физиология развития ребенка: теоретические и прикладные аспекты – М.: Образование от А до Я, 2000, С. 31-59
3. Красильникова В.А. Морфофункциональные и психофизиологические особенности младших школьников, проживающих в Республике Тыва. Автореферат дисс.....канд.биол.наук. – Тюмень, 2006. – 25 с.
4. Мукатаева Ж.М. Морфофункциональные и психофизиологические особенности развития детей и подростков Павлодарской области, проживающих в городской и сельской местности. Автореферат дисс.... док.биол.наук. – Алматы, 2009. – 36 с.
5. Даирбаева С.Ж. Морфофункциональное и нейрофизиологическое развитие детей и подростков 7-15 лет г. Павлодара (Северный Казахстан). Автореферат дисс. ... канд.биол.наук. – Челябинск, 2010. – 23 с.
6. Аршавский И.А. Очерки по возрастной физиологии. – М.: Просвещение, 1975. – 145 с.
7. Щедрина А.Г. Онтогенез и теория здоровья: Методологические аспекты. – Новосибирск СО РАМН, 2003 – 164 с.
8. Лакин Г.Ф. Биометрия. – М.: Высшая школа, 1980. – 293 с.

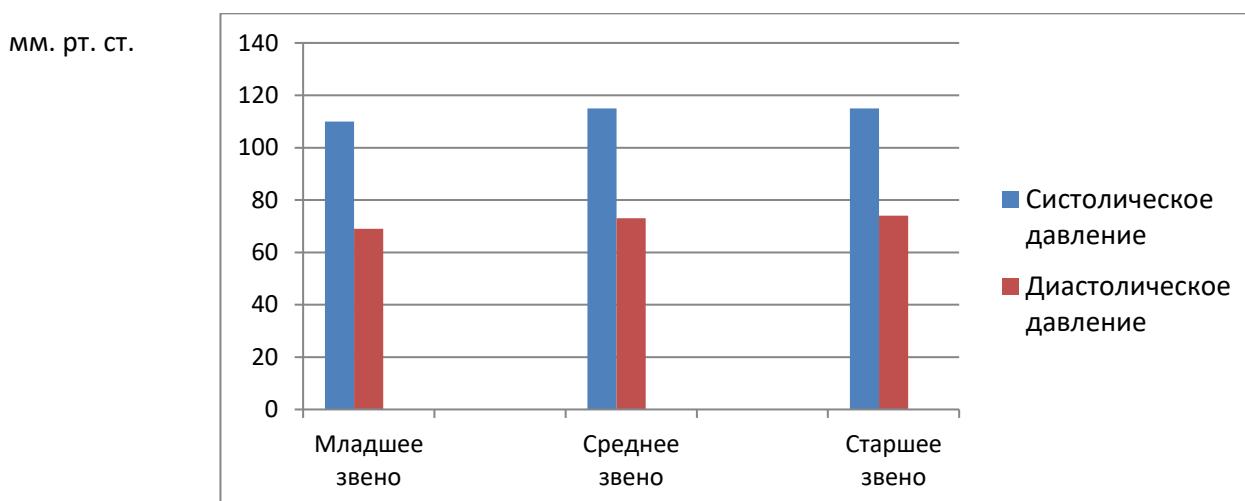
### 11-18 ЖАСТАҒЫ БАЛАЛАРДАҒЫ СЫРТҚЫ ТЫНЫС АЛУ ЖӘНЕ КАРДИОВАСКУЛЯРЛЫҚ ЖҮЙЕНІҢ КӨРСЕТКІШТЕРІН ӨЗГЕРТУ

Б.С. Нахатов, З.В. Абдишева

*Бұл мақалада Шығыс Қазақстан облысы Шемонаиха ауданының Октябрь кешеніндегі 11 мен 18 жас аралығындағы мектеп оқушыларының сыртқы тыныс алу және жүрек-қан тамырлары жүйесінің зерттеу нәтижесі көрсетілген. Зерттеу нәтижелері заңды түрде тыныс алу жиілігінің төмендейтінін, кідіріс кезінде тыныс алу артады, жүрек жиырылуы мен артериялық қысымы қалыпты жағдайға түсетінін көрсетті. Осылайша, тыныс алу жиілігі жас мөлшері азаяды, тыныс алу уақытының кідірісі артты, артериялық қысымы ол тұрақты және қалыпты шектерде болды. Сыртқы тыныс алудың және жүрек-тамыр жүйесінің барлық көрсеткіштері нормаларға сәйкес келеді.*

**Түйін сөздер:** тыныс алу жиілігі, жүрек жиырылу жиілігі, артериялық қысымы, 11-18 жас аралығындағы оқушылыр

### AGE CHANGES OF INDICATORS OF EXTERNAL BREATHING AND CARDIOVASCULAR SYSTEM IN SCHOOLCHILDREN 11-18

B.S. Nakhatov, Z.V. Abdisheva

*The article presents the results of parameters of researching of external respiration and cardiovascular system of pupils aged 11-18, living in Oktyabrskoe village of Shemonaikha district of East Kazakhstan region. The study showed that the respiratory rate naturally decreases (from 24 to 18 cycles per minute). During the analysis of results of researching of cardiovascular system in a state of relative rest was found, that in ontogeny from 11 to 18 years the heart rate decreased, if in the middle classes (14-15 years) it practically has not changed comparing to younger age (16-18 years), then in the high school (16-18 years) it decreased by 10% comparing to younger age. Thus, the frequency of breathing decreased with age, breath time delay increased, heart rate decreased, arterial pressure was stable and was within the limits of the norm. All indicators of external respiration and cardiovascular system corresponded to the age norms.*

**Key words:** respiratory rate, respiratory delay time, heart rate, blood pressure, schoolchildren 11-18 years

MPHTI:

**G.S. Tursungozhinova, S.E. Rahimkhanova**  
Shakarim State University of Semey

## PERCEPTION IN FOREIGN LANGUAGE LEARNING

**Annotation:** *Knowledge of a foreign language is one of the key factors in a successful career. Sometimes there is a no progress or a person has some difficulties in learning the language. However, the problem may not relate to his interests, but connected with psychological characteristics. Ignoring this statement, people often do not achieve certain goals in learning a foreign language. In the article the authors considers the theme of perception. Particular attention was paid by the authors to the types of perception and how a person with a certain type will learn everything easier. The publication describes the characteristics of auditory, visual, kinesthetic and digital perceptions. This article will help choose certain methods and approaches in learning a foreign language, taking into account the types of perception.*

**Key words:** *perception, perceptual channels, auditory perception, visual perception, kinesthetic perception, digital perception*

People receive information from the external world from five different sensory channels: auditory, visual, kinesthetic, olfactory and gustatory. Each of these channels affects on person's worldview and there is a certain place in the overall system of perception. By significance there is the volume, importance and quality of the received information. There are two types of the sensory systems which people can have: an innate dominant type (brilliant composers, who perceived the surrounding world as different music), and acquired (textile workers working in the production of black fabrics, can distinguish up to 40 shades of black, while all other people – 2-3 shades). Due to innate or acquired reasons, all people have their own dominant channels of perception; they divide people into three types: auditory, visual, kinesthetic and sometimes digital. When a person chooses a foreign language training program, experts recommend focusing primarily on the type of perception and temperament [1].

First of all, perception is the process, product, or act of creating coherence from the patterns of energy impinging on sensory organs, which allows either consciousness of objects or states of the external world or the capacity to react differentially to them [2].

Auditory people are those whose basic information comes through an auditory sensory channel. Moreover, there are two directions of perception in the auditory representative system:

a) auditory-tonal is a system of perception of sounds and tonal sequences (i.e., sound as a physical phenomenon, in its pure form);

b) auditory-digital is a system of perception of sound in the form of words and their combinations (i.e., perception of sound in a logical, semantic form).

Auditory people have a poor visual memory for faces, but they recognize the person well by voice. A pronounced audit during a very serious conversation can even close their eyes so that the "extra" information channel does not scatter their attention. Auditory people in their speech are much more likely to use words related to their dominant perception system: «I heard that ...», «it sounds strange enough ...» etc. Also, majority of auditory people are quite talkative, although there are some exceptions too. Their speech is quite diverse and emotionally saturated, and they tend to express their thoughts and feelings with the help of sounds (words, exclamations, screams). In addition to these, auditory people usually love music and they are well versed in it, often in their thoughts or performing some actions croon something aloud. In general, among the category of auditory people there are quite a lot of composers, musicians and other professions connected with music.

Visual people perceive the main information through the visual channel. There are different forms of visual perception: the color scale, the image as a whole, the image of logical symbols (numbers, words, etc.). Visual person gesticulates a lot during a conversation, as a rule, trying to convey his thoughts or feelings with the help of images created by him. While listening to serious information, visuals, like auditory people, may also not look at the interlocutor; however, unlike the first type, they do not close eyes, they can draw something or write, thus creating their perception of what they heard. The visuals have a good visual memory at remembering faces; they easily

recognize people who could see for a very long time. In speech, the visuals often use words and phrases related to his basic sensory system: «it seems to me that ...», «it looks like something ...», «it's obvious ...», etc. Visuals like to observe (mostly for people), to contemplate nature. They can be good artists. Visuals can be identified by their behavior, when they constantly try to find themselves an "activity".

Kinesthetic is the person whose information is best perceived through tactile sensations. Human skin is the largest organ that has many differentiated receptors (pressure, heat, cold, pain). The number of different receptors varies differently, so we all perceive pain, cold and other irritants in different ways. Kinesthetic people associate their words and actions with physical sensations. In a conversation with a kinesthetic person, people can often hear phrases like «I feel that it's ...» or «there's common sense in it ...». Kinesthetic people remember people or events through the prism of their sensations in contact (strong handshake, cold cabinet during negotiations, etc.). They tend to have a better sense of smell and taste (the least informative systems in human body) [3].

Some people have the fourth type of perception - digital. This type implies the analysis of all other systems of perception and on the basis of them there is a general picture of information. It is also impossible to regard this type of perception as primary, because it implies some of the process of information received by other systems, as well as logical comprehension, but it is still necessary to take into account this type of perception.

As each person has his or her own type of perception, it is better to learn foreign language following tips in appliance with type of perception. For example auditory people live in a world of sounds, so foreign language is quite easily given to them by ear. When they read the rule in the textbook, do some exercise, they must say something these exercises orally. Here some tips:

- ask a teacher to tell all the important information and, after each new rule, give the students vivid examples of its use, and they will quickly learn the vocabulary and grammar in the context;
- listen to various podcasts and audio lessons, they can write them to their phone. So the "study guide" will always be with them;
- try to speak a foreign language as often as possible. It does not matter if there are no people among auditory person's friends who want to learn a foreign language. They can talk to themselves, read books aloud, and tell themselves how the day went;
- their weak point is spelling. They should not neglect homework and learning complex words;
- listen to speeches of famous people in a foreign language and try to imitate them, copy the accent, intonation, manner of conversation;
- songs, movies and news in foreign language will help them remember the rules of using new vocabulary in context.

The best test type for them: writing responses to lectures they have heard; oral exams. The worst test type: reading passages and writing answers in a timed test.

Characteristics: tend to speak slowly, explain things well; tend to be natural listeners; tend to repeat things aloud; think linearly; read slowly; prefer to hear, rather than read information.

Using flash cards is an ideal method for visual people. They should not neglect the benefits of teaching materials, they will help to fix in memory the information heard from the teacher. So here some tips for them:

- they need not only to hear the information, but also to see it. Therefore, there is a recommendation that they write down everything they want to memorize and remember for a long time. They can not only write a new word, but also draw a small picture-association to it;
- advice for beginners: good visual memory allows them to use the following effective method of learning new vocabulary: sign the items in the house. Constantly encountering a look at the words, they literally will significantly expand their lexical stock in a week';
- to study a large number of new words, it is better to learn them by dictionaries in pictures (Picture Dictionary);
- keep a dictionary or blog on the Internet, try to make daily entries in a foreign language;
- if they are learning a foreign language using Skype, they can use a webcam, it is important for them to have eye contact with the teacher;
- visuals sometimes have a problem with the perception of foreign speech by listening.



The best test type for them: diagramming, reading maps, essays, anything showing the process; the worst test type: listen and respond tests.

Characteristics: tend to be fast talkers, may interrupt; learn by seeing charts and diagrams; need quite study time; may think in pictures; take detailed notes; like to sit at the front of the class.

Everyone heard about the language barrier and knows almost nothing about the "auditory", but it occurs quite often. But people can get rid of this problem if they are constantly practicing listening skills, to accustom their ears to listening to a foreign language speech:

- see films, watch TV shows, news, videos with subtitles. Gradually, their ears will get used to the sound of English speech, and they can watch videos without text;

- after they begin to perceive the speech by hearing, they should start learning a foreign language audio lessons and use special materials for beginners: on these recordings the speakers speak slowly and distinctly.

Kinesthetic people need to touch, feel, taste. They usually say: «I feel ...». Here are some tips and advice how to feel a foreign language [4]:

- when they learning new words, they should try to imagine the subject next to them, mentally touch it, think how it feels;

- as visuals, they can sign things in the house. Only non-visual memory works. They will touch the subject and associate its name with their sensations;

- new words are developed with the help of the game "Crocodile". In this game a player has to show gestures and movements with a gesture, the rest guess. They can play with friends who are learning the same foreign language. An ideal way of training for kinesthetic is fun and interesting;

- during classes with a foreign language teacher, they must not hesitate to gesticulate, "show" the new vocabulary with their hands. It is important for them to make some kind of movement during training;

- learning certain words one can perform actions that they mean. For example, copy something on a copier and say: «to copy». Take the scissors on their hands to cut something, and say: «to cut»;

- it is better to describe everything that happens to them. Also they can go out and mentally tell themselves what they see around and what they feel.

The best test type: short definitions, fill-ins, multiple choice. The worst test type: long essays and tests.

Characteristics: tend to be the slowest speakers; learn by doing and solving real-life problems; likes hand-on approaches; cannot sit still for long, get fidgety; take breaks when studying; suffer from short attention spans.

Finally for digital type it is better to use all the mentioned tips in a complex. But here are several features:

- digitals like clear rules and formulas. There is a recommendation to practice modern authentic foreign language textbooks. Because students may use exact grammar rules and various training tables, also diagrams are given;

- the logic of constructing the material is important for digitals, so it is better to study with the teacher. Without the help of an experienced mentor, it is virtually impossible to make an effective and logical training program;

- try to explain the studied material to another person. In this practice students can prepare a plan for the logical presentation of information. Using this technique, digital students will understand even the most complex material and permanently fix it in their memory [5].

In conclusion, perception as one of the key factors plays a significant role in the success of mastering a foreign language. With the right selection of teaching methods, taking into account the age characteristics of the learner's personality and types of perception, people can achieve the greatest effectiveness in learning a foreign language.

### **Bibliography**

1. Amanova I.K., Kamzanova A. Psychology. – Almaty, 2016. – P. 87-94
2. Gleitman H., Gross J., Reisberg D. Psychology. – 8<sup>th</sup> edition: New York, London, 2011. –P.850
3. Matsumoto D. The Cambridge dictionary of Psychology. – Cambridge university press, 2009.– P. 369

4. Englex. Learn English in appliance with the type of perception. –Article, 2014. – P.1-2
5. Vernon M.D. The psychology of perception. – Penguin books: London, 1973. – P.125

## **ВОСПРИЯТИЕ В ИЗУЧЕНИИ ИНОСТРАННЫХ ЯЗЫКОВ**

Г.С. Турсунгожинова, С.Е. Рахымханова

*Владение иностранным языком является одним из ключевых факторов в успешной карьере. Иногда у человека нет прогресса или он имеет некие затруднения в изучении языка. Однако, проблема может быть не связана с его интересами, но с психологическими особенностями. Игнорируя это утверждение, часто люди не добиваются определенных целей в изучении иностранного языка. В статье авторы затрагивают тему восприятия. Особое внимание было обращено авторами на типы восприятия и на то, как человеку с определенным типом будет легче освоить информацию. В публикации рассматривается характеристика аудиала, визуала, кинестетика и дигитала. Данная статья поможет выбрать определенные методы и подходы в изучении иностранного языка, учитывая типы восприятия.*

**Ключевые слова:** восприятие, перцептивные каналы, слуховое восприятие, зрительное восприятие, кинестетическое восприятие, цифровое восприятие

## **ШЕТЕЛ ТІЛДЕРІН ҮІРЕНУДЕ ҚАБЫЛДАУЫ**

Г.С. Турсунгожинова, С.Е. Рахымханова

*Шет тілін білу табысты мансапта басты факторлардың бірі болып табылады. Кейде адамның прогресі жоқ немесе оның тіл үйренуінде қиындықтар болады. Алайда, мәселе оның мүдделерімен байланысты емес, психологиялық сипаттамалары болуы мүмкін. Бұл мәлімдемені елемгенде адамдар шет тілін үйренуде нақты мақсаттарға қол жеткізбейді. Мақалада авторлар қабылдау тақырыбын ашады. Автолар қабылдау түрлеріне ерекше назар аударды және белгілі бір типтегі адам үшін ақпарат алудың оңай болуы неге байланысты екенін көрсетті. Басылым аудиалды, визуалды, кинестетик және дигиталды сипаттайды. Бұл мақала қабылдау түрлерін ескере отырып, шетел тілін үйренуде белгілі бір әдістер мен тәсілдерді таңдауға көмектеседі.*

**Түйін сөздер:** қабылдау, перцептивті арналары, естумен қабылдау, көру түйсігі, кинестетическое қабылдау, цифрлық қабылдау

## АВТОРЛАРҒА АРНАЛҒАН ЕРЕЖЕ

---

Журнал мақаланы қазақ, орыс және ағылшын тілдерінде қабылдайды. Журналдың шығу жиілігі: жылына – 4 рет.

### Журналға мақаланы жариялау құны:

- университет қызметкерлері үшін – 3000 теңге,
- басқа университеттердің авторлары үшін – 5000 теңге.

### Мақала мәтініне қойылатын талаптар

1. Журналдың редакциясына ұсынылған мақалалар төмендегідей талаптарға сай болуы керек:

- ФТАХР (ғылыми-техникалық ақпараттың халықаралық рубрикаторы, мақала мәтініне ФТАХР кодын беру үшін [grnti.ru](http://grnti.ru) сайты пайдалану керек)
- түйін сөздер (4-5);
- автордың аты-жөні, мақаланың атауы, қазақ, орыс және ағылшын тілдерінде аннотация (100-150 сөз)
- негізгі сөздер қазақ, орыс, ағылшын тілдерінде болу керек;
- библиографиялық сипаттамаға (ГОСТ 7.1.–2003) стандарттарының талаптарына сәйкес әзірленген библиографиялық тізімдер беріледі. Осы талаптарға сәйкес рәсімделмеген мақала қабылданбайды;
- авторлар туралы ақпарат, онда келесі деректер көрсетілуі керек: ЖОО атауы, ғылыми атағы және дәрежесі, ғылыми қызығушылығының бағыты, автордың жұмыс істейтін ауданы, лауазымы, жұмыс істейтін орны, пошталық мекен-жайы, телефоны, электронды поштасы;
- журналдың редакциялық алқасына кірмейтін, екі тәуелсіз ғалымның немесе осы тақырыпқа сай маманның шолуы (рецензия) және сараптамалық қорытынды болу керек;

2. Мақала көлемі, ережеге сәйкес, мәтін, сурет және кестені қосқанда 3 беттен, 5 бетке дейін болуы тиіс, (Arial – 11, бір интервал, беттің шетінен шегініс – 2,0 см). Word редакторының нұсқасы, Word-2007 төмен болмау керек.

3. Бір мақаладағы авторлардың саны 4 адамнан аспауы керек.

4. Барлық суреттер, карталар, фотолар, кестелер, формулаларды компьютерлік техника құралдары арқылы орындау және оларды мақалада көрсетілуі бойынша қолдану ұсынылады.

5. Кескіндері бар материалдарға қойылатын негізгі тал

- аппарат: суреттер, фотолар Adobe Illustrator 7.0-10.0, Adobe Photoshop 6.0-8.0 бағдарламаларында дайындалып немесе өңделіп, жинаққа жариялануы үшін (PC): TIF, JPG файл форматтарында жіберілуі тиіс;
- фотолар ақ-қара түрде, сапалы, электронды түрде болуы керек;
- барлық кестелер, схемалар және диаграммалар баяндамаға кірістіріліп онымен байланысты болып және бастапқы дайындалған (Excel, Corel Draw 10.0-13.0) бағдарламаға сәйкес болуы тиіс.
- рұқсат етілетін файл – 300 dpi.

6. Барлық қысқартылған сөздер толық жазылуы тиіс.

7. Әдебиеттерді рәсімдеу тәртібі:

- әдебиет алфавиттік тәртіппен орналастырылады (ғылыми мақалалар үшін – қолданылатын материалдың бастапқы және соңғы беттерін көрсету керек);
- мәтін бойынша төртбұрышты жақшаларда сілтеме беріліп отырған әдебиеттің реттік номері көрсетіледі;
- қолданылған әдебиеттер тізімінде библиографиялық мазмұндау ГОСТ 7.1.–2003 стандартына сәйкес рәсімделуі керек.

8. Мақаланы мұқият редакциялау керек.

9. CD, флэшкамен – қабылданады.

10. Файлдар міндетті түрде автордың тегі және тұратын қаласының атауымен аталуы керек. Мысалы, «Серіков. Астана». Бір файлға бірнеше мақала қоюға болмайды.

**М.А. Иванов**

Семей қаласының Шәкәрім атындағы мемлекеттік университеті

### БИОГЕОХИМИЯЛЫҚ МИГРАЦИЯ ЖӘНЕ АУЫР МЕТАЛДАРДЫ ЖИНАҚТАУ

**Аңықтама:** Мақалада зерттеудің нәтижелері келтірілген.....

**Түйін сөздер:** орта, биолог, табиғат.....

МӨТІН. Ландштафтық компоненттердің биогеохимиялық қасиеттерін қалыптастыруда атмосфералық, сулы және биогенді қоныс аударудың маңызды рөлі бар. Барлық табиғи сулардан ерекше атмосфералық жауын шашын байқалады. Қарда элементтердің шоғырлануы ауа температурасына байланысты, желдің бағыты ластану кезінде, оның қашықтығына және жер бетіне әсер етеді.

Атмосфералық жауын-шашынның химиялық құрамындағы айырмашылықтар ауа массасының күрделі қозғалысына байланысты. 1 суретте мұзды су қоймаларындағы ауыр металдардың мазмұны.

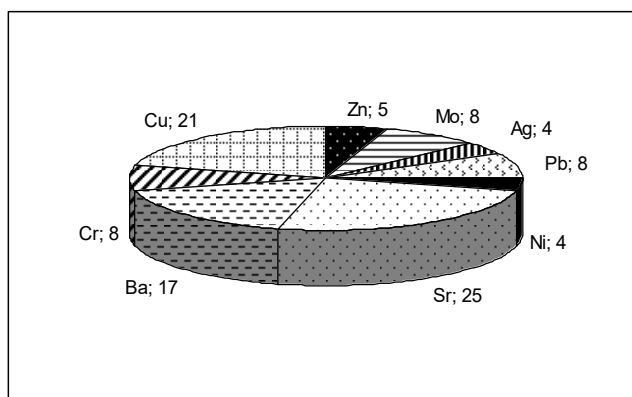

Сурет 1 – Москворецк жүйесі бойынша су қоймаларындағы ауыр металдардың мұздағы жағдайы

Сульфат-гидрокарбонаты және сульфат-хлорид-кальций жаңбыр суының құрамына кіреді. Олардың минералдануы атмосферада шаңның шоғырлануынан жоғары. Қармен салыстырғанда (Sr, Pb, Cr, Zn, Ni) жаңбырлы ландшафтың бірлік ауданында жауын – шашын жағдайында есептелген ауыр металдар басым болады (1 кесте).

1 кесте – Қар мен жаңбырдағы ауыр металдардың мөлшері, кг/га

№	Ауыр металдар	Қар	Жаңбыр
1	Pb	$0,5 \times 10^{-6}$	$0,2 \times 10^{-4}$
2	Cr	$0,4 \times 10^{-6}$	$1,6 \times 10^{-3}$
3	V	$8,5 \times 10^{-5}$	–
4	Zn	$0,4 \times 10^{-5}$	$8,0 \times 10^{-4}$
5	Ni	$9,4 \times 10^{-5}$	$1,6 \times 10^{-4}$

Ескерту: \*

### Әдебиеттер

1 Курмуков А.А. Леуомизиннің ангиопротекторлы және липидті төмендету белсенділігі.- Алматы: Бастау, 2007.- 35-37 б.

## БИОГЕОХИМИЯЛЫҚ КӨШІ-ҚОН ЖӘНЕ АККУМУЛЯЦИЯ АУЫР МЕТАЛДАРЫ М.А. Иванов

Бұл мақалада биосферадағы экологиялық-геохимиялық өзгерістердің даму сипаттамасы қаралады. Қоршаған геохимиялық және экологиялық-геохимиялық өзгерістердің әсерлері бөлек және жекеше талданды. Біз биосферадағы экологиялық-геохимиялық өзгерістердің дамуының заңдылығын ұсынамыз.

**Түйін сөздер:**

## BIOGEOCHEMICAL MIGRATION AND ACCUMULATION HEAVY METALS

М.А. Ivanov

*This article discusses the characteristics of the development of eco-geochemical changes in the biosphere. Analyzed discretely, and in particular the relationship of environmental, geochemical and ekologo-geochemical changes. We present the laws of development of ecological-geochemical changes in the biosphere.*

**Key words:**

**1-қосымша**

**Автор жайлы мағлұматтар**  
( әр авторға жеке толтырылады)

№	Автордың Т.А.Ә. (осы жерге жазу керек)	3*4 түрлі-түсті фотосурет
1.	Жұмыс орны (толық жазу керек), лауазымы	Мысалы: Семей қаласының Шәкәрім атындағы мемлекеттік университеті, стандарттау және сертификаттау кафедрасы, аға оқытушы
2.	Ғылыми атағы және дәрежесі	
3.	Пошталық мекен-жайы	
4.	Телефон: үй., жұм., қалта тел.	
5.	Электронды поштаның мекен-жайы	

**2-қосымша**

**Мақала туралы мәлімет**  
(журналдағы әрбір мақала автормен толтырылады)

№	Мәлімет (мақала)
1.	ҒТАХР (ғылыми-техникалық ақпараттың халықаралық рубрикаторы)
2.	Негізгі автор
3.	Қосалқы автор
4.	Автордың жұмыс орны (толық атауы)
5.	Мақаланың атауы
6.	Ғылыми бағыты (техникалық, биологиялық, ауылшаруашылық, ветеринарлық, тарихи, экономикалық, педагогикалық)
7.	Түйін сөздер
8.	Орыс тілінде түйіндеме
9.	Қазақ тілінде түйіндеме
10.	Ағылшын тілінде түйіндеме
11.	Әдебиеттер тізімі

**Журналдағы мақала материалы мен мақаланың әдебиеттерін рәсімдеу**

1. Автордың (авторлардың) ТАӘ әрқайсысының жұмыс орнына сәйкес индекстеледі – А.В. Витавская<sup>1</sup>, Н.И. Пономарева<sup>2</sup>, Г.К. Алтынбаева<sup>3</sup>

Автордың(авторлардың) жұмыс орны – Алматы технологиялық университеті<sup>1</sup>, Ұлттық ғылыми-техникалық ақпарат орталығы<sup>2</sup>, Рудный индустриялық институты<sup>3</sup>

2. Әдебиеттер тізімінде библиографиялық мазмұндау ГОСТ 7.5.-98 стандартына сәйкес рәсімделеді. Мысал ретінде ең жиі кездесетін сипаттама-мақалалар, кітаптар, конференция жұмыстары, патенттер және қолжетімді электронды ресурстар беріледі.

4-қосымша

**Мерзімді басылымның мақаласы:**

1. Аксартов Р.М., Айзиков М.И., Расулова С.А. Леукомизиннің сандық анықтау әдісі // Вестн. ҚазМУ. Сер. хим. – 2003. – Т.1. № 8. – С. 40-41

**Кітап:**

2. Курмуков А.А. Леомизиннің ангиопротекторлық және липидті төмендету белсенділігі. –Алматы: Бастау, 2007.-148 б.

**Шығармалар жинағы, конференцияларда жарияланған еңбектер (семинар, симпозиум):**

3. Абимильдина С.Т., Сыдыкова Г.Е., Оразбаева Л.А. Қант өндірісінің инфрақұрылымын дамыту және құру // Қазақстанның аграрлық секторындағы инновациясы: Матер. Халықаралық конференция / әл-Фараби атындағы ҚазМУ. Алматы, 2010. – 10-13 Б

**Электронды ресурс:**

4. Соколовский Д.В. Жетектердің өзін-өзі реттеу механизмдерінің синтездеу теориясы [Электрон. ресурс]. – 2006. – URL: [http://bookchamber.kz/stst\\_2006.htm](http://bookchamber.kz/stst_2006.htm) (ұсынылған мерзімі: 12.03.2009).

Ресми әдебиетті тіркегенде, басылым авторларының толық тізімін беру керек (басқаларсыз).

**Төлем қабылдау үшін мекен-жай мен реквизиттер**

071410, Қазақстан Республикасы, Семей қаласы, Тәңірбергенов көшесі, 1  
ШЖҚ РМК «Семей қаласының Шәкәрім атындағы мемлекеттік университеті»  
«Ғылыми кітапхана», 1 бөлме, тел: +7(7222) 56-70-83  
E-mail: rio@semgu.kz

ШЖҚ РМК «Семей қаласының Шәкәрім атындағы мемлекеттік университеті»

БИН 130 840 007 973

ИИК в АО «АТФ Банк»

KZ79826F1KZTD2002319

БИК ALMNMKZKA

КБЕ 16

Код по ОКПО 30958953

Қызметтің негізгі түрі ОКЭД 85420

Мекен-жайы: ҚР, 071412, ШҚО, Семей қаласы, Шәкәрім даңғылы 42 а, тел: +7(7222) 56-70-83

## ПРАВИЛА ДЛЯ АВТОРОВ

---

В журнал принимаются рукописи на русском, казахском, английском языках.  
Периодичность журнала – 4 раза в год.

Стоимость публикаций:

- для сотрудников университета – 3000 тенге,
- для авторов из других вузов – 5000 тенге.

### Требования к оформлению материалов

1. Статьи, представленные в редколлегию журнала, должны иметь:

- МРНТИ (международный рубрикатор научно-технической информации, для присвоения статье кода МРНТИ необходимо использовать сайт [grnti.ru](http://grnti.ru));
- ключевые слова (5-6 слов);
- ФИО авторов, название статьи, аннотацию (100-150 слов) на русском, казахском и английском языках;
- ключевые слова на русском, казахском и английском языках;
- приставные библиографические списки, оформленные в соответствии с требованиями стандарта библиографического описания (ГОСТ 7.1.–2003). Статья, в которой литература оформлена не по требованиям ГОСТ к публикации не принимается;
- сведения об авторах, где необходимо отразить следующие данные: название вуза, ученая степень и звание, область, в которой работает автор, должность, место работы, почтовый адрес, телефон, электронная почта;
- экспертное заключение, рецензии от двух независимых ученых или специалистов по соответствующей тематике, не входящих в состав редакционной коллегии журнала.

2. Объем материалов, как правило, не должен быть менее 3 страниц и не более 5 страниц, включая текст, рисунки, таблицы (Arial – 11, интервал – одинарный, отступ от края листа – 2,0 см). Редактор Word – версия не ниже Word-2007.

3. Количество авторов одной статьи не должно превышать 4-х человек.

4. Все рисунки, карты, фотографии, таблицы, формулы рекомендуется выполнять с помощью компьютерной техники и размещать в статье по мере их упоминания.

5. Основные требования, предъявляемые к иллюстративным материалам:

- рисунки, фото должны быть изготовлены или обработаны в программах Adobe Illustrator 7.0-10.0, Adobe Photoshop 6.0-8.0 и представлены для публикации в форматах файлов (под PC): TIF, JPG;
- фотографии должны быть черно-белыми, качественными, в электронном виде;
- все таблицы, схемы и диаграммы должны быть встроены в текст статьи и иметь связи (быть доступными для редактирования) с программой-источником, в которой они созданы (Excel, Corel Draw 10.0–13.0);
- разрешение файлов – 300 dpi.

6. Все сокращения должны быть расшифрованы.

7. Порядок оформления литературы:

- литература располагается в алфавитном порядке (с указанием начальных и конечных страниц используемого материала – для научных статей);
- по тексту в квадратных скобках указывается порядковый номер работы, на которую дается ссылка;
- подробное оформление библиографического списка представлено в ГОСТ 7.1.–2003.

8. Статья должна быть тщательно отредактирована.

9. Принимаемые носители: CD, флэш.

10. Файлы необходимо именовать согласно фамилии первого автора и города. Например, «Сериков. Астана». Нельзя в одном файле помещать несколько статей.

## Образец оформления статьи

МРНТИ: 32.61.11

**М.А. Иванов**

Государственный университет имени Шакарима города Семей

### БИОГЕОХИМИЧЕСКАЯ МИГРАЦИЯ И АККУМУЛЯЦИЯ ТЯЖЕЛЫХ МЕТАЛЛОВ

**Аннотация:** В статье приведены результаты исследования.....

**Ключевые слова:** среда, биолог, природа.....

ТЕКСТ. В формировании биогеохимических свойств компонентов ландшафта важную роль играет атмосферная, водная и биогенная миграция. Из всех природных вод наиболее заметные изменения наблюдаются в атмосферных осадках. Концентрация элементов в снеге зависит от температуры воздуха, направления розы ветров по отношению к источнику загрязнения, удаленности от него, рельефа местности. Различия химического состава атмосферных осадков обусловлены сложными перемещениями воздушных масс. На рисунке 1 отображено содержание тяжелых металлов во льду водохранилищ.



Рисунок 1 – Распределение содержания тяжелых металлов во льду водохранилищ Москворецкой системы

Дождевые воды по составу сульфатно-гидрокарбонатно- и сульфатно-хлоридно-кальциевые. Минерализация их выше за счет концентрации в атмосфере пыли. Выявлено преобладание тяжелых металлов, рассчитанных при выпадении на единицу площади ландшафта, в дожде (Sr, Pb, Cr, Zn, Ni) по сравнению со снегом (табл. 1).

Таблица 1 – Содержание тяжелых металлов в снеге и дожде, кг/га

№	Тяжелые металлы	Снег	Дождь
1	Pb	$0,5 \times 10^{-6}$	$0,2 \times 10^{-4}$
2	Cr	$0,4 \times 10^{-6}$	$1,6 \times 10^{-3}$
3	V	$8,5 \times 10^{-5}$	–
4	Zn	$0,4 \times 10^{-5}$	$8,0 \times 10^{-4}$
5	Ni	$9,4 \times 10^{-5}$	$1,6 \times 10^{-4}$

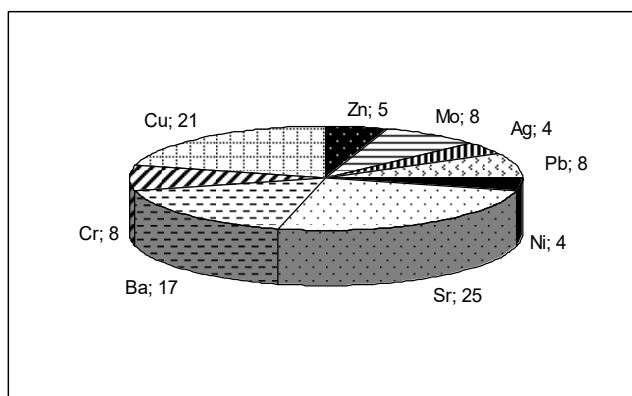
Примечание: \*

### Литература

1. Курмуков А. А. Ангиопротекторная и гиполипидемическая активность леуомизина. – Алматы: Бастау, 2007. – С. 35-37



## БИОГЕОХИМИЯЛЫҚ КОШИ-КОН ЖӘНЕ АККУМУЛЯЦИЯ АУЫР МЕТАЛДАРДЫҢ М.А. Иванов

Бұл мақалада биосферадағы экологиялық-геохимиялық өзгерістердің даму сипаттамасы қаралады. Қоршаған геохимиялық және экологиялық-геохимиялық өзгерістердің әсерлері бөлек және жекеше талданды. Біз биосферадағы экологиялық-геохимиялық өзгерістердің дамуының заңдылығын ұсынамыз.

**Түйін сөздер:**

### BIOGEOCHEMICAL MIGRATION AND ACCUMULATION HEAVY METALS

М.А. Ivanov

*This article discusses the characteristics of the development of eco-geochemical changes in the biosphere. Analyzed discretely, and in particular the relationship of environmental, geochemical and ekologo-geochemical changes. We present the laws of development of ecological-geochemical changes in the biosphere.*

**Key words:**

#### Приложение 1

##### Сведения об авторе (заполняется на каждого автора)

№	Ф.И.О. автора (писать здесь)	Фото цветное 3*4
6.	Место работы (без сокращений), ВУЗ, кафедра, должность	Например Государственный университет имени Шакарима города Семей, кафедра стандартизации и сертификации, старший преподаватель
7.	Ученая степень и звание	
8.	Почтовый адрес	
9.	Телефон: дом., раб., сотовый	
10.	Адрес электронной почты	

#### Приложение 2

##### Сведения о статье (заполняется автором на каждую статью журнала)

№	Сведения (статья)	
1.	МРНТИ (международный рубрикатор научно-технической информации)	
2.	Основной автор	
3.	Соавторы	
4.	Место работы автора (полное наименование)	
5.	Название, заглавие статьи	
6.	Направление науки (технические, биологические, сельскохозяйственные, ветеринарные, исторические, экономические, педагогические)	
7.	Ключевые слова	
8.	Резюме на русском языке	
9.	Резюме на казахском языке	
10.	Резюме на английском языке	
11.	Список литературы	

**Оформление материалов статьи и пристатейной литературы в журналах**

1. ФИО автора(-ов) индексируется с местом работы каждого – А.В. Витавская<sup>1</sup>, Н.И. Пономарева<sup>2</sup>, Г.К. Алтынбаева<sup>3</sup>

Место работы автора(-ов) – Алматинский технологический университет<sup>1</sup>, Национальный центр научно-технической информации<sup>2</sup>, Рудненский индустриальный институт<sup>3</sup>

2. Библиографические описания в списке литературы оформляются в соответствии с ГОСТ 7.5-98. В качестве примера приводятся наиболее распространенных описания – статьи, книги, материалы конференций, патенты и электронные ресурсы удаленного доступа.

Приложение 4

**Статья из периодического издания:**

1 Аксартон Р.М., Айзиков М.И., Расулова С.А. Метод количественного определения леукомизина // Вестн. КазНУ. Сер. хим. – 2003. – Т.1. № 8. – С. 40-41

**Книга:**

2 Курмуков А.А. Ангиопротекторная и гиполипидемическая активность леуомизина. – Алматы: Бастау, 2007. – 148 с.

**Публикация из материалов конференции (семинара, симпозиума), сборников трудов:**

3 Абимильдина С.Т., Сыдыкова Г.Е., Оразбаева Л.А. Функционирование и развитие инфраструктуры сахарного производства // Инновация в аграрном секторе Казахстана: Матер. Междунар. конф. / КазНУ им. аль-Фараби. – Алматы, 2010. – С. 10-13

**Электронный ресурс:**

4 Соколовский Д.В. Теория синтеза самоустанавливающихся кулачковых механизмов приводов [Электрон. ресурс]. – 2006. – URL: [http://bookchamber.kz/stst\\_2006.htm](http://bookchamber.kz/stst_2006.htm) (дата обращения: 12.03.2009).

*При оформлении пристатейной литературы приводить полный перечень авторов издания (без др.).*

**Адреса и реквизиты для оплаты:**

071410, Республика Казахстан, г. Семей, ул. Танирбергенова, 1  
РГП на ПХВ «Государственный университет имени Шакарима города Семей»  
«Научная библиотека», каб.1, тел: +7(7222) 56-70-83  
E-mail: rio@semgu.kz

РГП на ПХВ «Государственный университет имени Шакарима города Семей»  
БИН 130 840 007 973  
ИИК в АО «АТФ Банк»  
KZ79826F1KZTD2002319  
БИК ALMNMKZKA  
КБЕ 16  
Код по ОКПО 30958953  
Основной вид деятельности ОКЭД 85420  
Адрес: РК , 071412, ВКО, г. Семей, пр. Шакарима 42 а, тел: +7(7222) 56-70-83

## АВТОР ЖАЙЛЫ МАҒЛҰМАТТАР

### СВЕДЕНИЯ ОБ АВТОРАХ



З.В. Абдишева – к.б.н., доцент кафедры биологии Государственного университета имени Шакарима города Семей



Қ.С. Адильжанова – ст. преподаватель Государственного университета имени Шакарима города Семей



А.Б. Акашева – магистрант Казахского гуманитарно-юридического инновационного университета г. Семей



Ш.Г. Аширбекова – магистрант Казахского гуманитарно-юридического инновационного университета г. Семей



С.В. Багинская – ст. преподаватель СОШ № 40, г. Семей



М.Ж. Байжуманов – доктор PhD кафедры физики Государственного университета имени Шакарима города Семей



Қ.Б. Байкен – магистрант кафедры психологии Государственного университета имени Шакарима города Семей



З.М. Бектенова – магистрант кафедры педагогики и психологии Казахского гуманитарно-юридического инновационного университета, г. Семей



О.Г. Беленко – к.псих.н., и.о. доцента кафедры психологии Государственного университета имени Шакарима города Семей



А.Т. Бураханова – ст. преподаватель Государственного университета имени Шакарима города Семей

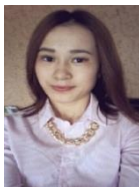

А.Е. Еркінова – магистрант кафедры теории и методики казахского языка Государственного университета имени Шакарима города Семей



Р. Ермекқызы – магистрант кафедры химии и географии Государственного университета имени Шакарима города Семей



А.М. Ешенбаева – магистрант кафедры психологии Государственного университета имени Шакарима города Семей



А.Т. Жангалиева – магистрант кафедры математики и МПМ Государственного университета имени Шакарима города Семей



Г.С. Жолдыбаева – магистрант Казахского гуманитарно-юридического инновационного университета г. Семей



О.М. Жолымбаев – к.ф.-м.н., доцент, зав. кафедрой математики и МПМ Государственного университета имени Шакарима города Семей



Ұ.Б. Калиева – магистрант кафедры физики Государственного университета имени Шакарима города Семей



Д.З. Камалова – магистрант кафедры биологии Государственного университета имени Шакарима города Семей



Н. Қарымсақова – магистрант кафедры психологии Государственного университета имени Шакарима города Семей



Н.А. Кулмышева – к.п.н., и.о. доцента кафедры педагогики и психологии Казахского гуманитарно-юридического инновационного университета, г. Семей



Б.С. Нахатов – магистрант кафедры биологии Государственного университета имени Шакарима города Семей



Н.А. Рахимжанова – ст. преподаватель кафедры педагогики и психологии Казахского гуманитарно-юридического инновационного университета, г. Семей



Қ. Сакенова – магистрант кафедры педагогики и психологии Казахского гуманитарно-юридического инновационного университета, г. Семей



Г.С. Турсунгожинова – к.псх.н., и.о. доцента кафедры психологии Государственного университета имени Шакарима города Семей



Е.Г. Ключева – ст. преподаватель кафедры информационных технологий и безопасности Карагандирского государственного технического университета



Ж.Т. Мукаев – доктор PhD, зав. кафедрой химии и географии Государственного университета имени Шакарима города Семей



А.Е. Оспанова – преподаватель кафедры информационных технологий и безопасности Карагандирского государственного технического университета



С.Е. Рахымханова – магистрант кафедры психологии Государственного университета имени Шакарима города Семей



Г.М. Сыздықова – к.ф.н., доцент кафедры истории Казахстана и общественных дисциплин Южно-Казахстанского государственного педагогического университета г. Шымкент

## МАЗМҰНЫ

### СОДЕРЖАНИЕ

#### ПЕДАГОГИКА ҒЫЛЫМДАРЫ

##### ПЕДАГОГИЧЕСКИЕ НАУКИ

<b>А.Б. Акашева</b> ВЛИЯНИЕ СОЦИАЛИЗАЦИИ НА НРАВСТВЕННОЕ ВОСПИТАНИЕ МОЛОДЕЖИ .....	3
<b>Ш.Г. Аширбекова</b> ОБЩЕЧЕЛОВЕЧЕСКИЕ ЦЕННОСТИ В ОСНОВЕ ПРЕПОДАВАНИЯ ПРЕДМЕТА «САМОПОЗНАНИЯ».....	7
<b>Р. Ермакқызы, Ж.Т. Мукаев</b> ЕРЕКШЕ ҚОРҒАЛАТЫН ТАБИҒИ АУМАҚТАР МЕКТЕП ОҚУШЫЛАРЫНА ЭКОЛОГИЯЛЫҚ МӘДЕНИЕТТІ ҚАЛЫПТАСТЫРУДАҒЫ БІЛІМ БЕРУДІҢ ӘДІСТЕМЕЛІК ЖҮЙЕСІ .....	11
<b>Г.С. Турсунгожинова, А.М. Ешенбаева</b> ПЕДАГОГИЧЕСКИЕ УСЛОВИЯ ФОРМИРОВАНИЯ ПРОФЕССИОНАЛЬНО- ЦЕННОСТНЫХ ОРИЕНТАЦИЙ БУДУЩИХ ПЕДАГОГОВ .....	15
<b>Ұ.Б. Калиева, М.Ж. Байжуманов</b> ФИЗИКА ПӘНІ АРҚЫЛЫ БІЛІМ АЛУШЫЛАРДЫҢ ЗЕРТХАНАЛЫҚ ЖҰМЫСТАРЫ БОЙЫНША ЗЕРТТЕУ ҚАБІЛЕТТЕРІН ҚАЛЫПТАСТЫРУ.....	20
<b>Г.С. Жолдыбаева</b> ФОРМЫ ПСИХОЛОГИЧЕСКОЙ ПОМОЩИ ДЕТЯМ С ОГРАНИЧЕННЫМИ ВОЗМОЖНОСТЯМИ В ОБРАЗОВАТЕЛЬНОМ ПРОСТРАНСТВЕ.....	24
<b>А.Е. Оспанова, Е.Г. Ключева</b> ЖОБАЛАУ ЖӘНЕ ЗЕРТТЕУ ҚЫЗМЕТІ НЕГІЗІНДЕ СТУДЕНТТЕРДІҢ ФУНКЦИОНАЛДЫҚ САУАТТЫЛЫҒЫН ҚАЛЫПТАСТЫРУ.....	29
<b>З.М. Бектенова, Н.А. Рахимжанова</b> ФАКТОРЫ АДАПТАЦИИ ПЕДАГОГОВ-ПСИХОЛОГОВ В ОБРАЗОВАТЕЛЬНОМ УЧРЕЖДЕНИИ.....	34
<b>О.М. Жолымбаев, А.Т. Жанғалиева</b> МАЗМҰНДЫ ЕСЕПТЕР.....	39
<b>С.В. Багинская, О.Г. Беленко</b> ФОРМИРОВАНИЕ СОЦИАЛЬНО-КОММУНИКАТИВНОЙ КОМПЕТЕНЦИИ ДЕТЕЙ КЛАССА ПРЕДШКОЛЬНОЙ ПОДГОТОВКИ.....	43
<b>А.Е. Еркінова</b> ЖАЛПЫТҮРКІЛІК СӨЗДІК ҚОРДЫҢ ЗАМАНАУИ МӘСЕЛЕЛЕРІ.....	48
<b>Н.А. Кулмышева, Қ. Сакенова, Қ.С. Адильжанова, А.Т. Бураханова</b> ПЕДАГОГИКАЛЫҚ ДЕОНТОЛОГИЯҒА ТҮСІНІК.....	53

<b>Г.М. Сыздықова</b> ҚАЗАҚ ХАЛҚЫНЫҢ ДӘСТҮРЛІ МӘДЕНИЕТІНДЕГІ ҮЙЛЕНУГЕ ҚАТЫСТЫ ӘДЕТ-ҒҰРЫПТАР.....	57
<b>Қ.Б. Байкен, Н.А. Кулмышева</b> ОҚУШЫЛАР ҰЖЫМЫНЫҢ ТЕОРИЯСЫ ЖӘНЕ ДАМУ КЕЗЕҢДЕРІ.....	63
<b>Н.А. Кулмышева, Н. Қарымсақова, Қ.С. Адильжанова, А.Т. Бураханова</b> ДЕВИАНТТЫ МІНЕЗ-ҚҰЛЫҚ ЖӘНЕ ОНЫҢ ПАЙДА БОЛУ СЕБЕПТЕРІ.....	67
<b>Д.З. Камалова, З.В. Абдишева</b> ОПРЕДЕЛЕНИЕ КРАТКОСРОЧНОЙ ПАМЯТИ У УЧАЩИХСЯ 13-17 ЛЕТ .....	71
<b>Б.С. Нахатов, З.В. Абдишева</b> ВОЗРАСТНЫЕ ИЗМЕНЕНИЯ ПОКАЗАТЕЛЕЙ ВНЕШНЕГО ДЫХАНИЯ И СЕРДЕЧНО-СОСУДИСТОЙ СИСТЕМЫ У ШКОЛЬНИКОВ 11-18 ЛЕТ.....	75
<b>G.S. Tursungozhinova, S.E. Rahimkhanova</b> PERCEPTION IN FOREIGN LANGUAGE LEARNING.....	79
АВТОРЛАРҒА АРНАЛҒАН ЕРЕЖЕ .....	86
ПРАВИЛА ДЛЯ АВТОРОВ .....	87
АВТОР ЖАЙЛЫ МАҒЛҰМАТТАР СВЕДЕНИЯ ОБ АВТОРАХ.....	91

Басуға жіберілген күні 01.04.2018 ж. Пішімі 60x84 1/8  
Шартты баспа табағы 6  
Таралымы 100 дана. Бағасы келісімді.

---

Техникалық редакторы: Евлампиева Е.П.  
Маман: Семейская З.Т.  
Безендіруші: Мырзабеков С.Т.

Журнал 15.11.2013 жылдан Қазақстан Республикасының мәдениет және  
ақпарат министрлігінде тіркелген.  
Куәлік № 13981-Ж  
Жылына 4 рет шығады.

Құрылтайшысы: «Семей қаласының Шәкәрім атындағы мемлекеттік университеті»  
Шаруашылық жүргізу құқығындағы республикалық мемлекеттік кәсіпорны.

Семей қаласының Шәкәрім атындағы мемлекеттік университетінің  
баспаханасында басылды.

---

Адрес редакции: 071410, Республика Казахстан, г. Семей, пр. Шакарима, 42 а  
РГП на ПХВ «Государственный университет имени Шакарима города Семей»  
«Научная библиотека», каб. 1, тел: +7(7222) 56-70-83  
E-mail: rio@semgu.kz